

SHARP®

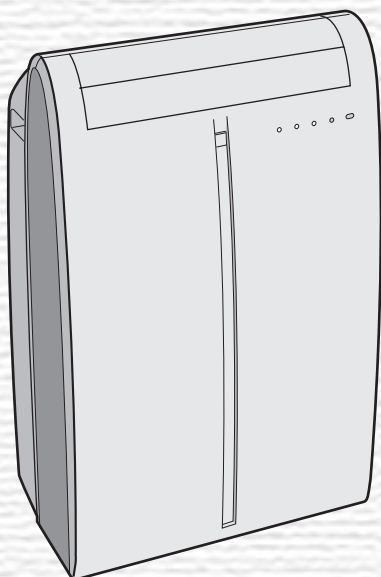

- Uses ozone layer friendly refrigerant R410A.
- Verwendet das die Ozonschicht schonende Kühlmittel R410A.
- Utilise un réfrigérant qui n'attaque pas la couche d'ozone, le R410A.
- Utilizza il refrigerante R410A che non danneggia lo strato d'ozono.
- Utiliza refrigerante R410A que no daña la capa de ozono.
- Gebruikt de ozon-vriendelijke koelvloeistof R410A.



* Plasmacluster is a trademark of SHARP Corporation.

CV - P09FR

PORTABLE TYPE ROOM AIR CONDITIONER

**INSTALLATION AND
OPERATION MANUAL**

PORTABLES RAUMKLIMAGERÄT

**INSTALLATIONS- UND
BEDIENUNGSHANDBUCH**

CLIMATISEUR MOBILE

**MANUEL D'INSTALLATION ET
D'UTILISATION**

CONDIZIONATORE D'ARIA TIPO PORTATILE

**MANUALE PER L'INSTALLAZIONE
E IL FUNZIONAMENTO**

ACONDICIONADOR DE AIRE DE HABITACIÓN TIPO PORTÁTIL

**MANUAL DE INSTALACIÓN
Y FUNCIONAMIENTO**

DRAAGBAAR TYPE KAMER-AIRCONDITIONER

**INSTALLATIE- EN
GEBRUIKSAANWIJZING**

ENGLISH

DEUTSCH

FRANÇAIS

ITALIANO

ESPAÑOL

NEDERLANDS



Attention: Your product is marked with this symbol. It means that used electrical and electronic products should not be mixed with general household waste. There is a separate collection system for these products.

A. Information on Disposal for Users (private households)

1. In the European Union

Attention: If you want to dispose of this equipment, please do not use the ordinary dust bin!

Used electrical and electronic equipment must be treated separately and in accordance with legislation that requires proper treatment, recovery and recycling of used electrical and electronic equipment.

Following the implementation by member states, private households within the EU states may return their used electrical and electronic equipment to designated collection facilities free of charge*. In some countries* your local retailer may also take back your old product free of charge if you purchase a similar new one.

*) Please contact your local authority for further details.

If your used electrical or electronic equipment has batteries or accumulators, please dispose of these separately beforehand according to local requirements.

By disposing of this product correctly you will help ensure that the waste undergoes the necessary treatment, recovery and recycling and thus prevent potential negative effects on the environment and human health which could otherwise arise due to inappropriate waste handling.

2. In other Countries outside the EU

If you wish to discard this product, please contact your local authorities and ask for the correct method of disposal.

For Switzerland: Used electrical or electronic equipment can be returned free of charge to the dealer, even if you don't purchase a new product. Further collection facilities are listed on the homepage of www.swico.ch or www.sens.ch.

B. Information on Disposal for Business Users.

1. In the European Union

If the product is used for business purposes and you want to discard it:

Please contact your SHARP dealer who will inform you about the take-back of the product. You might be charged for the costs arising from take-back and recycling. Small products (and small amounts) might be taken back by your local collection facilities.

For Spain: Please contact the established collection system or your local authority for take-back of your used products.

2. In other Countries outside the EU

If you wish to discard of this product, please contact your local authorities and ask for the correct method of disposal.

This manual explains the proper use of your new air conditioner. Please read this manual carefully before using the product. This manual should be kept in a safe place for handy reference.

CONTENTS

- IMPORTANT SAFETY INSTRUCTIONS ... E-1
- LOCATION E-3
- INCLUDED E-3
- PART NAMES E-4
- USING THE REMOTE CONTROL E-6
- INSTALLATION AND REMOVAL OF EXHAUST HOSE E-8
- COOL MODE E-9
- DEHUMIDIFICATION MODE E-10
- FAN MODE E-11
- VENTILATION MODE E-11
- TO CHANGE AIR FLOW DIRECTION .. E-12
- TURBO COOL OPERATION E-13
- ONE-HOUR OFF TIMER E-13
- TIMER OPERATION E-14
- PLASMACLUSTER OPERATION E-16
- AUXILIARY MODE E-16
- DRAINAGE E-17
- MAINTENANCE E-18
- BEFORE CALLING FOR SERVICE E-19



This equipment complies with the requirements of Directives 89/336/EEC and 73/23/EEC as amended by 93/68/EEC.

IMPORTANT SAFETY INSTRUCTIONS

Points to keep in mind when using your air conditioner.

WARNINGS FOR USE

- **Do not modify any part of this product.**
- **Do not insert anything into any part of the unit.**
- **Ensure the power supply used has an appropriate voltage rating.**
Only use a 220 V – 240 V, 50 Hz, 10 A mains electricity supply.
Use of a power supply with an improper voltage rating can result in damage to the unit and possibly fire.
- **Always use a fuse with the proper amp rating.**
Do not, under any circumstances, use wire, pins or other objects in place of a proper fuse.
- **In the event of any abnormality with the air conditioner (ex. a burning smell), turn it off immediately and disconnect the power supply.**

WARNING FOR POWER SUPPLY CORD

- **This power plug must only be plugged into an appropriate wall socket. Do not use in conjunction with any extension cords.**
- **Push the power plug securely into the socket and make sure it is not loose.**
- **Do not pull, deform, or modify the power supply cord, or immerse it in water.**
Pulling or misuse of the power supply cord can result in damage to the unit and cause electrical shock.
- **If the supply cord is damaged, it must be replaced by the manufacturer or its service agent or a similarly qualified person in order to avoid a hazard. Use only the manufacture-specified power cord for replacement.**
- **This appliance must be grounded.**
This appliance is equipped with a cord having a grounding wire with a grounding tab. The plug must be plugged into an outlet that is properly installed and grounded.

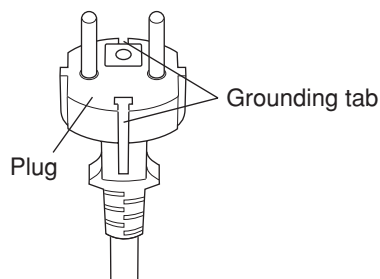

IMPORTANT SAFETY INSTRUCTIONS

USAGE CAUTIONS

- **Ventilate the room periodically during use, especially if using gas appliances.**
- **Be sure to turn the unit off and disconnect the power supply cord before performing any maintenance or cleaning.**
- **Do not splash or pour water directly onto the unit.**
Water can cause electrical shock or equipment damage.
- **Drainage should be performed whenever moving the air conditioner. (See Page 17)**
If any water remains in the tank, it may spill out while being moved.
- **To ensure proper drainage, the drainage hose must have no kinks or be on a different level during dehumidification mode.**
The drained water may spill out into the room.
- **The temperature around the drainage hose must not be below freezing point when used.**
Drained water may freeze inside the hose, causing water inside the unit to overflow into the room.
- **Do not block the exhaust air outlet with obstacles.**
Cooling performance may be reduced or stop completely.
- **Provide an earth leakage breaker in order to protect against electric shock in case of leak.** Use the current-activated, high-sensitivity, high-speed type breaker with a rated sensitivity current of below 30 mA and an operating time of below 0.1 second.

NOTES ON OPERATION

- **Allow 3 minutes for the compressor to restart cooling.**
If you turn the air conditioner off and immediately restart it, allow three minutes for the compressor to restart cooling. There is an electronic device in the unit that keeps the compressor turned off for three minutes for safety.
- **In the event of a power failure during use, allow 3 minutes before restarting the unit.**
After power is reinstated, restart the air conditioner. If the power was off for less than three minutes, be sure to wait at least three minutes before restarting the unit. If you restart the air conditioner within three minutes, a protective device in the unit may cause the compressor to shut off. This protective device will prevent cooling for about 5 minutes. Any previous settings will be canceled and the unit will return to its initial settings.
- **Low temperature operation: Is your unit freezing up?**
Freezing may occur when the unit is set close to 18°C in low ambient temperature conditions, especially at night.
In these conditions, a further temperature drop may cause the unit to freeze.
Setting the unit to a higher temperature will prevent it from freezing.
- **Dehumidification mode increases room temperature.**
The unit generates heat during dehumidification mode and the room temperature will rise. Warm air will be blown out from the Exhaust air outlet, but this is normal and does not indicate a problem with the unit.
- **This air conditioner blows the warm air generated by the unit outside the room via the exhaust hose while in cool mode.**
Accordingly, the same amount of air as that blown out will enter the room from outside through any openings into the room.

OPERATING CONDITIONS

- **The air conditioner must be operated within the temperature range indicated below.**

Mode	Room temperature	
	COOL	upper limit
lower limit		18°C
DEHUMIDIFICATION	lower limit	15°C

- A built-in safety device may cut off operation if the temperature exceeds these limits.
- When cooling operation is performed at high room temperature, the fan may run slightly slowed

* Available for operation at condition of supply voltage 220 V or over, not exceeding 240 V.

ENERGY EFFICIENCY TIPS

- **Avoid direct sunlight.**
Close blinds, drapes or shades to keep out direct sunlight while in cooling mode.
- **Keep the filter clean.**
Keeping the filter clean greatly aids efficient operation. A dirty filter blocks the flow of air, making your air conditioner work harder and less efficiently. See page 18 on how to clean the filter.
- **Turn off unnecessary lights.**
Your air conditioner must remove the heat produced by your lights or other heat-producing appliances. Turn off any lights or appliances that are not in use.
- **Turn off the air conditioner when no one is home.**
Use only when necessary. The less time the air conditioner is used, the lower the running costs.

LOCATION

- The air conditioner should be placed on a firm foundation to minimize noise and vibration. For safe and secure positioning, place the unit on a smooth, level floor strong enough to support the unit.
- The unit has casters to aid placement, but it should only be rolled on smooth, flat surfaces. Use caution when rolling on carpet surfaces. Do not attempt to roll the unit over objects.
- The unit must be placed within reach of a properly rated grounded socket.
- Never place any obstacles around the air inlet or outlet of the unit.
- Allow at least 30 cm of space from the wall for efficient air-conditioning.

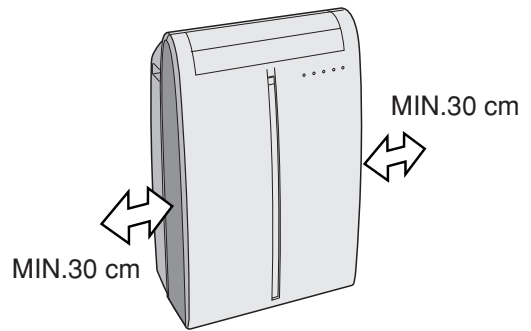

INCLUDED

Exhaust hose (1)

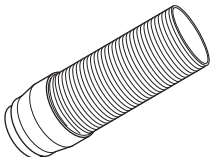

Window exhaust adapter (1)

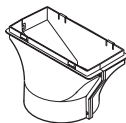

Insect guard net (1)

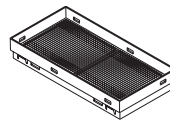

Hose clamp (1)



Suction disk (1)



Remote control (1)

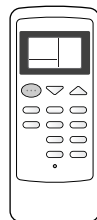

Battery (2)
(AAA.R03)



Manual (1)



PART NAMES

FRONT VIEW

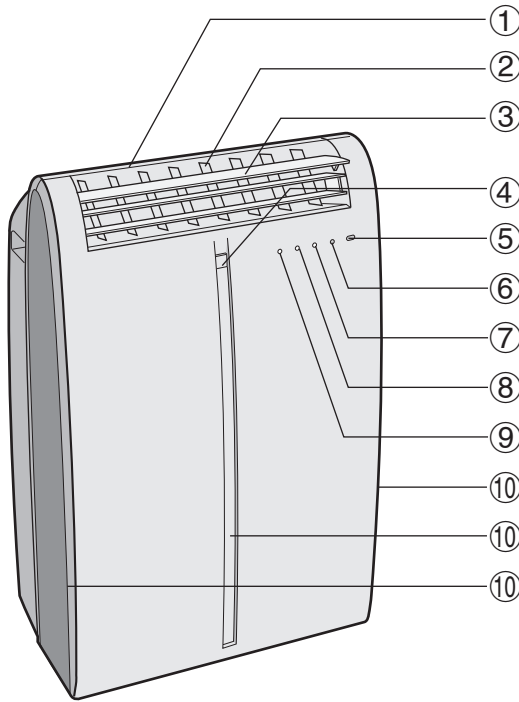

- ① Air Outlet
- ② Vertical louvers
- ③ Horizontal louvers
- ④ PLASMACLUSTER Lamp (blue)
- ⑤ Remote control signal receiver window
- ⑥ AUX. Button
- ⑦ OPERATION Lamp (red ☐)
- ⑧ TIMER Lamp (orange ⊖)
- ⑨ TURBO COOL Lamp (green ↻)
- ⑩ Air inlet

REAR VIEW

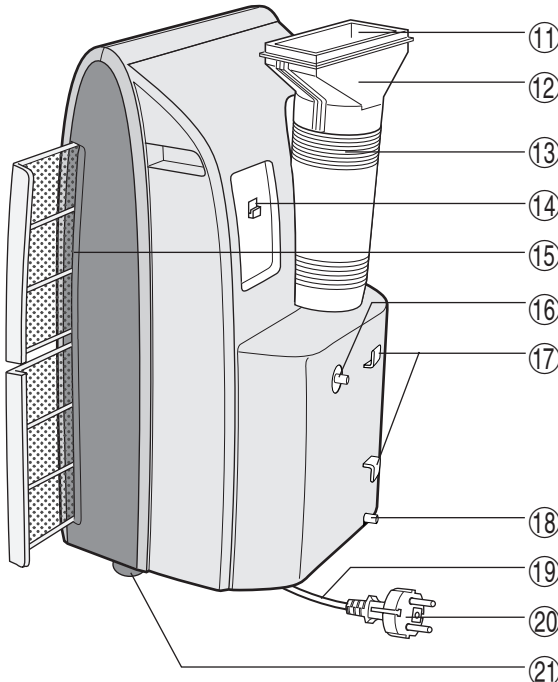

- ⑪ Exhaust air outlet
- ⑫ Exhaust adapter
- ⑬ Exhaust hose
- ⑭ Remote control hook
- ⑮ Air filters
- ⑯ Drainage nozzle and stopcock
- ⑰ Power supply cord hooks
- ⑱ Drainpipe nozzle and stopcock
- ⑲ Power supply cord
- ⑳ Power plug
- ㉑ Casters (4)

NOTE: Actual unit might vary slightly from above illustration.

REMOTE CONTROL

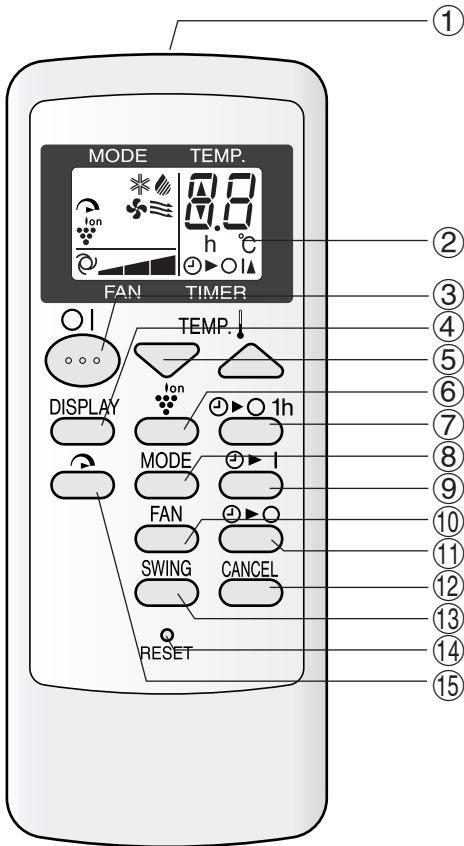

- ① Transmitter
- ② Display
- ③ ON/OFF Button
- ④ DISPLAY Button
- ⑤ TEMPERATURE Button
- ⑥ PLASMACLUSTER Button
- ⑦ 1 hr OFF Button
- ⑧ MODE Button
- ⑨ ON TIMER Button
- ⑩ FAN Button
- ⑪ OFF TIMER Button
- ⑫ CANCEL Button
- ⑬ SWING Button
- ⑭ RESET Button
- ⑮ TURBO COOL Button

REMOTE CONTROL DISPLAY

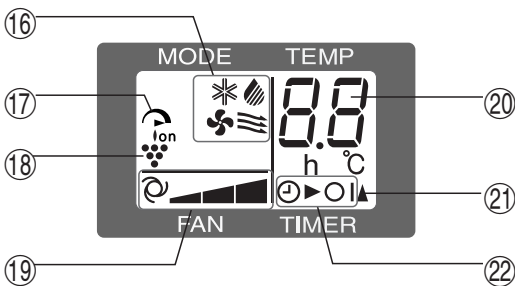

- ⑮ TURBO COOL Button
- ①⑥ MODE SYMBOLS
 - * : COOL ◼◼◼ : DEHUMIDIFICATION
 - ⊙ : FAN ≡ : VENTILATION
- ①⑦ TURBO COOL SYMBOL
- ①⑧ PLASMACLUSTER SYMBOL
- ①⑨ FAN SPEED SYMBOLS
 - ⊙ : AUTO ◼◼◼ : Manual setting
- ②⑦ TEMPERATURE AND TIMER COUNT DOWN INDICATOR
- ②① TRANSMITTING SYMBOL
- ②② ON TIMER/OFF TIMER SYMBOL

USING THE REMOTE CONTROL

LOADING BATTERIES Use two AAA (R03) batteries.

- 1** Remove the battery cover at the back of the remote control.
- 2** Insert batteries into the compartment, making sure the \oplus and \ominus polarities are correctly aligned.
 - Lines will appear on the display when batteries are properly installed.
- 3** Reattach the battery cover.
- 4** Press the RESET button using a thin pointed implement.

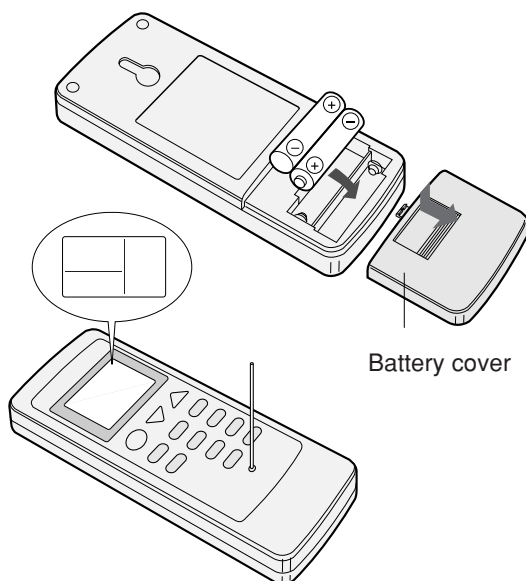

NOTES:

- The battery should last approximately one year under normal use.
- When replacing the batteries, always change both batteries at the same time, and make sure they are the same type.
- If the remote control does not operate normally after replacing the batteries, press the RESET button using a thin pointed implement.
- If you will not be using the unit for a prolonged period, remove the batteries from the remote control.

HOW TO USE THE REMOTE CONTROL

Point the remote control towards the units signal receiver window and press the desired button. A beep will sound when the unit receives the signal.

- Make sure nothing, such as curtains, blocks the signal receiver window.
- The remote control operates up to 7 meters away.

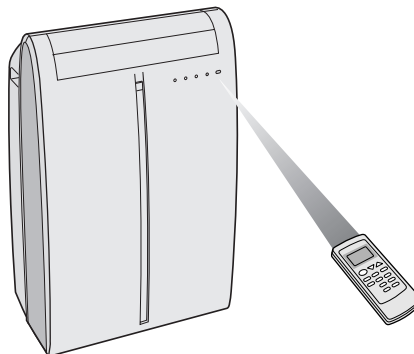

CAUTION

- Do not expose the signal receiver window to direct sunlight. This may adversely affect its operation. If necessary, close the curtains to block out the sunlight.
- Use of a fluorescent lamp in the same room may interfere with transmission of the signal.
- The unit may be affected by signals emitted from other remote controllers for televisions, VCRs or other equipment used in the same room.
- Do not leave the remote control exposed to direct sunlight or near a heater. Protect the remote control from moisture and shock which can discolor or damage it.

To prevent the remote control from being misplaced, hook it to the unit when not in use.

When attached, to remove the remote control from the unit, lift the remote control up slightly and pull it out.

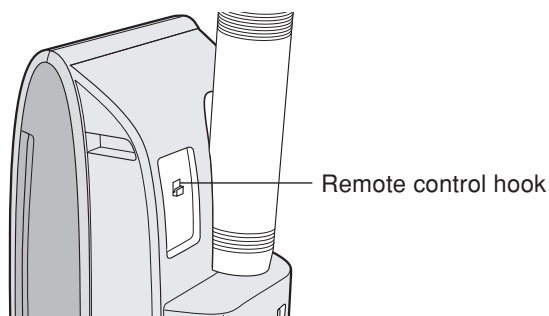

INSTALLATION AND REMOVAL OF EXHAUST HOSE

The exhaust hose must be installed or removed in accordance with the usage mode.

Mode	Exhaust hose
COOL, FAN, VENTILATION	Install
DEHUMIDIFICATION	Remove

Installation of the exhaust hose

1 Attach the insect guard net to the exhaust adapter.

Push the insect guard net firmly to ensure that four projections on the exhaust adapter fit into the four holes on it.

2 Attach the Exhaust adapter to the exhaust hose.

Extend one end of the exhaust hose and insert it into the Exhaust adapter, and turn it (approx. three times) until it stops. Make sure they are securely attached afterwards.

3 Attach the exhaust hose adapter to the unit.

Insert the two projections on the exhaust hose adapter into the two holes on the unit, and firmly attach them to each other.

4 Lead the exhaust hose outdoors

Suction disk may be used to keep window or door closed.

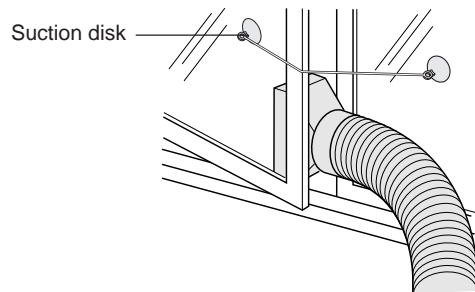
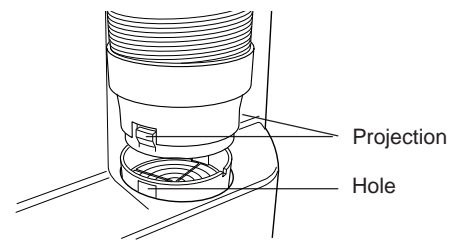
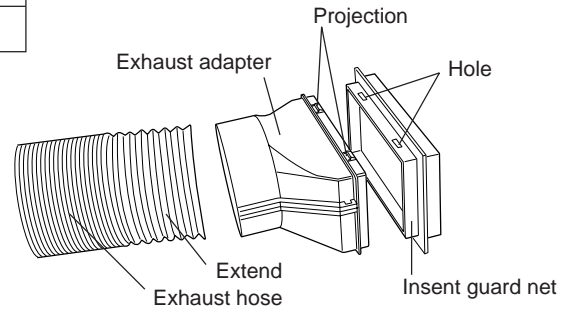

The exhaust hose should be as short as possible for operational efficiency; however, it must not be twisted or bent.

Unacceptable

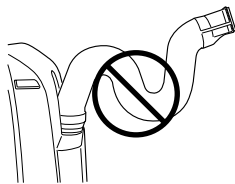

Acceptable

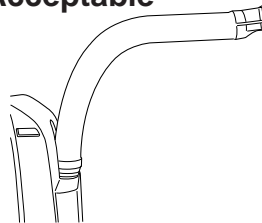

Acceptable

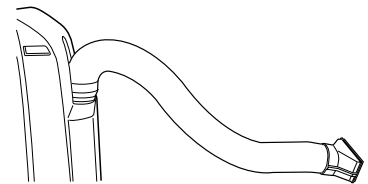

Removal of the exhaust hose

1 Remove the exhaust hose adapter from the unit.

Lift up and remove the exhaust hose adapter from the unit by pushing down on the two projections.

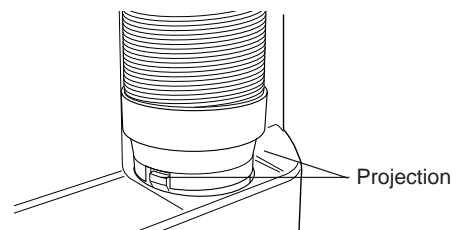

COOL MODE

Install the exhaust hose (See Page 8), turn the drainage nozzle to the CLOSE position, and check the drainage nozzle is covered with the stopcock.

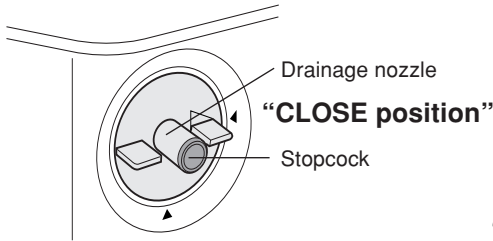

- 1 Press the **MODE** button to select **COOL** mode.



- 2 Press the **ON/OFF** button to start operation.

- The red OPERATION lamp () on the unit will light.

- 3 Press the **TEMPERATURE** button to set the desired temperature.

- The temperature can be set within the range of 18°C to 32°C.

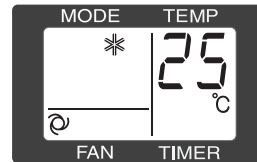
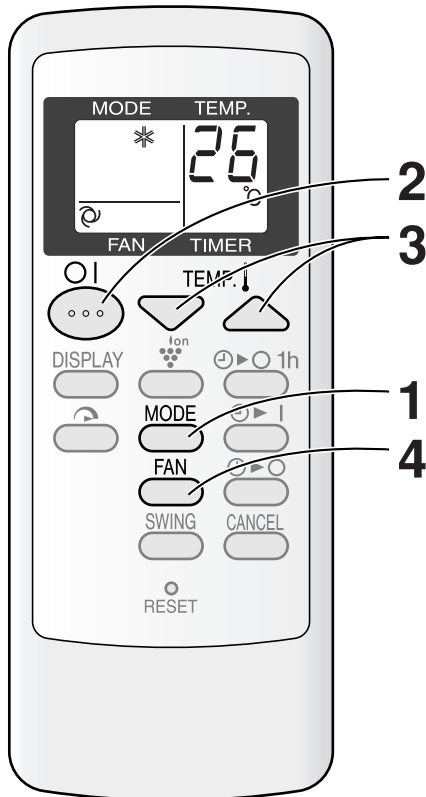

- 4 Press the **FAN** button to set the desired fan speed.

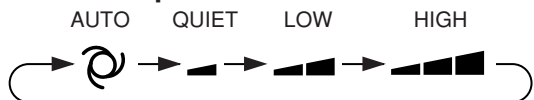

TO TURN OFF

Press the **ON/OFF** button again.

- The red OPERATION lamp () on the unit will turn off.

DEHUMIDIFICATION MODE

In this mode, the air conditioner dehumidifies the room.

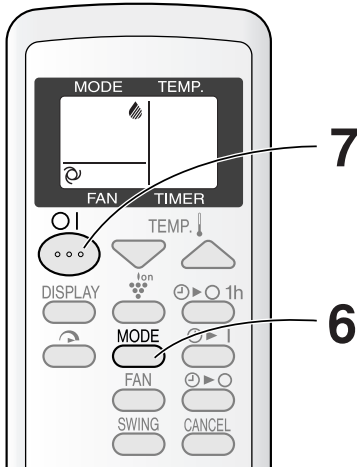
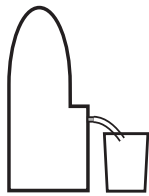
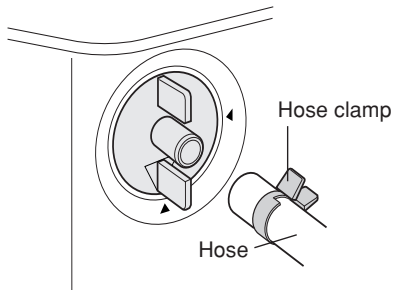
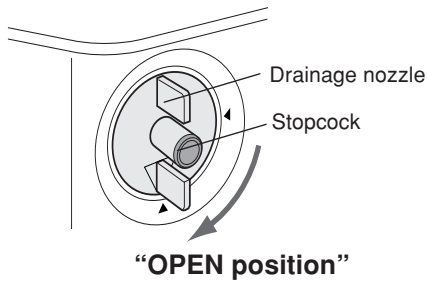

1 Remove the exhaust hose (See Page 8)

2 Turn the drainage nozzle to the **OPEN** position.

3 Pull the stopcock out from the drainage nozzle.

- When the stopcock is removed, a small amount of water may be discharged from the drainage nozzle.
- Always perform this procedure with the unit turned off. Drain water will spout out if attempted during operation.

4 Insert the hose clamp into a standard commercially-available hose (12.7 mm inner diameter, 16.7 mm outer diameter)

5 Attach the hose to the drainage nozzle, and secure it with the hose clamp.

- Depending on room condition, approximately 28 liters of water per day (24 hours) will be dehumidified. Prepare some kind of bucket of appropriate size to collect drain water, or take some appropriate measure to drain the water outside of the room, so that drain water will not overflow or soak your room.
- Set the hose sloping downwards for easier drainage. Moreover, do not bend the hose at any point, nor allow the end to be submerged in water.

6 Press the **MODE** button to select **DEHUMIDIFICATION** mode.



7 Press the **ON/OFF** button to start operation.

- The red **OPERATION** lamp () on the unit will light.
- The temperature cannot be set.
- The fan speed is preset to **AUTO** and cannot be changed.

TO TURN OFF

Press the **ON/OFF** button again.

- The red **OPERATION** lamp () on the unit will turn off.

CAUTION

The unit generates heat during dehumidification mode and the room temperature will rise. Install the exhaust hose if you do not want the room temperature to rise. This will help to slightly drop the room temperature, but dehumidification performance will become less effective than when operating without the exhaust hose.

FAN MODE

In this mode, the air conditioner simply circulates the air without cooling it.

Install the exhaust hose (See Page 8), turn the drainage nozzle to the CLOSE position, and check the drainage nozzle is covered with the stopcock.

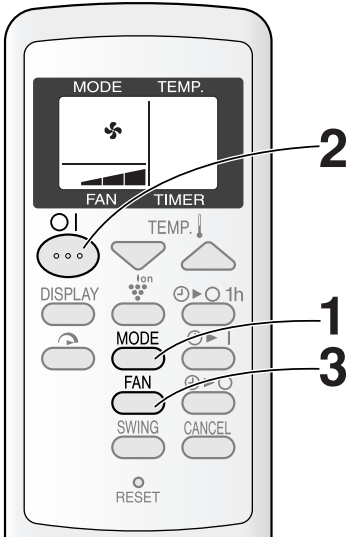

1 Press the MODE button to select FAN mode.



2 Press the ON/OFF button to start operation.

- The red OPERATION lamp () on the unit will light.
- The temperature cannot be set.

3 Press the FAN button to set the desired fan speed.

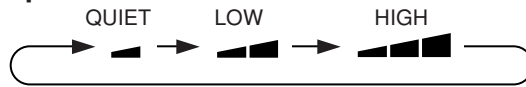

TO TURN OFF

Press the ON/OFF button again.

- The red OPERATION lamp () on the unit will turn off.

VENTILATION MODE

In this mode, the air conditioner ventilates the air to outdoors.

Install the exhaust hose (See Page 8), turn the drainage nozzle to the CLOSE position, and check the drainage nozzle is covered with the stopcock.

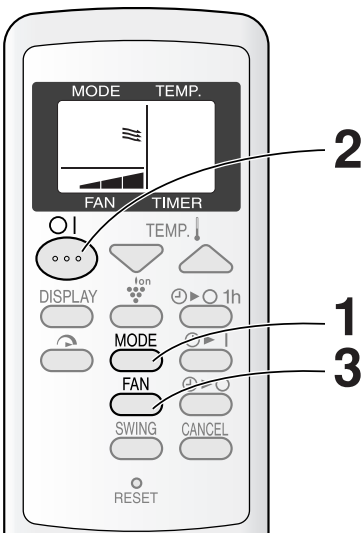

1 Press the MODE button to select VENT mode.



2 Press the ON/OFF button to start operation.

- The red OPERATION lamp () on the unit will light.
- The temperature cannot be set.

3 Press the FAN button to set the desired fan speed.

- Although the louvers are closed and no air blows out into the room, the external ventilation fan speed changes.

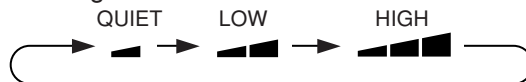

TO TURN OFF

Press the ON/OFF button again.

- The red OPERATION lamp () on the unit will turn off.

TO CHANGE AIR FLOW DIRECTION

UP/DOWN AIR FLOW DIRECTION

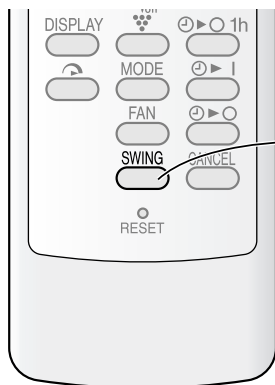

1 Press the **SWING** button on the remote control.

- The horizontal louvers will swing continuously.

2 Press the **SWING** button again when the horizontal louvers are at the desired position.

- The horizontal louvers will stop moving.
- The adjusted position will be memorized and the same position will be set automatically when operated the next time.

NOTE

- During VENTILATION mode, UP/DOWN air flow direction cannot be changed.

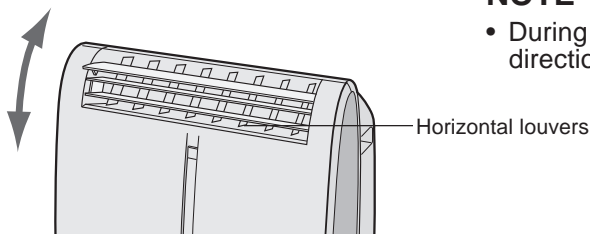

LEFT/RIGHT AIR FLOW DIRECTION

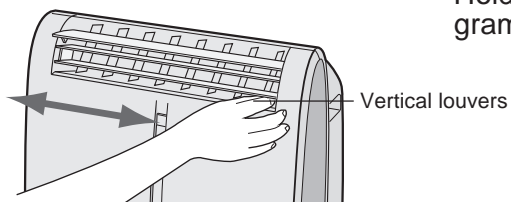

Hold the vertical louver as shown in the diagram and adjust the air flow direction.

CAUTION

Never attempt to adjust the horizontal louvers manually.

- Manual adjustment of the horizontal louvers can cause the unit to malfunction when the remote control is used for adjustment.
- When the horizontal louvers are positioned at the lowest position in the COOL or DEHUMIDIFICATION mode for an extended period of time, condensation may result.



Do not adjust the vertical louvers to the extreme left or right in the COOL mode with the fan speed set to "QUIET (▲)" for an extended period of time. Condensation may form on the louvers.

TURBO COOL OPERATION

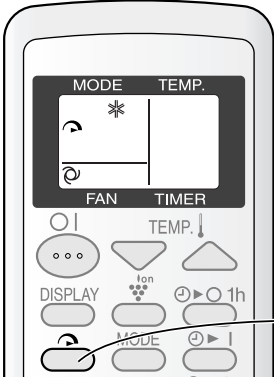
In this operation, the air conditioner fan works at extra high speed with a setting temperature of 15°C.



1 Press the TURBO COOL button during cooling mode.

- The remote control will display “”.
- The temperature display will go off.
- The green TURBO COOL lamp () on the unit will light.

TO CANCEL

Press the TURBO COOL button again.

- TURBO COOL operation is also cancelled when the mode is changed, or when the unit is turned off.
- The green TURBO COOL lamp () on the unit will turn off.

NOTES:



- You cannot set the temperature or fan speed during TURBO COOL operation.
- The fan returns to the HIGH speed setting after the unit has run for 30 minutes in TURBO COOL mode.
- The extra high fan speed may automatically slow down to protect the unit.

ONE-HOUR OFF TIMER

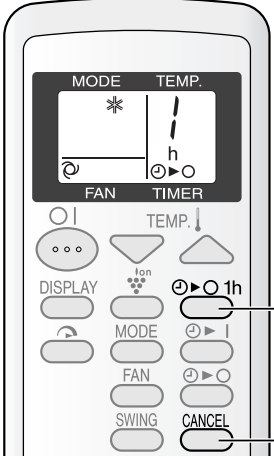
When the ONE-HOUR OFF TIMER is set, the unit will automatically turn off after one hour.



1 Press the 1hr OFF button.



- The remote control displays “ h ”.
- The orange TIMER lamp () on the unit will light.
- The unit will stop operating after one hour.

TO CANCEL

Press the CANCEL button.

- The orange TIMER lamp () on the unit will turn off.

Alternatively, turn the unit off by pressing the ON/OFF button.

- The red OPERATION lamp () and the orange TIMER lamp () on the unit will turn off.

NOTES:

- The ONE-HOUR OFF TIMER operation has priority over ON TIMER and OFF TIMER operations.
- If the ONE-HOUR OFF TIMER is set while the unit is not operating, the unit will operate for an hour at the formerly set condition.
- If you wish to operate the unit for another hour before the ONE-HOUR OFF TIMER is activated, press the 1hr OFF TIMER button again during operation.

TIMER OPERATION

OFF TIMER

The unit will turn off automatically according to your setting.

Timer duration can be set from a minimum of half an hour (30 minutes) to a maximum of 12 hours.

Up to 9.5 hours, you can set in half-hour (30-minutes) increments and from 10 to 12 hours, in 1-hour increments.

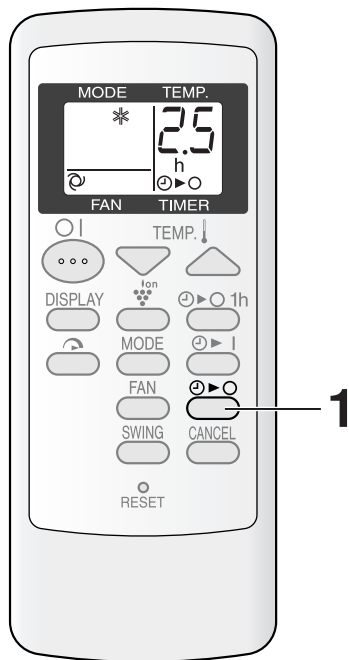

Display shown when you set the unit to turn off 2.5 hours later.

Point the remote control at the signal receiver window on the unit.

1 Press the OFF TIMER () button and set the time as desired.

- The time setting will change as you press the button as follows.

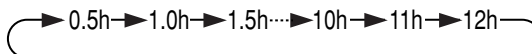

Hold the button down to speed through the settings.

- The orange TIMER lamp () on the unit will light.
- The unit will emit a beep when it receives the signal.
- The time setting will count down to show the remaining time.

TO CANCEL TIMER

Press the CANCEL button.

- The orange TIMER lamp on the unit will turn off.

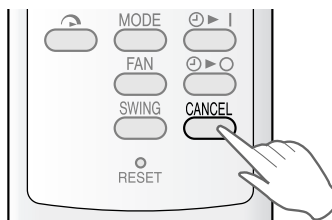

NOTES ON TIMER SETTING AND OPERATION

- The latest time setting will be memorized and will appear on the remote control display the next time you set the OFF TIMER or ON TIMER.
- The OFF TIMER and ON TIMER can not be set together. Only the most recent TIMER setting will be valid.
- While the ONE-HOUR OFF TIMER is set, the OFF TIMER and ON TIMER settings are unavailable.
- If the ONE-HOUR OFF TIMER is set while the OFF TIMER or ON TIMER activated, the ON TIMER or OFF TIMER setting will be cancelled.
- If a power failure occurs while the OFF TIMER or ON TIMER is set, the TIMER setting will be cancelled and will not be retrieved even after the power is restored.

ON TIMER

The unit will turn on automatically according to your setting.

Timer duration can be set from a minimum of half an hour (30 minutes) to a maximum of 12 hours.

Up to 9.5 hours, you can set in half-hour (30-minute) increments and from 10 to 12 hours, in 1-hour increments.

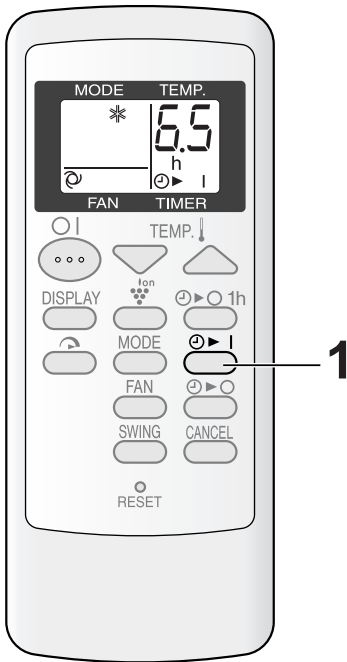

Display shown when you set the unit to turn on 6.5 hours later.

Point the remote control at the signal receiver window on the unit.

1 Press the ON TIMER () button.

- The time setting will change as you press the button as follows.

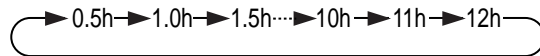

Hold the button down to speed through the settings.

- The orange TIMER lamp () on the unit will light.
- The unit will emit a beep when it receives the signal.
- The time setting will count down to show the remaining time.

Select the mode, temperature, fan speed setting and PLASMA CLUSTER operation as desired.

- When the temperature is set with the ON TIMER, the temperature will show in the display for 5 seconds and then return to the time display.
- If you do not change the setting, the unit will operate using the most recent setting.

TO CANCEL TIMER

Press the CANCEL button.

- The orange TIMER lamp on the unit will turn off.

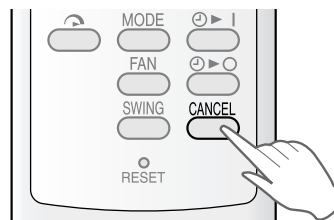

PLASMACLUSTER OPERATION

The Plasmacluster ion generator inside the air conditioner will release positive and negative Plasmacluster ions into the room. Approximately the same numbers of positive and negative ions released into the air will reduce some airborne mold.

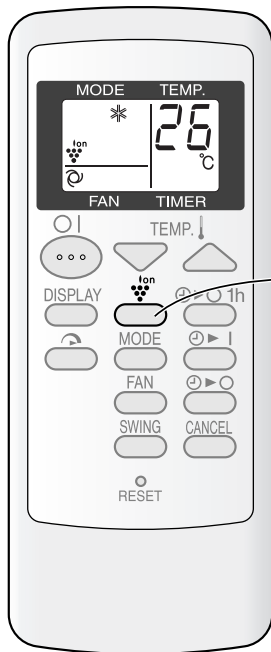

1 Press the PLASMACLUSTER button during operation.

- The remote control will display “”.
- The blue PLASMACLUSTER lamp on the unit will light.

TO CANCEL

Press the PLASMACLUSTER button again.

- The PLASMACLUSTER lamp on the unit will turn off.

NOTES:

- Use of the PLASMACLUSTER function will be memorized and it will be activated the next time you turn on the air conditioner.
- To turn off the PLASMACLUSTER Lamp, press the DISPLAY button.
- PLASMACLUSTER operation cannot be set during VENTILATION mode.

AUXILIARY MODE

Use this mode when the remote control is not available.

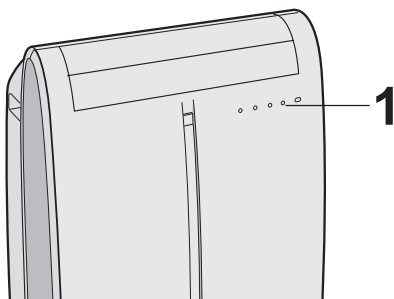

1 Press the AUX. button on the unit.

- The red OPERATION lamp () on the unit will light and the unit will start operating in COOL mode.
- The fan speed is set to AUTO.
- The temperature setting is automatically set according to the room temperature.

TO TURN OFF

Press the AUX. button again.

- The red OPERATION lamp () on the unit will turn off.

NOTES:

- If the AUX. button is pressed during normal operation, the unit will turn off.
- Upon starting AUXILIARY operation, the drainage pump inside the unit runs for about a minute, which may produce an audible gurgling sound.

DRAINAGE

Prepare for drainage and drain out water within the unit in the following cases.

If the unit stops operating and the **TIMER** (⊖), **OPERATION** (⊞) and **TURBO COOL** (↻) lamps are blinking. (This indicates that the water tank inside the unit is full.)

- 1 Make sure to turn the unit off.**
- 2 Turn the drainage nozzle to the OPEN position.**
- 3 Pull the stopcock out from the drainage nozzle.**
 - When the stopcock is removed, a small amount of water may be discharged from the drainage nozzle.
- 4 Insert the hose clamp into a standard commercially available hose (12.7 mm inner diameter, 16.7 mm outer diameter).**
- 5 Attach the hose to the drainage nozzle, and secure it with the hose clamp.**
 - Prepare for draining, as drain water will come out through the hose during operation.
- 6 Press the AUX. button on the unit twice.**
 - The water will drain out through the drainage hose. Mximum amount of water that may be drained out is approximately 2 liters.
 - The OPERATION, TIMER and TURBO COOL lamps will be blinking.
- 7 When drainage water stops running out from the hose, turn the unit off by pressing AUX. button.**
 - This would take about one minute.
- 8 Remove the hose from the drainage nozzle, and replace the stopcock.**
 - Keep the hose clamp in case of re-used.
- 9 Turn the drainage nozzle to the CLOSE position.**

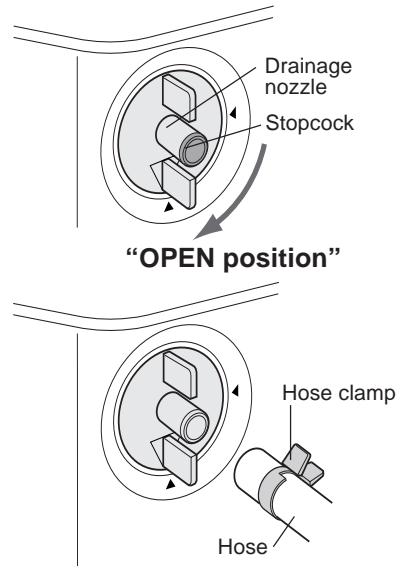

Whenever the unit is moved (to prevent water within the unit from spilling).
When the unit is not used for a long time.

- 1 Carry out the above procedures from 1 to 5.**
- 2 Press the AUX. button on the unit.**
 - The water will drain out through the drainage hose. Mximum amount of water that may be drained out is approximately 2 liters.
 - The OPERATION lamps will light.
- 3 When drainage water stops running out from the hose, turn the unit off by pressing AUX. button.**
 - This would take about one minute.
- 4 Remove the hose from the drainage nozzle, and replace the stopcock.**
 - Keep the hose clamp in case of re-used.
- 5 Turn the drainage nozzle to the CLOSE position.**
- 6 Remove the stopcock from the drainpipe nozzle, and completely drain any water within the unit.**
 - Always prepare a receptacle to collect the water before draining. Mximum amount of water that may be drained out is approximately 0.2 liters.
- 7 Replace the stopcock to the drainpipe nozzle.**

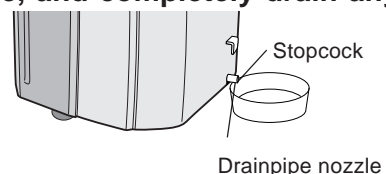

MAINTENANCE

Be sure to disconnect the power from the wall socket before performing any maintenance.

CLEANING THE FILTERS

If the filter is clogged with dust, the airflow will be reduced, resulting in poor cooling performance. The filter should be cleaned every two weeks.

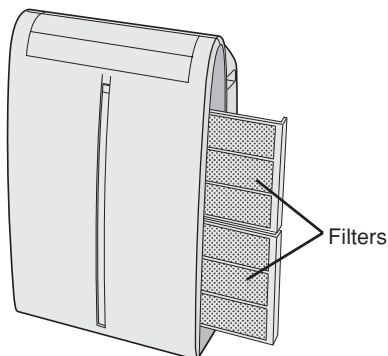

1 REMOVE THE FILTERS

- Gently pull the filter handle to the right and slide the filter out of the unit.

2 CLEAN THE FILTERS

- Use a vacuum cleaner to remove any dust. If the filters are very dirty, wash them with detergent and rinse carefully with clean water. Dry the filters in the shade before reinstalling them.

3 REINSTALL THE FILTERS

- Hold the filter handle and gently push the filter back into place. Never operate the unit without the filter. Doing so may result in serious damage to the unit.

CLEANING THE UNIT AND THE REMOTE CONTROL

Wipe them with a soft, dry cloth or with a cloth moistened with a mild soap. Carefully remove any residue by wiping with a damp cloth and dry completely.

Avoid splashing water onto the unit. Water can dangerously damage the electrical insulation. Never use harsh chemicals or abrasive cleaners on any part of the unit. To avoid damaging the unit, do not use hot water (50°C or hotter) when cleaning.

CLEANING THE INSECT GUARD NET

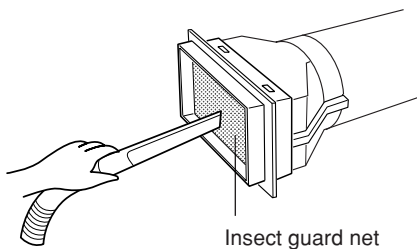

The cooling performance may be reduced or stop completely if the insect guard net becomes clogged with dust.

Clean the insect guard net with a vacuum cleaner or suchlike.



MAINTENANCE AFTER AIR CONDITIONER SEASON

- 1 Perform drainage to drain out water within the unit. (See Page 17 "When the unit is not used for a long time").
- 2 Operate the unit the FAN or VENTILATION mode for about half a day to thoroughly dry inside the unit.
- 3 Clean the filters, then reinstall them.

BEFORE CALLING FOR SERVICE

If the unit appears to be malfunctioning, check the following points before calling for a service.

AIR CONDITIONER DOES NOT OPERATE AT ALL

- Is the unit plugged in or is the plug loose?
- Has the fuse blown or is the circuit breaker tripped?
- Did you restart the unit within 3 minutes of a power failure?
If the power was off for less than 3 minutes when you restarted the air conditioner, a protective device may cause the compressor to shut off, preventing cooling for about 5 minutes.
- Are the OPERATION (), TIMER () and TURBO COOL () lamps blinking?
The water tank inside the unit is full. It must be drained. (See page 17)

AIR CONDITIONER DOES NOT COOL PROPERLY

- Is it set to FAN, DEHUMIDIFICATION or VENTILATION mode?
Cooling does not take place in these modes. Change the MODE setting.
- Are the filters clogged with dust?
Clean and replace the filters.
- Is the cooling coil frozen?
No air will blow out if the cooling coil is frozen.
Run the air conditioner in FAN mode with the fan speed set to "HIGH" until all ice dissipates.
- Is the temperature set properly?
- Is the window exposed to direct sunlight?
Close the curtains or blinds to minimize solar energy heating the room.
- Is the exhaust hose too long?
For efficient operation, make the hose as short as possible. The exhaust hose must not be twisted or bent.

SOUNDS

- The unit may seem rather loud for the first 2 to 3 minutes when the unit is turned on. This is the sound of the compressor starting-up and is perfectly normal.
- A soft, swishing noise can be heard immediately after the unit is turned on or off, and also during operation. This is the sound of the refrigerant flowing inside the unit.
- A low buzzing noise is emitted when the unit is generating Plasmacluster ions.
- This air conditioner evaporates water condensed during cooling operation within the unit through the exhaust air outlet. Although water flowing sound may be heard, this is normal.
- An audible gurgling sound may be heard for about a minute upon starting AUXILIARY mode. This is sound of running drainage pump inside the unit.
- **An audible gurgling sound may be heard when the unit is operated on a gently sloping floor. Place the unit on a level floor.**

TIMER DOES NOT WORK PROPERLY

- If a power failure occurs while the TIMER is set, the TIMER setting will be cancelled and will not be retrieved even after the power is restored. This is normal for this unit.

THE UNIT FAILS TO REACT TO THE REMOTE CONTROL SIGNAL

- Check the batteries in the remote control. Replace if necessary.
- Try to send the signal again with the remote control pointed directly at the unit's signal receiver window.
- Check whether the remote control batteries are installed with the polarities properly aligned.

THE DISCHARGED AIR HAS AN ODOR

- This is the smell of ozone generated from the Plasmacluster Ion generator. The ozone concentration is very small, posing no adverse effect on your health. The ozone discharged into the air rapidly decomposes, and its density in the room will not increase.



Achtung: Ihr Produkt trägt dieses Symbol. Es besagt, dass Elektro- und Elektronikgeräte nicht mit dem Haushaltsmüll entsorgt, sondern einem getrennten Rücknahmesystem zugeführt werden sollten.

A. Entsorgungsinformationen für Benutzer aus Privathaushalten

1. In der Europäischen Union

Achtung: Werfen Sie dieses Gerät zur Entsorgung bitte nicht in den normalen Hausmüll !

Gemäß einer neuen EU-Richtlinie, die die ordnungsgemäße Rücknahme, Behandlung und Verwertung von gebrauchten Elektro- und Elektronikgeräten vorschreibt, müssen elektrische und elektronische Altgeräte getrennt entsorgt werden.

Nach der Einführung der Richtlinie in den EU-Mitgliedstaaten können Privathaushalte ihre gebrauchten Elektro- und Elektronikgeräte nun kostenlos an ausgewiesenen Rücknahmestellen abgeben*.

In einigen Ländern* können Sie Altgeräte u.U. auch kostenlos bei Ihrem Fachhändler abgeben, wenn Sie ein vergleichbares neues Gerät kaufen.*)

Weitere Einzelheiten erhalten Sie von Ihrer Gemeindeverwaltung.

Wenn Ihre gebrauchten Elektro- und Elektronikgeräte Batterien oder Akkus enthalten, sollten diese vorher entnommen und gemäß örtlich geltenden Regelungen getrennt entsorgt werden.

Durch die ordnungsgemäße Entsorgung tragen Sie dazu bei, dass Altgeräte angemessen gesammelt, behandelt und verwendet werden. Dies verhindert mögliche schädliche Auswirkungen auf Umwelt und Gesundheit durch eine unsachgemäße Entsorgung.

2. In anderen Ländern außerhalb der EU

Bitte erkundigen Sie sich bei Ihrer Gemeindeverwaltung nach dem ordnungsgemäßen Verfahren zur Entsorgung dieses Geräts.

Für die Schweiz: Gebrauchte Elektro- und Elektronikgeräte können kostenlos beim Händler abgegeben werden, auch wenn Sie kein neues Produkt kaufen. Weitere Rücknahmesysteme finden Sie auf der Homepage von www.swico.ch oder www.sens.ch.

B. Entsorgungsinformationen für gewerbliche Nutzer

1. In der Europäischen Union

Wenn Sie dieses Produkt für gewerbliche Zwecke genutzt haben und nun entsorgen möchten:

Bitte wenden Sie sich an Ihren SHARP Fachhändler, der Sie über die Rücknahme des Produkts informieren kann. Möglicherweise müssen Sie die Kosten für die Rücknahme und Verwertung tragen. Kleine Produkte (und kleine Mengen) können möglicherweise bei Ihrer örtlichen Rücknahmestelle abgegeben werden.

Für Spanien: Bitte wenden Sie sich an das vorhandene Rücknahmesystem oder Ihre Gemeindeverwaltung, wenn Sie Fragen zur Rücknahme Ihrer Altgeräte haben.

2. In anderen Ländern außerhalb der EU

Bitte erkundigen Sie sich bei Ihrer Gemeindeverwaltung nach dem ordnungsgemäßen Verfahren zur Entsorgung dieses Geräts.

Dieses Handbuch erklärt die ordnungsgemäße Bedienung Ihres neuen Raumklimagerätes. Lesen Sie sich dieses Handbuch vor der Inbetriebnahme des Produktes sorgfältig durch. Dieses Handbuch sollte für ein späteres Nachschlagen griffbereit an einem sicheren Ort aufbewahrt werden.

INHALT

- | | | | |
|--|------|--|------|
| • WICHTIGE SICHERHEITSVORSCHRIFTEN | D-1 | • ÄNDERN DER LUFTSTROMRICHTUNG | D-12 |
| • AUFSTELLUNGORT | D-3 | • TURBO-KÜHLEN-BETRIEB | D-13 |
| • LIEFERUMFANG | D-3 | • EIN-STUNDEN-AUSSCHALT-ZEITSCHALTER | D-13 |
| • TEILEBEZEICHNUNGEN | D-4 | • BETRIEB MIT DEM ZEITSCHALTER ... | D-14 |
| • VERWENDUNG DER FERNBEDIENUNG | D-6 | • PLASMACLUSTER-BETRIEB | D-16 |
| • INSTALLATION UND AUSBAU DES ABLUFTSCHLAUCHES | D-8 | • HILFSBETRIEB | D-16 |
| • KÜHLEN-BETRIEB | D-9 | • ABLAUF | D-17 |
| • ENTFEUCHTUNGS BETRIEB | D-10 | • WARTUNG | D-18 |
| • LÜFTER BETRIEB | D-11 | • BEVOR SIE DEN KUNDENDIENST RUFEN | D-19 |
| • VENTILATIONS BETRIEB | D-11 | | |



Dieses Gerät erfüllt die Vorschriften der EG-Richtlinien 89/336/EWG und 73/23/EWG in der geänderten Fassung 93/68/EWG.

WICHTIGE SICHERHEITSVORSCHRIFTEN

Punkte, die während des Betriebs Ihres Raumklimagerätes beachtet werden müssen.

WARNHINWEISE ZUM BETRIEB

- **Modifizieren Sie kein Teil dieses Produktes.**
- **Stecken Sie keinen Gegenstand in eines der Geräteteile.**
- **Stellen Sie sicher, dass die verwendete Stromversorgung über die angegebene Spannung verfügt.** Verwenden Sie ausschließlich eine Netzstromversorgung von 220 V – 240 V, 50 Hz, 10 A. Der Anschluss an ein Netz mit der falschen Voltzahl kann zu einer Beschädigung des Gerätes führen und möglicherweise sogar einen Brand verursachen.
- **Verwenden Sie stets eine Sicherung mit der richtigen Amperezahl.** Verwenden Sie unter keinen Umständen Kabel, Stifte oder andere Gegenstände anstelle einer vorschriftsmäßigen Sicherung.
- **Sollte beim Raumklimagerät eine Anomalie auftreten (z. B. Brandgeruch), schalten Sie das Gerät bitte sofort aus und trennen Sie es von der Stromversorgung ab.**

WARNHINWEIS FÜR DAS NETZKABEL

- **Dieser Netzstecker darf nur in eine entsprechende Wandsteckdose gesteckt werden. Verwenden Sie ihn nicht zusammen mit einem Verlängerungskabel.**
- **Stecken Sie den Netzstecker vollständig in die Steckdose ein und vergewissern Sie sich, dass er nicht locker eingesteckt ist.**
- **Ziehen Sie nicht am Netzkabel, verformen und modifizieren Sie es nicht und tauchen Sie es nicht in Wasser ein.** Das Ziehen am Netzkabel sowie dessen Missbrauch kann zu einer Beschädigung des Gerätes führen und einen elektrischen Schlag verursachen.
- **Wenn das Netzkabel beschädigt ist, muss es zur Vermeidung von Gefahren entweder vom Hersteller, von dessen Servicepartner oder von einer anderen gleichermaßen qualifizierten Person ausgetauscht werden. Tauschen Sie das Netzkabel ausschließlich gegen den vom Hersteller angegebenen Netzkabeltyp aus.**
- **Dieses Gerät muss geerdet werden.** Dieses Gerät verfügt über ein Kabel mit Erdungsleitung und Erdungsklemme. Der Stecker muss in eine Steckdose gesteckt werden, die vorschriftsmäßig installiert und geerdet ist.

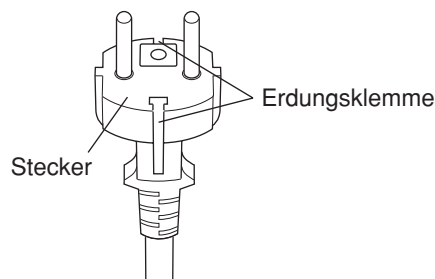

VORSICHTSMASSNAHMEN FÜR DIE VERWENDUNG

- Lüften Sie den Raum während des Betriebs regelmäßig, insbesondere, wenn Gasgeräte verwendet werden.
- Schalten Sie das Gerät unbedingt aus und trennen Sie die Stromversorgung ab, bevor Wartungs- oder Reinigungsarbeiten ausgeführt werden.
- Verspritzen bzw. verschütten Sie kein Wasser direkt über dem Gerät.
Wasser kann sowohl einen elektrischen Schlag als auch eine Beschädigung des Gerätes verursachen.
- Ein Wasserablauf sollte immer dann ausgeführt werden, wenn das Raumklimagerät umgestellt wird (siehe Seite 17).
Falls Wasser im Behälter belassen wird, könnte dieses während des Umstellens auslaufen.
- Für einen problemlosen Ablauf darf der Ablaufschlauch keine Knicke aufweisen und muss sich während des Entfeuchtungs betriebs auf einer anderen Höhe befinden.
Das ablaufende Wasser könnte sich in den Raum ergießen.
- Die Temperatur um den Ablaufschlauch herum darf während der Verwendung nicht unter den Gefrierpunkt fallen.
Das Ablaufwasser im Schlauch könnte gefrieren, was dazu führt, dass sich das Wasser im Gerät in den Raum ergießt.
- Blockieren Sie die Abluftöffnung nicht mit Gegenständen.
Die Kühlleistung könnte dadurch reduziert werden oder vollständig zum Stillstand kommen.
- Versehen Sie das Gerät mit einem Erdschlussschalter, um im Falle eines Erdschlusses den Schutz gegen elektrische Schläge zu gewährleisten. Verwenden Sie einen stromaktiven, hoch empfindlichen und schnellen Schalter mit einem Empfindlichkeitsstrom von unter 30 mA und einer Betriebsdauer von weniger als 0,1 Sekunden.

ANMERKUNGEN ZUM BETRIEB

- Lassen Sie dem Kompressor 3 Minuten Zeit für den Neustart der Kühlung.
Wenn Sie das Raumklimagerät aus- und gleich wieder einschalten, lassen Sie dem Kompressor drei Minuten Zeit, um die Kühlung neu zu starten. Im Gerät wurde eine elektronische Vorrichtung installiert, die den Kompressor aus Sicherheitsgründen für drei Minuten ausschaltet.
- Wenn während des Betriebs der Strom ausfällt, lassen Sie dem Gerät 3 Minuten Zeit, bevor Sie es wieder einschalten.
Starten Sie das Raumklimagerät, wenn der Strom wieder anliegt. Wenn der Strom weniger als drei Minuten ausgeschaltet war, warten Sie unbedingt mindestens drei Minuten, bevor Sie das Gerät wieder einschalten. Wenn Sie das Raumklimagerät innerhalb von drei Minuten wieder einschalten, schaltet eine im Gerät installierte Schutzvorrichtung den Kompressor möglicherweise aus. Diese Schutzvorrichtung verhindert den Kühlbetrieb für etwa 5 Minuten. Alle zuvor vorgenommenen Einstellungen werden gelöscht und das Gerät kehrt zu seinen Anfangseinstellungen zurück.
- **Betrieb bei niedriger Temperatur: Gefriert Ihr Gerät?**
Ein Gefrieren tritt auf, wenn das Gerät bei einer niedrigen Umgebungstemperatur auf fast 18°C eingestellt wird, insbesondere bei Nacht.
Unter diesen Umständen kann ein weiterer Temperaturabfall ein Gefrieren des Gerätes verursachen. Wenn Sie beim Gerät eine höhere Temperatur einstellen, wird ein Einfrieren verhindert.
- Die Entfeuchtungs betriebsart erhöht die Raumtemperatur.
Das Gerät erzeugt während des Entfeuchtungs betriebs Wärme und erhöht so die Raumtemperatur. Warme Luft wird aus der Abluftöffnung geblasen; dies ist aber normal und deutet nicht auf eine Gerätestörung hin.
- Dieses Raumklimagerät bläst in der Kühlen-Betriebsart die warme Luft, die im Gerät erzeugt wird, über den Abluftschlauch aus dem Raum heraus.
Dem entsprechend wird die gleiche Menge Luft, die herausgeblasen wird, dem Raum von außen durch die Öffnungen zugeführt.

BETRIEBSBEDINGUNGEN

- Das Raumklimagerät muss innerhalb des unten angegebenen Temperaturbereichs betrieben werden.

Betriebsart	Raum-temperatur	
	KÜHLEN	Obergrenze
Untergrenze		18°C
ENTFEUCHTUNG	Untergrenze	15°C

- Eine eingebaute Sicherheitsvorrichtung schaltet den Betrieb aus, wenn die Temperatur diese Grenzwerte überschreitet.
- Wenn der Kühlbetrieb bei einer hohen Raumtemperatur ausgeführt wird, läuft der Lüfter möglicherweise etwas langsamer.

* Erhältlich für den Betrieb bei einer Netzspannung von 220 V oder höher, jedoch nicht über 240 V.

ENERGIESPARTIPPS

- **Vermeiden Sie eine direkte Sonneneinstrahlung.**
Schließen Sie Rollos, Vorhänge oder Jalousien, um eine direkte Sonneneinstrahlung während der Kühlen-Betriebsart zu verhindern.
- **Halten Sie den Filter sauber.**
Saubere Filter unterstützen einen effizienten Betrieb.
Ein verschmutzter Filter blockiert den Luftstrom, was den Betrieb Ihres Raumklimagerätes schwieriger und weniger effizient werden lässt. Lesen Sie hinsichtlich weiterer Hinweise zur Reinigung des Filters Seite 18.
- **Schalten Sie nicht erforderliche Lampen aus.**
Ihre Raumklimagerät muss die von den Lampen oder anderen Wärme erzeugenden Geräten ausgehende Wärme abbauen. Schalten Sie Lampen oder Geräte aus, die nicht erforderlich sind.
- **Schalten Sie das Raumklimagerät aus, wenn niemand zu Hause ist.**
Verwenden Sie das Gerät nur bei Bedarf. Je weniger das Raumklimagerät verwendet wird, desto geringer sind die Betriebskosten.

AUFSTELLUNGORT

- Das Raumklimagerät muss auf einen festen Untergrund gestellt werden, um Geräusche und Vibrationen zu minimieren. Stellen Sie das Gerät für eine risikolose und sichere Aufstellung auf einen glatten, ebenen Boden, der für dieses Gerät stabil genug ist.
- Das Gerät ist mit Fußrollen ausgestattet, um die Aufstellung zu vereinfachen, aber es sollte nur auf glatten, ebenen Oberflächen gerollt werden. Seien Sie beim Rollen auf Teppichböden besonders vorsichtig. Versuchen Sie nicht, das Gerät über Gegenstände hinweg zu rollen.
- Das Gerät muss innerhalb der Reichweite einer vorschriftsmäßig geerdeten Steckdose aufgestellt werden.
- Stellen Sie niemals Hindernisse um den Luftenlass oder -auslass des Gerätes herum auf.
- Lassen Sie für eine effiziente Klimatisierung mindestens 30 cm Abstand zur Wand.

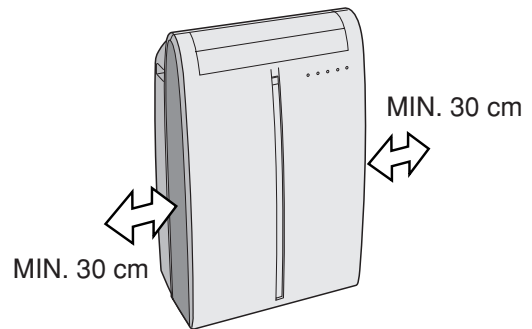

LIEFERUMFANG

Abluftschlauch (1) Fensterabluft-Adapter (1) Insektenschutzgitter (1) Schlauchschelle (1)

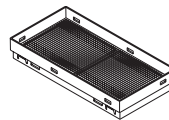
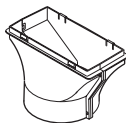
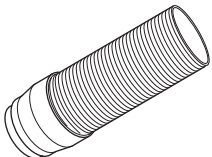

Saugzscheibe (1)

Fernbedienung (1)

Batterie (2)
(AAA.R03)

Handbuch (1)

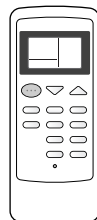

TEILEBEZEICHNUNGEN

VORDERANSICHT

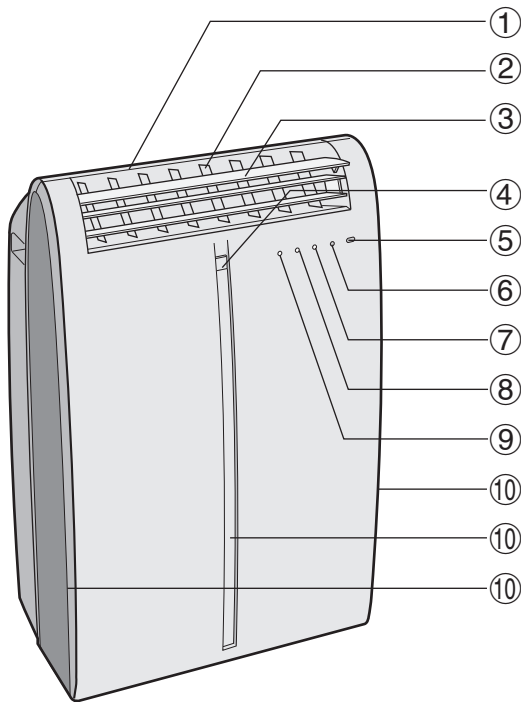

- ① Luftauslass
- ② Vertikale Lamellen
- ③ Horizontale Lamellen
- ④ PLASMACLUSTER-Lampe (blau)
- ⑤ Fernbedienungs-Signalempfängerfenster
- ⑥ Hilfstaste (AUX.)
- ⑦ BETRIEBSANZEIGE-Lampe (rot ☐)
- ⑧ ZEITSCHALTER-Lampe (orange ⌚)
- ⑨ TURBO-KÜHLEN-Lampe (grün ↻)
- ⑩ Lufteinlass

RÜCKANSICHT

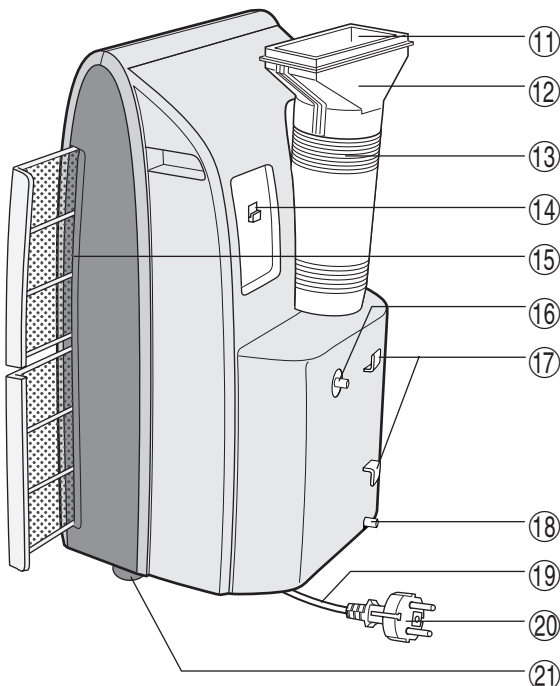

- ⑪ Abluftöffnung
- ⑫ Abluftadapter
- ⑬ Abluftschlauch
- ⑭ Haken für Fernbedienung
- ⑮ Luftfilter
- ⑯ Ablaufdüse und Absperrhahn
- ⑰ Haken für Netzkabel
- ⑱ Ablaufrohrdüse und Absperrhahn
- ⑲ Netzkabel
- ⑳ Netzstecker
- ㉑ Fußröllchen (4)

HINWEIS: Die neuesten Geräte können sich leicht von der obigen Darstellung unterscheiden.

FERNBEDIENUNG

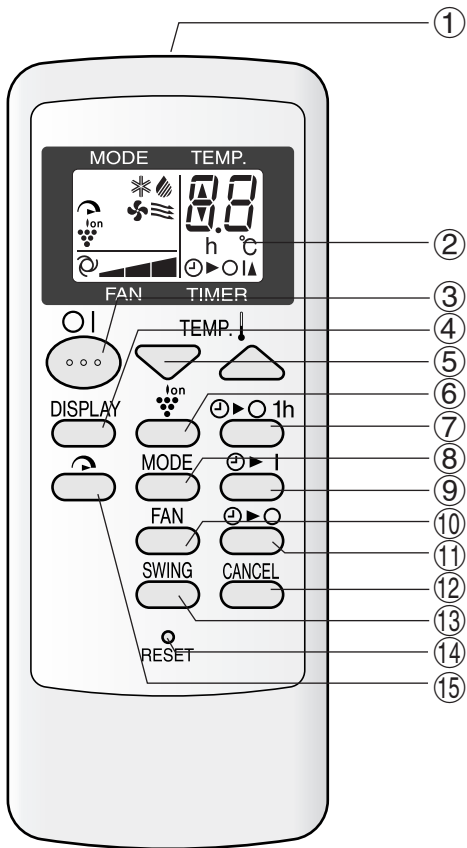

- ① Sender
- ② Display
- ③ EIN-/AUS-Taste
- ④ ANZEIGE-Taste (DISPLAY)
- ⑤ TEMPERATUR-Taste (TEMP.)
- ⑥ PLASMACLUSTER-Taste
- ⑦ 1 STD.-AUSSCHALT-Taste
- ⑧ BETRIEBSART-Taste (MODE)
- ⑨ EINSCHALT-ZEITSCHALTER-Taste
- ⑩ LÜFTER-Taste (FAN)
- ⑪ AUSSCHALT-ZEITSCHALTER-Taste
- ⑫ ABBRECHEN-Taste (CANCEL)
- ⑬ SCHWENKEN-Taste (SWING)
- ⑭ RÜCKSTELLEN-Taste (RESET)
- ⑮ TURBO-KÜHLEN-Taste

FERNBEDIENUNGSANZEIGE

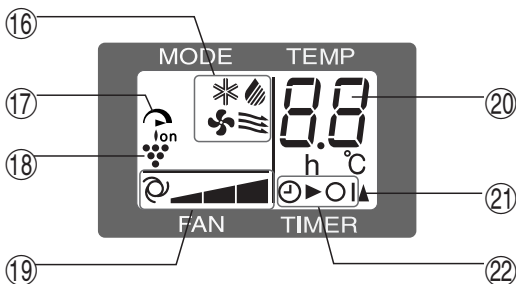

- ⑬ BETRIEBSART-SYMBOLS
 - * : KÜHLEN
 - ☼ : ENTFEUCHTUNG
 - ☪ : LÜFTER
 - ≡ : BELÜFTUNG
- ⑭ TURBO-KÜHLEN-SYMBOL
- ⑮ PLASMACLUSTER-SYMBOL
- ⑯ LÜFTERGESCHWINDIGKEITS-SYMBOLS
 - ⊙ : AUTOM.
 - ▬ : Manuelle Einstellung
- ⑰ TEMPERATUR- UND ZEITSCHALTERZÄHLER-ANZEIGE
- ⑱ SENDER-SYMBOL
- ⑲ EINSCHALT-ZEITSCHALTER-/ AUSSCHALT-ZEITSCHALTER-SYMBOL

EINLEGEN DER BATTERIEN Verwenden Sie zwei AAA (R03)-Batterien.

- 1** Nehmen Sie den Batteriefachdeckel auf der Rückseite der Fernbedienung ab.
- 2** Legen Sie die Batterien in das Batteriefach ein; achten Sie dabei auf die richtige Ausrichtung der Polarität \oplus und \ominus .
 - Wenn die Batterien richtig eingelegt worden sind, werden auf dem Display Linien angezeigt.
- 3** Befestigen Sie den Batteriefachdeckel wieder.
- 4** Drücken Sie mit einem spitzen Gegenstand auf die RESET-Taste.

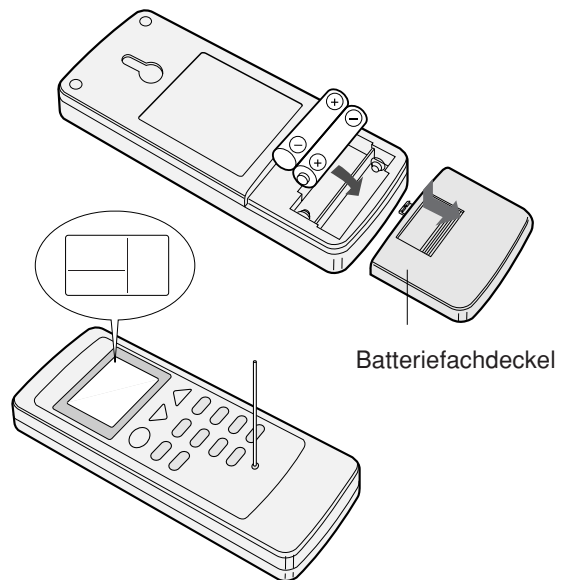

HINWEISE:

- Bei normaler Verwendung beträgt die Lebensdauer der Batterie ungefähr ein Jahr.
- Verwenden Sie immer zwei neue Batterien desselben Typs gleichzeitig, wenn Sie Batterien austauschen.
- Wenn die Fernbedienung nach dem Austausch der Batterien nicht normal funktioniert, drücken Sie mit einem spitzen Gegenstand auf die RESET-Taste.
- Nehmen Sie die Batterien aus der Fernbedienung heraus, wenn Sie das Gerät über einen längeren Zeitraum hinweg nicht verwenden.

VERWENDUNG DER FERNBEDIENUNG

Richten Sie die Fernbedienung auf das Signalempfängerfenster des Hauptgerätes und drücken Sie die gewünschte Taste. Wenn das Gerät das Signal empfängt, wird ein Piepton ausgegeben.

- Vergewissern Sie sich, dass keine Vorhänge o. Ä. das Signalempfängerfenster blockieren.
- Die Fernbedienung funktioniert aus einer Entfernung von bis zu 7 Metern.

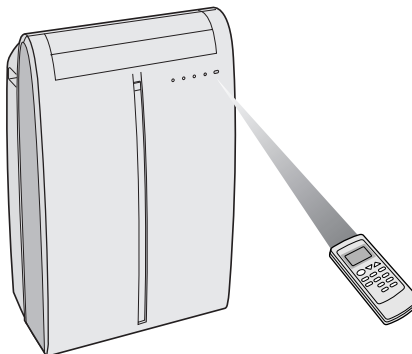

VORSICHT

- Lassen Sie keine direkte Sonneneinstrahlung auf das Signalempfängerfenster fallen. Dies könnte sich negativ auf den Betrieb auswirken. Schließen Sie ggf. die Vorhänge, um zu verhindern, dass Sonnenlicht einfällt.
- Die Verwendung einer Leuchtstoffröhre im selben Raum kann die Übertragung des Signals möglicherweise stören.
- Das Gerät kann durch die von der Fernbedienung eines Fernsehgerätes, Videorecorders oder eines anderen im selben Raum verwendeten Gerätes gesendeten Signale beeinflusst werden.
- Lassen Sie die Fernbedienung weder in der Sonne noch in der Nähe einer Heizung liegen. Schützen Sie die Fernbedienung darüber hinaus vor Feuchtigkeit und Stößen, um sowohl Verfärbungen als auch eine Beschädigung der Fernbedienung zu verhindern.

Um zu verhindern, dass die Fernbedienung verlegt wird, haken Sie sie am Gerät ein, wenn sie nicht verwendet wird.

Wenn die Fernbedienung eingehakt ist, heben Sie sie etwas an und ziehen Sie sie heraus, um sie vom Gerät abzunehmen.

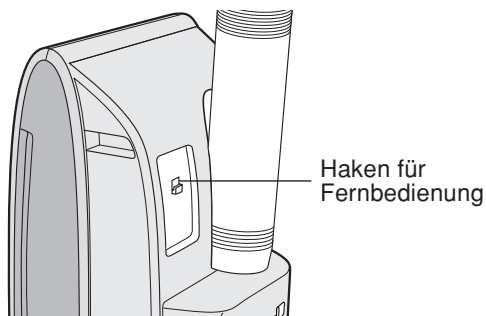

INSTALLATION UND AUSBAU DES ABLUFTSCHLAUCHES

Der Abluftschlauch muss entsprechend der Betriebsart installiert oder entfernt werden.

Betriebsart	Abluftschlauch
KÜHLEN, LÜFTEN, VENTILATION	Installieren
ENTFEUCHTUNG	Entfernen

Installation des Abluftschlauches

1 Befestigen Sie das Insektenschutzgitter am Abluftadapter.

Drücken Sie das Insektenschutzgitter fest ein, um sicherzustellen, dass die vier Vorsprünge auf dem Abluftadapter in die vier Öffnungen passen.

2 Befestigen Sie den Abluftadapter am Abluftschlauch.

Verlängern Sie das eine Ende des Abluftschlauches, setzen Sie es in den Abluftadapter ein und drehen Sie ihn (ca. drei Umdrehungen), bis er nicht mehr gedreht werden kann.

Vergewissern Sie sich danach, dass die Teile sicher befestigt sind.

3 Befestigen Sie den Abluftschlauch-Adapter am Gerät.

Setzen Sie die zwei Vorsprünge am Abluftschlauch-Adapter in die zwei Öffnungen am Gerät ein und befestigen Sie sie miteinander.

4 Verlegen Sie den Abluftschlauch nach draußen.

Eine Saugscheibe kann verwendet werden, um das Fenster oder die Tür geschlossen zu halten.

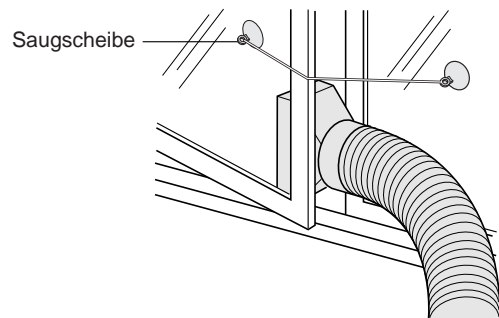
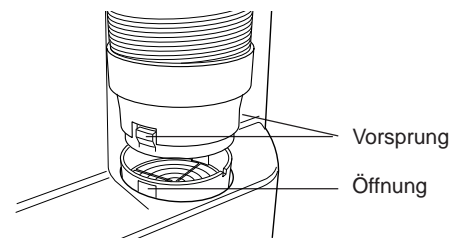
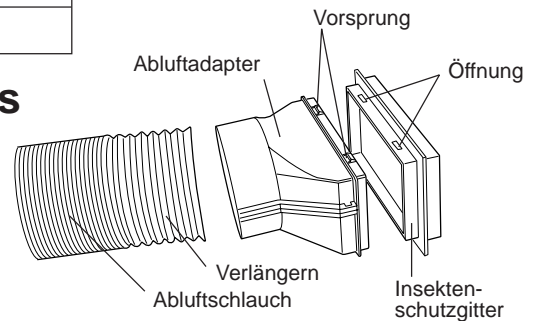

Der Abluftschlauch sollte für einen effektiven Betrieb so kurz wie möglich sein; er darf aber nicht verdreht oder gebogen werden.

Unzulässig

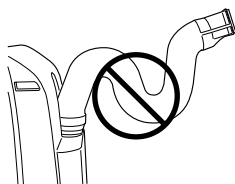

Zulässig

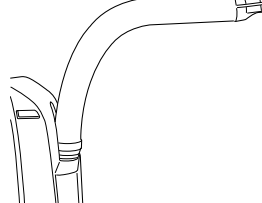

Zulässig

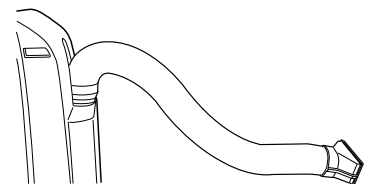

Ausbau des Abluftschlauches

1 Entfernen Sie den Abluftschlauch-Adapter vom Gerät.

Heben Sie den Abluftschlauch-Adapter an und entfernen Sie ihn vom Gerät, indem Sie auf die zwei Vorsprünge drücken.

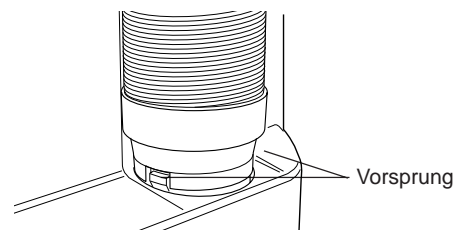

KÜHLEN-BETRIEB

Installieren Sie den Abluftschlauch (siehe Seite 8), drehen Sie die Ablaufdüse in die CLOSE-Stellung und stellen Sie sicher, dass die Ablaufdüse mit dem Absperrhahn versehen ist.

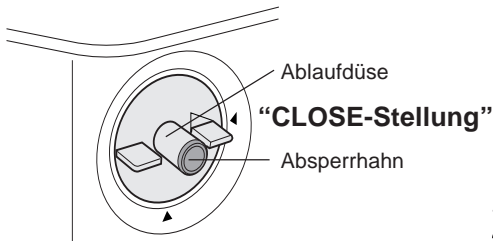

- 1 Drücken Sie die **MODE-Taste**, um den **KÜHLEN-Betrieb** auszuwählen.

KÜHLEN ENTFEUCHTEN LÜFTER VENTILATION

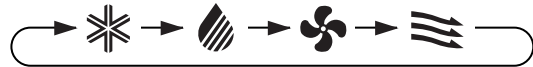

- 2 Drücken Sie die **EIN-/AUS-Taste**, um den **Betrieb zu starten**.

- Die rote **BETRIEBSANZEIGE-Lampe** () am Gerät leuchtet.

- 3 Drücken Sie die **TEMP.-Taste**, um die **gewünschte Temperatur einzustellen**.

- Die Temperatur kann innerhalb eines Bereichs von **18°C bis 32°C** eingestellt werden.

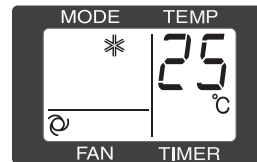
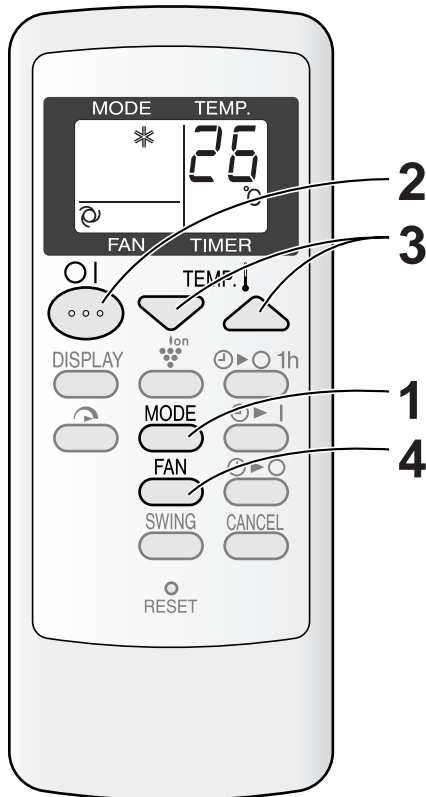

- 4 Drücken Sie die **FAN-Taste**, um die **gewünschte Lüftergeschwindigkeit einzustellen**.

AUTOM. SCHWACH NIEDRIG HOCH



AUSSCHALTEN

- Drücken Sie noch einmal die **EIN-/AUS-Taste**.

- Die rote **BETRIEBSANZEIGE-Lampe** () am Gerät erlischt.

DEUTSCH

ENTFEUCHTUNGS BETRIEB

In dieser Betriebsart entfeuchtet das Raumklimagerät den Raum.

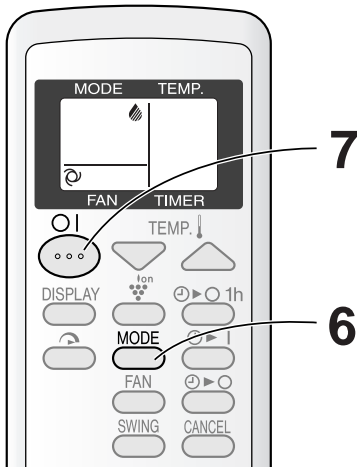
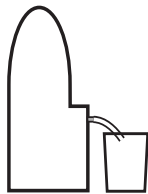
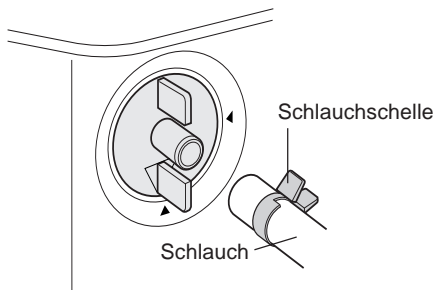
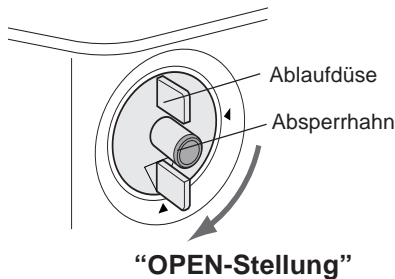

1 Entfernen Sie den Abluftschlauch (siehe Seite 8).

2 Drehen Sie die Ablaufdüse in die OPEN-Stellung.

3 Ziehen Sie den Absperrhahn aus der Ablaufdüse heraus.

- Wenn der Absperrhahn entfernt ist, kann eine kleine Menge Wasser aus der Ablaufdüse herauslaufen.
- Führen Sie diesen Schritt nur dann aus, wenn das Gerät ausgeschaltet ist. Wird dies während des Betriebs versucht, läuft Wasser ab.

4 Befestigen Sie die Schlauchschnelle an einem handelsüblichen Standardschlauch (12,7 mm Innendurchmesser, 16,7 mm Außendurchmesser).

5 Befestigen Sie den Schlauch an der Ablaufdüse, und sichern Sie diese mit der Schlauchschnelle.

- Je nach Raumbedingung werden ca. 28 Liter Wasser pro Tag (24 Stunden) entfeuchtet. Bereiten Sie einen Behälter von entsprechender Größe vor, um das ablaufende Wasser aufzufangen, oder treffen Sie eine andere Maßnahme, um das Wasser außerhalb des Raumes zu entsorgen, so dass das Wasser sich nicht in den Raum ergießt oder einsickert.
- Neigen Sie den Schlauch nach unten, um den Ablauf zu vereinfachen. Biegen Sie den Schlauch aber nicht übermäßig und tauchen Sie ihn nicht in Wasser ein.

6 Drücken Sie die MODE-Taste, um den ENTFEUCHTUNGS-Betrieb auszuwählen.

KÜHLEN ENTFEUCHTEN LÜFTER VENTILATION

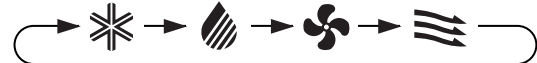

7 Drücken Sie die EIN-/AUS-Taste, um den Betrieb zu starten.

- Die rote BETRIEBSANZEIGE-Lampe () am Gerät leuchtet.
- Die Temperatur kann nicht eingestellt werden.
- Die Lüftergeschwindigkeit ist auf AUTOM. voreingestellt und kann nicht verändert werden.

AUSSCHALTEN

Drücken Sie noch einmal die EIN-/AUS-Taste.

- Die rote BETRIEBSANZEIGE-Lampe () am Gerät erlischt.

VORSICHT

Das Gerät erzeugt während des Betriebs im Entfeuchtungsbetrieb Wärme und erhöht dadurch die Raumtemperatur.

Installieren Sie den Abluftschlauch, wenn Sie nicht wollen, dass die Raumtemperatur ansteigt. Dadurch wird die Raumtemperatur etwas reduziert, aber die Entfeuchtungsleistung ist weniger wirksam als im Betrieb ohne Abluftschlauch.

LÜFTER BETRIEB

In dieser Betriebsart lässt das Raumklimagerät die Luft zirkulieren, ohne dass sie gekühlt wird.

Installieren Sie den Abluftschlauch (siehe Seite 8), drehen Sie die Ablaufdüse in die CLOSE-Stellung und stellen Sie sicher, dass die Ablaufdüse mit dem Absperrhahn versehen ist.

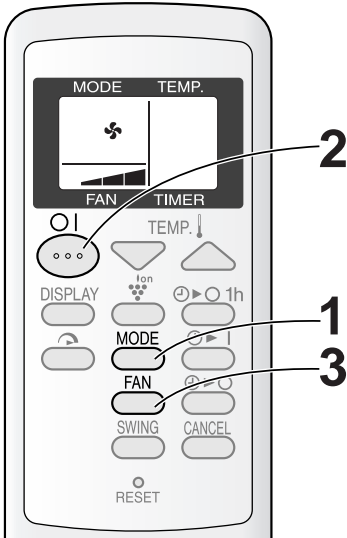

1 Drücken Sie die MODE-Taste, um den LÜFTER-Betrieb auszuwählen.

KÜHLEN ENTFEUCHTEN LÜFTER VENTILATION



2 Drücken Sie die EIN-/AUS-Taste, um den Betrieb zu starten.

- Die rote BETRIEBSANZEIGE-Lampe (☐) am Gerät leuchtet.
- Die Temperatur kann nicht eingestellt werden.

3 Drücken Sie die FAN-Taste, um die gewünschte Lüftergeschwindigkeit einzustellen.

SCHWACH NIEDRIG HOCH



AUSSCHALTEN

Drücken Sie noch einmal die EIN-/AUS-Taste.

- Die rote BETRIEBSANZEIGE-Lampe (☐) am Gerät erlischt.

VENTILATIONS BETRIEB

In dieser Betriebsart leitet das Raumklimagerät die Luft nach draußen ab.

Installieren Sie den Abluftschlauch (siehe Seite 8), drehen Sie die Ablaufdüse in die CLOSE-Stellung und stellen Sie sicher, dass die Ablaufdüse mit dem Absperrhahn versehen ist.

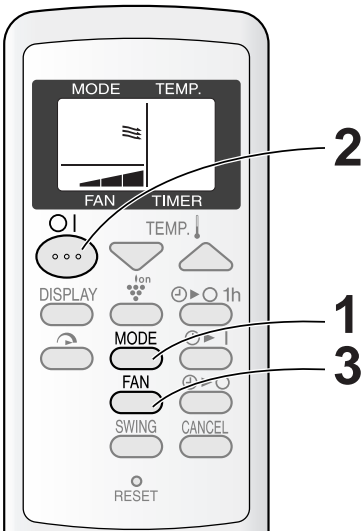

1 Drücken Sie die MODE-Taste, um den BELÜFTUNGS-Betrieb auszuwählen.

KÜHLEN ENTFEUCHTEN LÜFTER VENTILATION

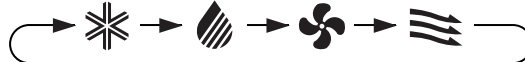

2 Drücken Sie die EIN-/AUS-Taste, um den Betrieb zu starten.

- Die rote BETRIEBSANZEIGE-Lampe (☐) am Gerät leuchtet.
- Die Temperatur kann nicht eingestellt werden.

3 Drücken Sie die FAN-Taste, um die gewünschte Lüftergeschwindigkeit einzustellen.

- Obwohl die Lamellen geschlossen sind und keine Luft in den Raum geblasen wird, ändert sich die externe Lüftergeschwindigkeit.

SCHWACH NIEDRIG HOCH



AUSSCHALTEN

Drücken Sie noch einmal die EIN-/AUS-Taste.

- Die rote BETRIEBSANZEIGE-Lampe (☐) am Gerät erlischt.

ÄNDERN DER LUFTSTROMRICHTUNG

LUFTSTROMRICHTUNG NACH OBEN/UNTEN

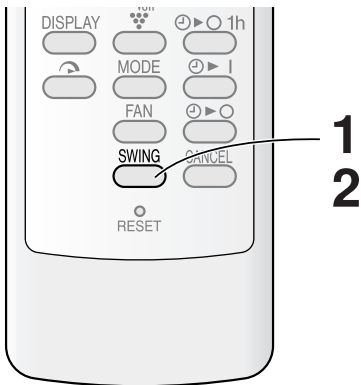

1 Drücken Sie die SWING-Taste auf der Fernbedienung.

- Die horizontalen Lamellen werden kontinuierlich geschwenkt.

2 Drücken Sie noch einmal die SWING-Taste, wenn sich die horizontalen Lamellen in der gewünschten Position befinden.

- Die horizontalen Lamellen hören auf sich zu bewegen.
- Die eingestellte Position wird gespeichert und bei der nächsten Inbetriebnahme des Gerätes automatisch wieder eingestellt.

HINWEIS:

- Im BELÜFTUNGS-Betrieb kann die Luftstromrichtung nach OBEN/UNTEN nicht geändert werden.

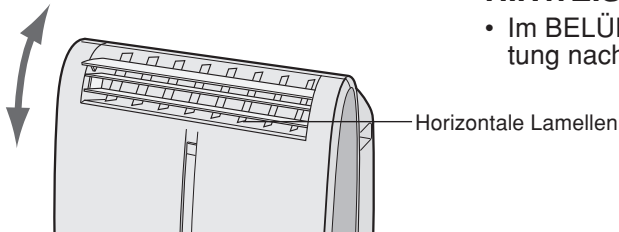

LUFTSTROM NACH LINKS/RECHTS

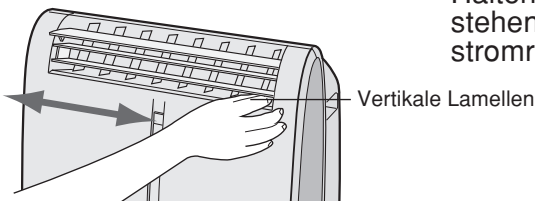

Halten Sie die vertikalen Lamellen wie nebenstehend gezeigt fest und stellen Sie die Luftstromrichtung ein.

VORSICHT

Versuchen Sie niemals, die horizontalen Lamellen manuell einzustellen.

- Die manuelle Einstellung der horizontalen Lamellen kann eine Fehlfunktion verursachen, wenn die Einstellung mit der Fernbedienung ausgeführt wird.
- Wenn die horizontalen Lamellen in den Betriebsarten KÜHLEN oder ENTFEUCHTUNG über einen längeren Zeitraum hinweg auf der niedrigsten Position eingestellt bleiben, kann dies zu Kondensation führen.

Stellen Sie die vertikalen Lamellen in der KÜHLEN-Betriebsart und bei der "SCHWACHEN-Lüftergeschwindigkeit ()" nicht extrem nach links oder rechts, wenn Sie das Gerät über einen längeren Zeitraum hinweg betreiben.

An den Lamellen könnte sich Kondenswasser bilden.

TURBO-KÜHLEN-BETRIEB

In dieser Betriebsart arbeitet das Raumklimagerät mit Hochgeschwindigkeit und einer Einstelltemperatur von 15°C.

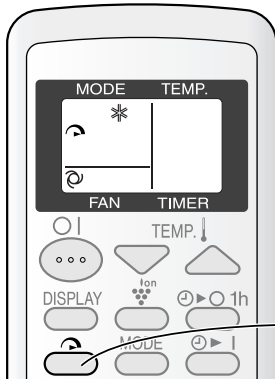

1 Drücken Sie während des Kühlen-Betriebs die TURBO-KÜHLEN-Taste.

- Die Fernbedienung zeigt "☼" an.
- Die Temperatur-Anzeige erlischt.
- Die grüne TURBO-KÜHLEN-Lampe (☼) am Gerät leuchtet.

ABBRECHEN

Drücken Sie noch einmal die TURBO-KÜHLEN-Taste.

- Der TURBO-KÜHLEN-Betrieb wird auch dann abgebrochen, wenn die Betriebsart geändert oder das Gerät ausgeschaltet wird.
- Die grüne TURBO-KÜHLEN-Lampe (☼) am Gerät erlischt.

HINWEISE:

- Sie können die Temperatur oder die Lüftergeschwindigkeit nicht während des TURBO-KÜHLEN-Betriebs einstellen.
- Der Lüfter kehrt zur HOHEN Geschwindigkeitseinstellung zurück, nachdem das Gerät 30 Minuten in der TURBO-KÜHLEN-Betriebsart gelaufen ist.
- Die Extra-Lüftergeschwindigkeit kann automatisch reduziert werden, um das Gerät zu schützen.

EIN-STUNDEN-AUSSCHALT-ZEITSCHALTER

Wenn der EIN-STUNDEN-AUSSCHALT-ZEITSCHALTER-Betrieb eingestellt ist, wird das Gerät nach einer Stunde automatisch ausgeschaltet.

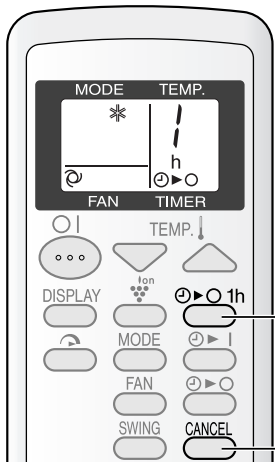

1 Drücken Sie die EIN-STUNDEN-AUSSCHALT-Taste.

- Die Fernbedienungsanzeige zeigt "1h ⏸" an.
- Die orange ZEITSCHALTER-Lampe (⏸) am Gerät leuchtet auf.
- Das Gerät beendet seinen Betrieb nach einer Stunde.

ABBRECHEN

Drücken Sie die CANCEL-Taste.

- Die orange ZEITSCHALTER-Lampe (⏸) am Gerät erlischt.

Alternativ dazu können Sie das Gerät durch Drücken der EIN-/AUS-Taste ausschalten.

- Die rote BETRIEBSANZEIGE-Lampe (☑) und die orange ZEITSCHALTER-Lampe (⏸) am Gerät erlöschen.

HINWEISE:

- Der EIN-STUNDEN-AUSSCHALT-ZEITSCHALTER-Betrieb hat gegenüber dem EINSCHALT-ZEITSCHALTER- und AUSSCHALT-ZEITSCHALTER-Betrieb Priorität.
- Wenn der EIN-STUNDEN-AUSSCHALT-ZEITSCHALTER-Betrieb eingestellt wird, während das Gerät außer Betrieb ist, arbeitet das Gerät eine Stunde lang unter den zuvor eingestellten Bedingungen.
- Wenn Sie das Gerät vor dem Aktivieren des EIN-STUNDEN-AUSSCHALT-ZEITSCHALTER-Betriebs eine weitere Stunde in Betrieb nehmen möchten, müssen Sie während des Betriebs noch einmal die EIN-STUNDEN-AUSSCHALT-ZEITSCHALTER-Taste drücken.

AUSSCHALT-ZEITSCHALTER

Das Gerät wird entsprechend der von Ihnen vorgenommenen Einstellung automatisch ausgeschaltet.

Die Dauer für den Zeitschalterbetrieb kann von minimal einer halben Stunde (30 Minuten) bis maximal 12 Stunden eingestellt werden.

Bis zu 9,5 Stunden können in 0,5-Stunden-Schritten (30 Minuten) und 10 bis 12 Stunden in 1-Stunden-Schritten eingestellt werden.

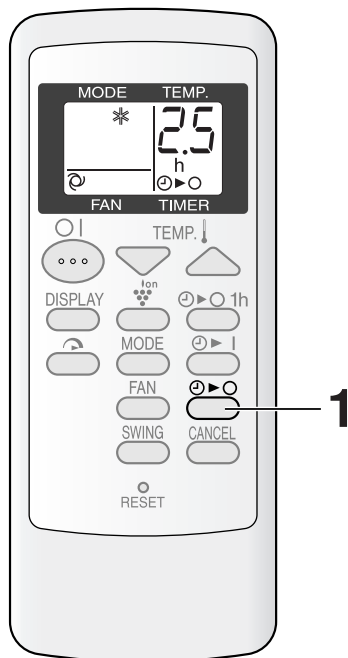

Die Anzeige erscheint, wenn Sie einstellen, dass das Gerät 2,5 Stunden später ausgeschaltet werden soll.

Richten Sie die Fernbedienung auf das Signalempfängerfenster am Gerät.

1 Drücken Sie die AUSSCHALT-ZEITSCHALTER-Taste (⏸) und stellen Sie die gewünschte Zeit ein.

- Die Zeiteinstellung ändert sich, sobald Sie die Taste wie folgt drücken:

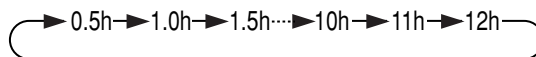

Halten Sie die Taste gedrückt, um schneller durch die Einstellungen zu schalten.

- Die orange ZEITSCHALTER-Lampe (⏸) am Gerät leuchtet auf.
- Beim Empfangen des Signals gibt das Gerät einen Piepton aus.
- Die Zeiteinstellung wird heruntergezählt, um die verbleibende Zeit anzuzeigen.

ABBRECHEN DES ZEITSCHALTER-BETRIEBS

Drücken Sie die CANCEL-Taste.

- Die orange ZEITSCHALTER-Lampe am Gerät erlischt.

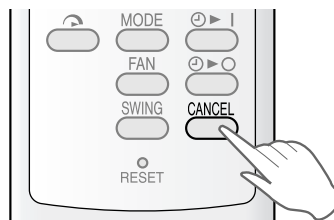

ANMERKUNGEN ZUR ZEITSCHALTER-EINSTELLUNG UND ZUM BETRIEB

- Die letzte Einstellung wird gespeichert und wird auf der Fernbedienungsanzeige angezeigt, wenn Sie das nächste Mal den AUSSCHALT-ZEITSCHALTER oder den EINSCHALT-ZEITSCHALTER einstellen.
- Der AUSSCHALT-ZEITSCHALTER und der EINSCHALT-ZEITSCHALTER können nicht zusammen eingestellt werden.
Nur die neueste ZEITSCHALTER-Einstellung ist gültig.
- Während der EIN-STUNDEN-AUSSCHALT-ZEITSCHALTER eingestellt ist, sind der AUSSCHALT-ZEITSCHALTER und der EINSCHALT-ZEITSCHALTER nicht verfügbar.
- Wenn der EIN-STUNDEN-AUSSCHALT-ZEITSCHALTER eingestellt wird, während der AUSSCHALT-ZEITSCHALTER oder der EINSCHALT-ZEITSCHALTER aktiviert ist, wird die EINSCHALT-ZEITSCHALTER- oder AUSSCHALT-ZEITSCHALTER-Einstellung abgebrochen.
- Wenn ein Stromausfall auftritt, während der AUSSCHALT-ZEITSCHALTER oder EINSCHALT-ZEITSCHALTER eingestellt ist, wird die ZEITSCHALTER-Einstellung abgebrochen und auch nicht wieder aufgerufen, sobald der Strom wieder anliegt.

EINSCHALT-ZEITSCHALTER

Das Gerät wird entsprechend der von Ihnen vorgenommenen Einstellung automatisch eingeschaltet.

Die Dauer für den Zeitschalterbetrieb kann von minimal einer halben Stunde (30 Minuten) bis maximal 12 Stunden eingestellt werden.

Bis zu 9,5 Stunden können in 0,5-Stunden-Schritten (30 Minuten) und 10 bis 12 Stunden in 1-Stunden-Schritten eingestellt werden.

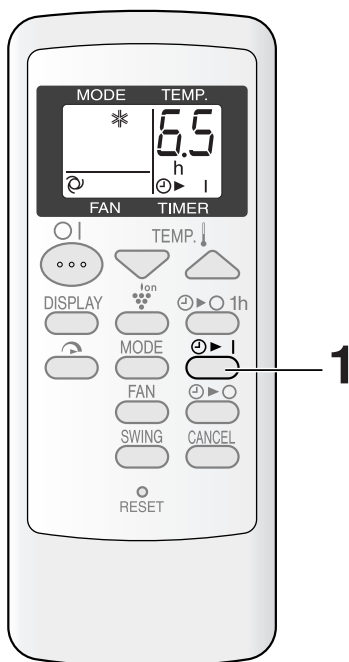

Die Anzeige erscheint, wenn Sie einstellen, dass das Gerät 6,5 Stunden später eingeschaltet werden soll.

Richten Sie die Fernbedienung auf das Signalempfängerfenster am Gerät.

1 Drücken Sie die EINSCHALT-ZEITSCHALTER-Taste (⌚▶|).

- Die Zeiteinstellung ändert sich, sobald Sie die Taste wie folgt drücken:

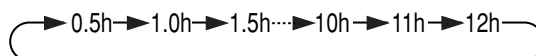

Halten Sie die Taste gedrückt, um schneller durch die Einstellungen zu schalten.

- Die orange ZEITSCHALTER-Lampe (⌚) am Gerät leuchtet auf.
- Beim Empfangen des Signals gibt das Gerät einen Piepton aus.
- Die Zeiteinstellung wird heruntergezählt, um die verbleibende Zeit anzuzeigen.

Wählen Sie die Betriebsart, die Temperatur, die Lüftergeschwindigkeit und den PLASMACLUS-TER-Betrieb je nach Wunsch aus.

- Wenn die Temperatur beim EINSCHALT-ZEITSCHALTER eingestellt wird, erscheint die Temperatur für 5 Sekunden auf der Anzeige; danach wird die Zeitanzeige angezeigt.
- Wenn Sie die Einstellung nicht ändern, wird das Gerät mit der zuletzt vorgenommenen Einstellung betrieben.

ABBRECHNEN DES ZEITSCHALTER-BETRIEBS

Drücken Sie die ABBRECHEN-Taste.

- Die orange ZEITSCHALTER-Lampe am Gerät erlischt.

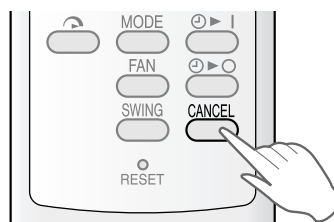

PLASMACLUSTER-BETRIEB

Der Plasmacluster-Ionengenerator im Klimagerät gibt positive und negative Plasmacluster-Ionen in den Raum frei. Etwa die gleiche Anzahl an positiven und negativen Ionen, die in die Luft freigegeben werden, reduziert in der Luft schwebende Schimmelpilze.

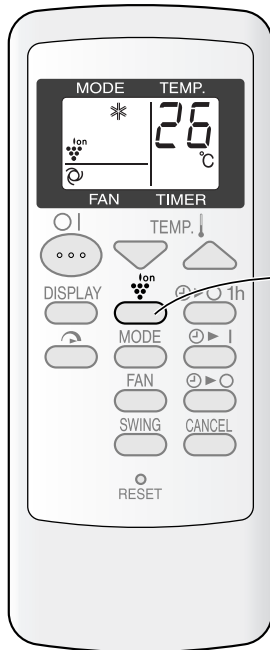

1 Drücken Sie während des Betriebs die PLASMACLUSTER-Taste.

- Die Fernbedienung zeigt "Ion" an.
- Die blaue PLASMACLUSTER-Lampe am Gerät leuchtet.

ABBRECHEN

Drücken Sie noch einmal die PLASMACLUSTER-Taste.

- Die PLASMACLUSTER-Lampe am Gerät erlischt.

HINWEISE:

- Die Anwendung der PLASMACLUSTER-Funktion wird gespeichert und wieder aktiviert, wenn Sie das Raumklimagerät das nächste Mal einschalten.
- Drücken Sie die DISPLAY-Taste, um die PLASMACLUSTER-Lampe auszuschalten.
- Der PLASMACLUSTER-Betrieb kann während des BELÜFTUNGS-Betriebs nicht eingestellt werden.

HILFSBETRIEB

Verwenden Sie diesen Betrieb, wenn die Fernbedienung nicht zur Verfügung steht.

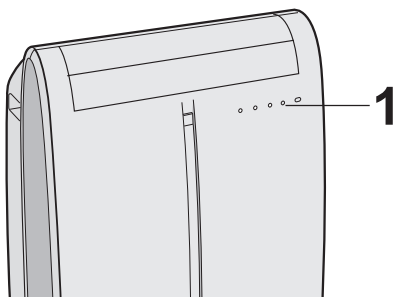

1 Drücken Sie die AUX.-Taste am Gerät.

- Die rote BETRIEBSANZEIGE-Lampe () am Gerät leuchtet und das Gerät startet seinen Betrieb im KÜHLEN-Modus.
- Die Lüftergeschwindigkeit wird auf AUTOM. gestellt.
- Die Temperatur-Einstellung wird entsprechend der Raumtemperatur automatisch eingestellt.

AUSSCHALTEN

Drücken Sie noch einmal die AUX.-Taste

- Die rote BETRIEBSANZEIGE-Lampe () am Gerät erlischt.

HINWEISE:

- Wenn Sie die AUX.-Taste während des Normalbetriebs drücken, schaltet sich das Gerät aus.
- Nach dem Start des HILFS-Betriebs, wird die Ablaufpumpe im Gerät für etwa eine Minute aktiviert, wodurch ein glucksendes Geräusch ausgegeben werden könnte.

ABLAUF

Bereiten Sie den Ablauf vor und lassen Sie das Wasser, das sich im Gerät befindet, in den folgenden Fällen ablaufen.

Wenn das Gerät den Betrieb einstellt und die ZEITSCHALTER- (☉), BETRIEBS- (☒) und TURBO-KÜHLEN (↻)-Lampen blinken. (Dadurch wird angezeigt, dass der Wasserbehälter im Inneren des Gerätes voll ist.)

- 1 Schalten Sie das Gerät unbedingt aus.**
- 2 Drehen Sie die Ablaufdüse in die OPEN-Stellung.**
- 3 Ziehen Sie den Absperrhahn aus der Ablaufdüse heraus.**
 - Wenn der Absperrhahn entfernt ist, kann eine kleine Menge Wasser aus der Ablaufdüse herauslaufen.
- 4 Befestigen Sie die Schlauchschelle an einem handelsüblichen Standardschlauch (12,7 mm Innendurchmesser, 16,7 mm Außendurchmesser).**
- 5 Befestigen Sie den Schlauch an der Ablaufdüse, und sichern Sie sie mit der Schlauchschelle.**
 - Bereiten Sie den Ablauf vor, sobald Wasser während des Betriebs aus dem Schlauch ausläuft.
- 6 Drücken Sie zweimal die AUX.-Taste am Gerät.**
 - Das Wasser läuft durch den Ablaufschlauch aus. Die maximale Menge Wasser, die auslaufen kann, liegt bei etwa 2 Litern.
 - Die BETRIEBS-, ZEITSCHALTER- und TURBO-KÜHLEN-Lampen blinken.
- 7 Wenn kein Wasser mehr aus dem Schlauch ausläuft, schalten Sie das Gerät mit der AUX.-Taste aus.**
 - Dies nimmt etwa eine Minute in Anspruch.
- 8 Entfernen Sie den Schlauch von der Ablaufdüse und setzen Sie den Absperrhahn wieder ein.**
 - Bewahren Sie die Schlauchschelle für den Fall einer Wiederverwendung auf.
- 9 Drehen Sie die Ablaufdüse in die CLOSE-Stellung.**

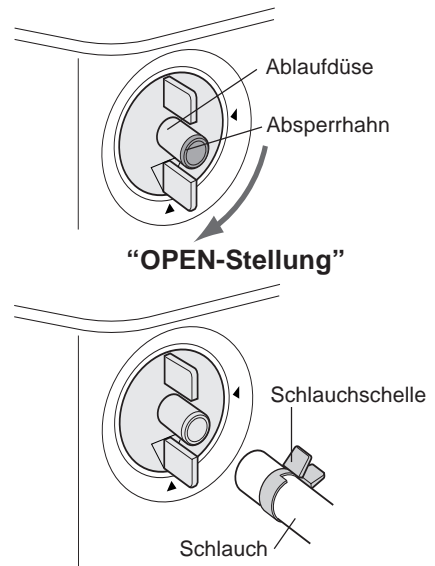

Wann immer das Gerät bewegt wird (um zu verhindern, dass das Wasser im Gerät ausläuft). Wenn das Gerät über einen längeren Zeitraum hinweg nicht verwendet wird.

- 1 Führen Sie die oben aufgeführten Schritte von 1 bis 5 durch.**
- 2 Drücken Sie die AUX.-Taste am Gerät.**
 - Das Wasser läuft durch den Ablaufschlauch aus. Die maximale Menge Wasser, die auslaufen kann, liegt bei etwa 2 Litern.
 - Die BETRIEBS-Lampe leuchtet.
- 3 Wenn kein Wasser mehr aus dem Schlauch ausläuft, schalten Sie das Gerät mit der AUX.-Taste aus.**
 - Dies nimmt etwa eine Minute in Anspruch.
- 4 Entfernen Sie den Schlauch von der Ablaufdüse und setzen Sie den Absperrhahn wieder ein.**
 - Bewahren Sie die Schlauchschelle für den Fall einer Wiederverwendung auf.
- 5 Drehen Sie die Ablaufdüse in die CLOSE-Stellung.**
- 6 Entfernen Sie den Absperrhahn von der Ablaufrohrdüse und lassen Sie das gesamte Wasser aus dem Gerät auslaufen.**
 - Bereiten Sie vor dem Ablauf stets einen Behälter vor, in dem das Wasser aufgefangen werden kann. Die maximale Menge Wasser, die auslaufen kann, liegt bei etwa 0,2 Litern.
- 7 Befestigen Sie den Absperrhahn wieder an der Ablaufrohrdüse.**

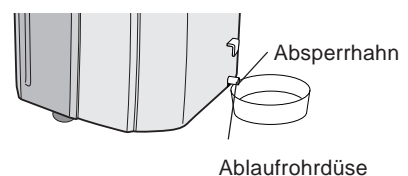

Ziehen Sie unbedingt das Netzkabel aus der Netzsteckdose, bevor Wartungsarbeiten durchgeführt werden.

REINIGUNG DER FILTER

Wenn der Filter mit Staub verschmutzt ist, wird der Luftstrom reduziert, was zu einer verschlechterten Kühlleistung führt. Der Filter sollte alle zwei Wochen gereinigt werden.

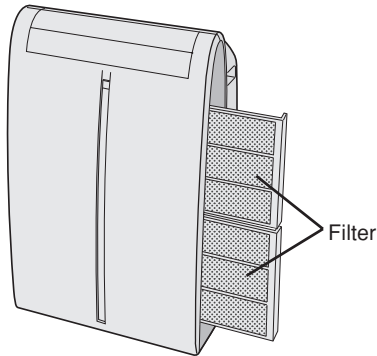

- 1 NEHMEN SIE DIE FILTER HERAUS.**
 - Drücken Sie den Filtergriff vorsichtig nach rechts und schieben Sie den Filter aus dem Gerät heraus.
- 2 REINIGEN SIE DIE FILTER.**
 - Entfernen Sie den Staub mit einem Staubsauger. Sollten die Filter sehr verschmutzt sein, können Sie sie mit einem milden Reinigungsmittel reinigen und mit sauberem Wasser abspülen. Trocknen Sie die Filter vor dem Wiedereinbau im Schatten.
- 3 SETZEN SIE DIE FILTER WIEDER EIN.**
 - Halten Sie den Filtergriff fest und drücken Sie den Filter vorsichtig zurück ins Gerät. Verwenden Sie das Gerät niemals ohne Filter. Anderenfalls könnte eine schwere Beschädigung am Gerät verursacht werden.

REINIGUNG DES GERÄTES UND DER FERNBEDIENUNG

Wischen Sie beides mit einem weichen, trockenen oder mit einem mit mildem Reinigungsmittel angefeuchteten Tuch ab. Entfernen Sie Reste mit einem feuchten Tuch und lassen Sie beides trocknen. Spritzen Sie kein Wasser auf das Gerät. Wasser kann die Elektroisolierung in gefährlichem Maße beschädigen.

Verwenden Sie bei keinem Geräteteil harte Chemikalien oder Scheuermittel. Verwenden Sie bei der Reinigung kein heißes Wasser (50°C oder heißer), um eine Beschädigung am Gerät zu vermeiden.

REINIGUNG DES INSEKTENSCHUTZGITTERS

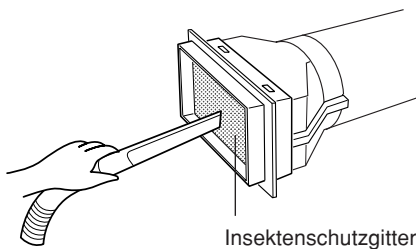

Die Kühlleistung kann reduziert werden oder vollständig zum Erliegen kommen, wenn das Insektenschutzgitter durch Staub verschmutzt ist. Reinigen Sie das Insektenschutzgitter mit einem Staubsauger o. Ä.

WARTUNG NACH ENDE DER RAUMKLIMAGERÄTE-SAISON

- 1** Lassen Sie das Wasser aus dem Gerät auslaufen (siehe Seite 17 "Wenn das Gerät über einen längeren Zeitraum hinweg nicht verwendet wird").
- 2** Lassen Sie das Gerät etwa einen halben Tag in der LÜFTER- oder VENTILATIONS-Betriebsart laufen, um das Geräteinnere vollständig zu trocknen.
- 3** Reinigen Sie die Filter und setzen Sie sie anschließend wieder ein.

BEVOR SIE DEN KUNDENDIENST RUFEN

Wenn es den Anschein hat, dass eine Fehlfunktion des Gerätes vorliegt, überprüfen Sie bitte zunächst die nachfolgend aufgeführten Punkte, bevor Sie einen Kundendienst rufen:

DAS KLIMAGERÄT FUNKTIONIERT ÜBERHAUPT NICHT

- Ist das Gerät angeschlossen oder ist der Stecker lose?
- Ist die Sicherung herausgesprungen oder wurde der Unterbrecher ausgelöst?
- Haben Sie das Gerät nach einem Stromausfall innerhalb von 3 Minuten wieder eingeschaltet?
Wenn der Strom beim Wiedereinschalten des Raumklimagerätes weniger als 3 Minuten ausgeschaltet war, könnte die Schutzvorrichtung den Kompressor ausgeschaltet haben, um den Kühlbetrieb für etwa 5 Minuten zu verhindern.
- Blinken die BETRIEBS- (☒), ZEITSCHALTER- (⊕) und TURBO-KÜHLEN (↻)-Lampen?
Der Wasserbehälter im Gerät ist voll. Er muss entleert werden (siehe Seite 17).

DAS KLIMAGERÄT KÜHLT NICHT RICHTIG

- Ist der LÜFTER-, ENTFEUCHTUNGS- oder BELÜFTUNGS-Betrieb eingestellt?
Der Kühlbetrieb kann in diesen Betriebsarten nicht aktiviert werden. Ändern Sie die BETRIEBSART-Einstellung.
- Sind die Filter durch Staub verschmutzt?
Reinigen Sie die Filter und setzen Sie sie wieder ein.
- Ist die Kühlschlange gefroren?
Wenn die Kühlschlange gefroren ist, wird keine Luft ausgeblasen.
Lassen Sie das Raumklimagerät in der LÜFTER-Betriebsart und der "HOCH"-Lüftergeschwindigkeit laufen, bis das gesamte Eis verschwunden ist.
- Ist die Temperatur richtig eingestellt?
- Ist das Fenster direkter Sonneneinstrahlung ausgesetzt?
Schließen Sie die Vorhänge oder Rollos, um die Sonnenenergie-Wärme im Raum zu minimieren.
- Ist der Abluftschlauch zu lang?
Der Schlauch sollte zu Effizienz Zwecken zu kurz wie möglich sein. Der Abluftschlauch darf nicht verdreht oder gebogen werden.

GERÄUSCHE

- Das Gerät kann sich in den ersten 2 bis 3 Minuten recht laut anhören, wenn es eingeschaltet worden ist. Dies ist das Geräusch des startenden Kompressors und völlig normal.
- Ein sanftes Zischen kann unmittelbar nach dem Ein- oder Ausschalten des Gerätes und während des Betriebs wahrgenommen werden. Bei diesem Zischgeräusch handelt es sich um das im Inneren des Gerätes fließende Kühlmittel.
- Ein tiefes Summen wird ausgegeben, wenn das Gerät Plasmacluster-Ionen erzeugt.
- Dieses Raumklimagerät verdampft durch die Abluftöffnung Wasser, das während des Kühlbetriebs im Inneren des Gerätes kondensiert. Es ist normal, wenn ein Wasserströmungsgeräusch wahrgenommen werden kann.
- Ein glucksendes Geräusch kann möglicherweise nach Aktivieren des HILFS-Betriebs für etwa eine Minute wahrgenommen werden. Bei diesem Geräusch handelt es sich um die im Inneren des Gerätes laufende Ablaufpumpe.
- Ein glucksendes Geräusch kann wahrgenommen werden, wenn das Gerät auf einem leicht schrägen Boden in Betrieb genommen wird. Stellen Sie das Gerät auf einen ebenen Boden.

DER ZEITSCHALTER ARBEITET NICHT EINWANDFREI

- Wenn ein Stromausfall auftritt, während der ZEITSCHALTER eingestellt ist, wird die ZEITSCHALTER-Einstellung abgebrochen und nicht wieder aufgerufen, sobald der Strom wieder anliegt. Dies ist bei diesem Gerät normal.

DAS GERÄT REAGIERT NICHT AUF DAS SIGNAL VON DER FERNBEDIENUNG

- Überprüfen Sie die Batterien in der Fernbedienung. Tauschen Sie diese ggf. aus.
- Versuchen Sie noch einmal, das Signal zu senden, indem Sie die Fernbedienung dabei direkt auf das Signalempfängerfenster des Gerätes richten.
- Überprüfen Sie, ob die Batterien mit der richtigen Polarität in die Fernbedienung eingelegt worden sind.

DIE AUSGEGEBENE LUFT WEIST EINEN EIGENTÜMLICHEN GERUCH AUF

- Hierbei handelt es sich um den Geruch des Ozons, das vom Plasmacluster-Ionengenerator erzeugt wird. Die Ozonkonzentration ist sehr gering und hat keinen negativen Einfluss auf Ihre Gesundheit. Das in die Luft freigesetzte Ozon zersetzt sich schnell und die Konzentration im Raum erhöht sich nicht.



Attention : votre produit comporte ce symbole. Il signifie que les produits électriques et électroniques usagés ne doivent pas être mélangés avec les déchets ménagers généraux. Un système de collecte séparé est prévu pour ces produits.

A. Informations sur la mise au rebut à l'intention des utilisateurs privés (ménages)

1. Au sein de l'Union européenne

Attention : si vous souhaitez mettre cet appareil au rebut, ne le jetez pas dans une poubelle ordinaire !

Les appareils électriques et électroniques usagés doivent être traités séparément et conformément aux lois en vigueur en matière de traitement, de récupération et de recyclage adéquats de ces appareils.

Suite à la mise en oeuvre de ces dispositions dans les Etats membres, les ménages résidant au sein de l'Union européenne peuvent désormais ramener gratuitement* leurs appareils électriques et électroniques usagés sur des sites de collecte désignés. Dans certains pays*, votre détaillant reprendra également gratuitement votre ancien produit si vous achetez un produit neuf similaire. *) Veuillez contacter votre administration locale pour plus de renseignements.

Si votre appareil électrique ou électronique usagé comporte des piles ou des accumulateurs, veuillez les mettre séparément et préalablement au rebut conformément à la législation locale en vigueur.

En veillant à la mise au rebut correcte de ce produit, vous contribuerez à assurer le traitement, la récupération et le recyclage nécessaires de ces déchets, et préviendrez ainsi les effets néfastes potentiels de leur mauvaise gestion sur l'environnement et la santé humaine.

2. Pays hors de l'Union européenne

Si vous souhaitez mettre ce produit au rebut, veuillez contacter votre administration locale qui vous renseignera sur la méthode d'élimination correcte de cet appareil.

Suisse : les équipements électriques ou électroniques usagés peuvent être ramenés gratuitement au détaillant, même si vous n'achetez pas un nouvel appareil. Pour obtenir la liste des autres sites de collecte, veuillez vous reporter à la page d'accueil du site www.swico.ch ou www.sens.ch .

B. Informations sur la mise au rebut à l'intention des entreprises

1. Au sein de l'Union européenne

Si ce produit est utilisé dans le cadre des activités de votre entreprise et que vous souhaitez le mettre au rebut :

Veuillez contacter votre revendeur SHARP qui vous informera des conditions de reprise du produit. Les frais de reprise et de recyclage pourront vous être facturés. Les produits de petite taille (et en petites quantités) pourront être repris par vos organisations de collecte locales.

Espagne : veuillez contacter l'organisation de collecte existante ou votre administration locale pour les modalités de reprise de vos produits usagés.

2. Pays hors de l'Union européenne

Si vous souhaitez mettre ce produit au rebut, veuillez contacter votre administration locale qui vous renseignera sur la méthode d'élimination correcte de cet appareil.

Ce mode d'emploi explique l'utilisation de votre nouveau climatiseur. Veuillez le lire en entier avant sa première utilisation. Ce mode d'emploi doit être conservé dans un endroit sûr pour pouvoir le consulter ultérieurement.

TABLE DES MATIERES

- | | |
|---|--|
| • CONSIGNES DE SECURITE IMPORTANTES F-1 | • FONCTIONNEMENT EN REFROIDISSEMENT TURBO F-13 |
| • EMLACEMENT F-3 | • ARRET APRES UNE HEURE F-13 |
| • PIECES FOURNIES F-3 | • FONCTIONNEMENT DE LA MINUTERIE F-14 |
| • NOMENCLATURE F-4 | • FONCTIONNEMENT DU PLASMACLUSTER F-16 |
| • UTILISATION DE LA TELECOMMANDE ... F-6 | • MODE AUXILIAIRE F-16 |
| • INSTALLATION ET DEMONTAGE DU TUYAU D'EVACUATION F-8 | • VIDANGE F-17 |
| • MODE DE REFROIDISSEMENT F-9 | • ENTRETIEN F-18 |
| • MODE DE DESHUMIDIFICATION F-10 | • AVANT D'APPELER LE SERVICE APRES-VENTE F-19 |
| • MODE DE VENTILATEUR F-11 | |
| • MODE D'AERATION F-11 | |
| • POUR CHANGER LA DIRECTION DU DEBIT D'AIR F-12 | |



Cet équipement est conforme aux exigences des Directives 89/336/CEE et 73/23/CEE modifiées par la directive 93/68/CEE.

CONSIGNES DE SECURITE IMPORTANTES

Consignes de sécurité importantes à respecter pendant l'utilisation du climatiseur.

AVERTISSEMENTS

- **Ne modifier aucune partie de ce produit.**
- **Ne rien introduire dans l'unité.**
- **Assurez-vous de brancher cet appareil sur une source d'alimentation adéquate.**
N'utilisez qu'avec une alimentation secteur de 220 V – 240 V, 50 Hz, 10 A.
Le fait de brancher cet appareil sur une source d'alimentation ne répondant pas à ces caractéristiques risquerait en effet d'endommager l'appareil, et éventuellement de déclencher un incendie.
- **N'utiliser que des fusibles agréés et d'un ampérage adéquat.**
Ne jamais remplacer les fusibles par des fils, des petites barres métalliques ou d'autres objets similaires.
- **En cas de problème quelconque sur ce climatiseur (par ex. si vous détectez une odeur de brûlé), éteignez-le immédiatement puis débranchez-le du secteur.**

CONSIGNES DE SECURITE CONCERNANT LE CORDON D'ALIMENTATION

- **Le cordon d'alimentation doit directement être branché sur une prise secteur adéquate. Ne pas utiliser d'autres cordons de rallonge.**
- **Enfoncer fermement la fiche mâle dans la prise, puis s'assurer qu'elle soit bien en place.**
- **Ne jamais tirer, déformer ou modifier de quelque façon que ce soit le cordon d'alimentation, et ne jamais le plonger sous l'eau.**
Le fait de tirer fortement ou d'utiliser d'une façon inadéquate le cordon d'alimentation risquerait en effet d'endommager l'unité et de causer éventuellement une électrocution.
- **Si le cordon d'alimentation est endommagé, il doit être remplacé par le fabricant ou son agent d'entretien ou encore une personne possédant des qualifications similaires afin d'éviter tout danger. Utiliser uniquement le cordon d'alimentation spécifié par le fabricant pour le remplacement.**
- **Cet appareil doit être mis à la masse.**
Le cordon d'alimentation de cet appareil dispose d'une broche de mise à la masse. Cette broche doit être insérée dans l'orifice correspondant sur une prise mise à la masse.

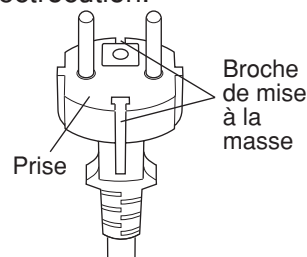

PRECAUTIONS D'UTILISATION

- **Aérer fréquemment la pièce ou se trouve l'appareil, tout particulièrement si vous utilisez des appareils à gaz.**
- **Eteindre et débrancher l'appareil du secteur avant d'entreprendre tout travail d'entretien ou de nettoyage.**
- **Ne pas éclabousser ou verser de l'eau directement sur l'appareil.**
L'eau risque de provoquer une électrocution ou d'endommager l'appareil.
- **Une vidange doit être effectuée à chaque déplacement du climatiseur. (Voir page 17)**
L'eau restant dans le réservoir pourrait en effet gicler hors de l'unité pendant sa manipulation.
- **Afin d'obtenir une bonne vidange, il est nécessaire que le tuyau de drainage ne soit pas coulé, et qu'il ne se trouve pas à un niveau différent pendant le mode de déshumidification.**
L'eau vidangée pourrait en effet couler sur le sol de la pièce.
- **La température à proximité du tuyau de drainage ne doit pas être au-dessous de zéro pendant son utilisation.**
Le liquide de vidange pourrait en effet geler à l'intérieur du tuyau, ce qui ferait alors couler l'eau directement dans la pièce.
- **Ne pas obturer la sortie de ventilation avec des objets.**
Ceci pourrait réduire le rendement du refroidissement, allant même jusqu'à l'arrêter complètement.
- **Utiliser un disjoncteur avec courant à la terre afin de protéger les utilisateurs contre les électrocutions en cas de fuites.**
Utiliser un disjoncteur à courant, haute sensibilité et grande vitesse, d'une sensibilité garantie inférieure à 30 mA et d'une durée d'activation inférieure à 0,1 seconde.

REMARQUES CONCERNANT LE FONCTIONNEMENT

- **Laisser 3 minutes au compresseur pour qu'il redémarré le refroidissement.**
Si vous allumez puis éteignez le climatiseur immédiatement après, il est recommandé de laisser au climatiseur une durée de trois minutes pour qu'il puisse redémarrer le refroidissement. Pour des raisons de sécurité, cet appareil dispose d'un dispositif électronique qui empêche le redémarrage rapide du compresseur avant une durée de trois minutes.
- **En cas de panne de courant pendant la marche de l'appareil, prévoir une durée de 3 minutes avant le redémarrage de l'unité.**
Redémarrer le climatiseur après que le courant ait été rétabli. Si le courant a été coupé pendant moins de trois minutes, laisser à l'appareil le temps nécessaire avant de le redémarrer. Si vous allumez le climatiseur immédiatement après, il est probable que le dispositif électronique incorporé empêche le redémarrage du compresseur. Ce dispositif empêche le refroidissement pendant une durée d'environ 5 minutes. Tous les réglages précédents seront effacés et l'appareil retournera à ses réglages par défaut.
- **Fonctionnement à basse température : Votre appareil se gèle-t-il ?**
Il est probable qu'un léger gel se produise lorsque l'appareil est configuré à 18°C environ dans un environnement à basse température ambiante, tout particulièrement de nuit.
Dans ces conditions, une baisse supplémentaire de la température pourrait faire geler l'appareil.
Une hausse de la température permettra d'éviter le gel.
- **Le mode de déshumidification augmente la température de la pièce.**
L'appareil dégage de la chaleur pendant le mode de déshumidification, ce qui fait augmenter la température à l'intérieur de la pièce. L'air chaud est alors expulsé par la sortie d'évacuation ; ceci est tout à fait normal et n'indique pas un problème de l'unité.
- **Ce climatiseur expulse l'air chaud qu'il génère par l'intermédiaire du tuyau d'évacuation pendant le mode de refroidissement.**
De même, la même quantité d'air qui quitte la pièce y retournera par toutes les ouvertures de la pièce.

CONDITIONS D'UTILISATION

- **Le climatiseur ne doit être utilisé que dans la plage des températures ci-dessous.**

Mode	Temperature ambiante	
REFROIDISSEMENT	limite supérieure	*40°C
	limite inférieure	18°C
DÉSHUMIDIFICATION	limite inférieure	15°C

- Le dispositif interne de sécurité peut éteindre à tout instant l'appareil si la température dépasse ces limites.
- Il est possible que le ventilateur tourne légèrement plus lentement lorsque le refroidissement s'effectue à une température ambiante élevée.

* L'appareil fonctionne avec des tensions comprises entre 220 V et 240 V.

CONSEILS D'ECONOMIE D'ENERGIE

- **Eviter les endroits directement soumis aux rayons du soleil.**
Fermer tous les stores, rideaux et tentures pour bloquer au maximum les rayons du soleil en mode de refroidissement.
- **Conserver le filtre propre.**
Un entretien régulier du filtre contribue grandement à l'efficacité de l'appareil. Un filtre encrassé bloque le débit d'air, ce qui force le climatiseur à fonctionner avec plus d'intensité et un rendement inférieur. Voir page 18 pour plus de détails sur le nettoyage du filtre.
- **Eteindre les lumières non nécessaires.**
Le climatiseur doit en effet éliminer la chaleur produite par toutes les lumières et autres appareils produisant de la chaleur. Couper toutes les lumières et appareils qui ne sont pas nécessaires.
- **Eteindre le climatiseur lorsque personne n'est à la maison.**
N'utiliser le climatiseur que lorsque cela est nécessaire. Plus la durée d'utilisation de votre climatiseur sera courte, moins votre facture d'électricité sera élevée.

EMPLACEMENT

- Le climatiseur devrait être placé sur un support ferme afin de réduire au minimum le bruit et les vibrations. Pour garantir un positionnement sûr et sécurisé, placer l'appareil sur un sol suffisamment nivelé et résistant.
- L'appareil dispose de roulettes pour faciliter ses déplacements, mais elles ne devraient être utilisées que sur des surfaces lisses et planes. Faire très attention lors des déplacements sur moquettes. Ne pas essayer de déplacer l'appareil par-dessus des objets.
- l'appareil doit être placé à proximité d'une prise équipée d'une broche de mise à la masse.
- Ne jamais placer des objets à proximité des orifices d'évacuation d'air de l'appareil.
- Laisser un espace vide d'au moins 30 cm entre l'appareil et le mur pour garantir une ventilation suffisante.

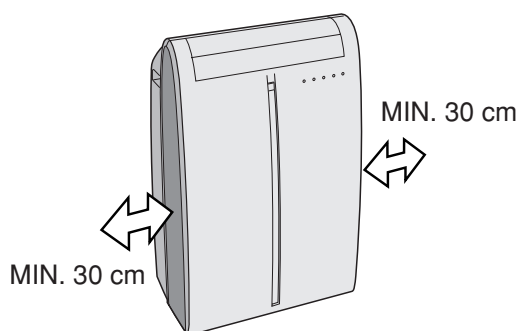

PIECES FOURNIES

Tuyau d'évacuation (1)

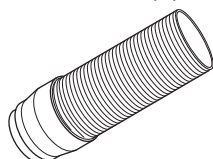

Adaptateur d'évacuation par la fenêtre (1)

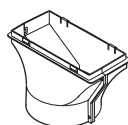

Grillage contre les insectes (1)

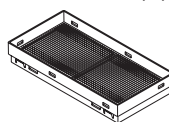

Collier de serrage (1)



Ventouses (1)



Télécommande (1)

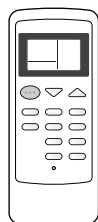

Piles (2)
(AAA.R03)



Mode d'emploi (1)



NOMENCLATURE

VUE DE FACE

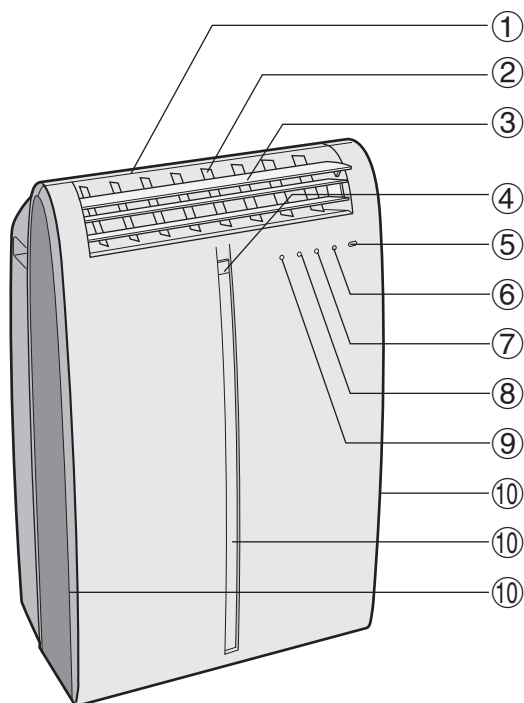

- ① Orifice d'évacuation
- ② Volets verticaux
- ③ Volets horizontaux
- ④ Voyant du PLASMACLUSTER (bleu)
- ⑤ Fenêtre réceptrice du signal de la télécommande
- ⑥ Touche AUX.
- ⑦ Voyant OPERATION (rouge ☐)
- ⑧ Voyant de MINUTERIE (orange ⌚)
- ⑨ Voyant de mode de REFROIDISSEMENT TURBO (vert ⤴)
- ⑩ Orifice d'entrée d'air

VUE ARRIERE

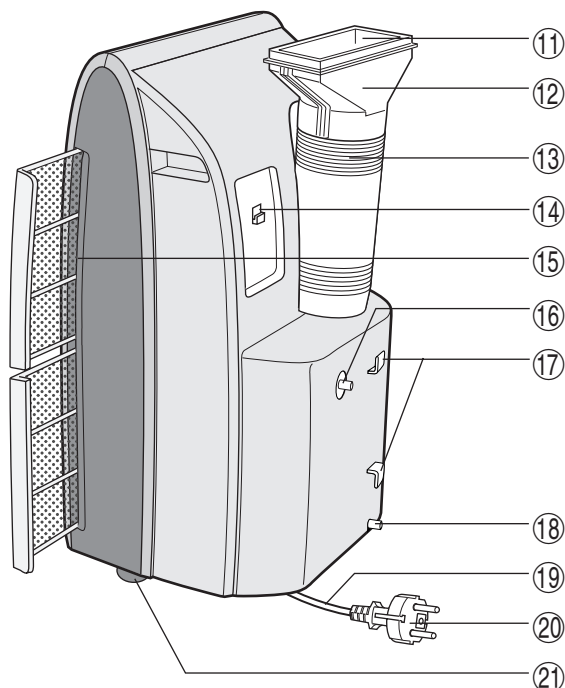

- ⑪ Orifice d'évacuation d'air
- ⑫ Adaptateur d'évacuation
- ⑬ Tuyau d'évacuation
- ⑭ Crochet pour télécommande
- ⑮ Filtres à air
- ⑯ Buse et robinet d'arrêt de vidange
- ⑰ Crochets du cordon d'alimentation
- ⑱ Buse et robinet d'arrêt du tuyau de vidange
- ⑲ Cordon d'alimentation
- ⑳ Prise
- ㉑ Roulettes (4)

REMARQUE : Il est possible que l'appareil ci-dessus diffère quelque peu du vôtre.

TELECOMMANDE

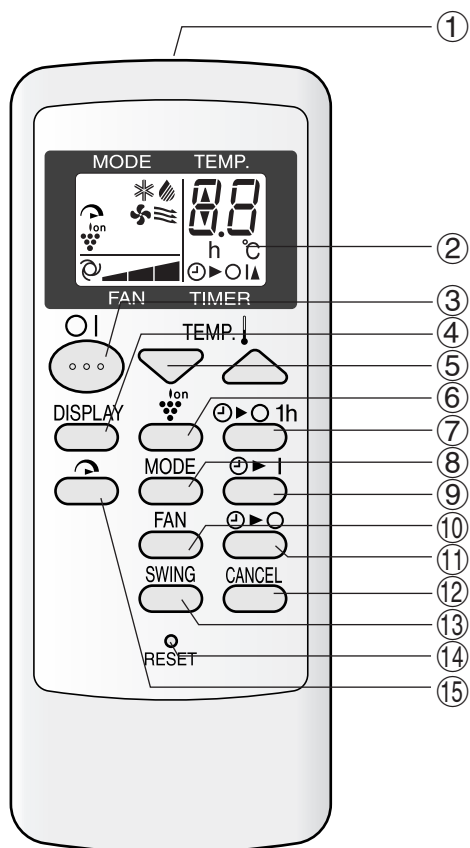

- ① Emetteur
- ② Affichage
- ③ Touche MARCHE/ARRET
- ④ Touche d’AFFICHAGE (DISPLAY)
- ⑤ Touche TEMPERATURE (TEMP.)
- ⑥ Touche PLASMACLUSTER
- ⑦ Touche ARRÊT DANS 1 hr
- ⑧ Touche MODE
- ⑨ Touche de DEMARRAGE DE LA MINUTERIE
- ⑩ Touche de VENTILATEUR (FAN)
- ⑪ Touche d’ARRÊT DE LA MINUTERIE
- ⑫ Touche d’ANNULATION (CANCEL)
- ⑬ Touche de BASCULEMENT (SWING)
- ⑭ Touche de REINITIALISATION (RESET)
- ⑮ Touche de mode de REFROIDISSEMENT TURBO

AFFICHAGE DE LA TELECOMMANDE

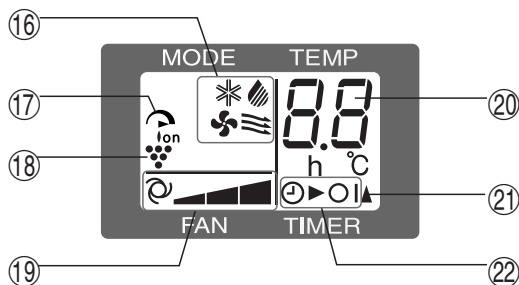

- ⑯ SYMBOLES DE MODES
 - * : REFROIDISSEMENT
 - ☼ : DESHUMIDIFICATION
 - ☪ : VENTILATEUR
 - ≡ : AERATION
- ⑰ SYMBOLE DU MODE DE REFROIDISSEMENT TURBO
- ⑱ SYMBOLE DU PLASMACLUSTER
- ⑲ SYMBOLES DE VITESSE DU VENTILATEUR
 - ⌚ : AUTO
 - ▬ : Réglage manuel
- ⑳ INDICATEUR DE TEMPERATURE ET DE COMPTE A REBOURS DE MINUTERIE
- ㉑ SYMBOLE DE TRANSMISSION
- ㉒ SYMBOLE DE MARCHE/ARRÊT DE LA MINUTERIE

FRANÇAIS

INSTALLATION DES PILES Utiliser deux piles AAA (R03).

- 1 Retirer le couvercle du compartiment des piles au dos de la télécommande.**
- 2 Placer les deux piles dans le compartiment, en respectant la polarité des signes ⊕ et ⊖.**
 - Les lignes qui s'affichent alors à l'écran indiquent que les piles ont bien été placées.
- 3 Remettre en place le couvercle des piles.**
- 4 Appuyer sur la touche RESET à l'aide d'un objet pointu.**

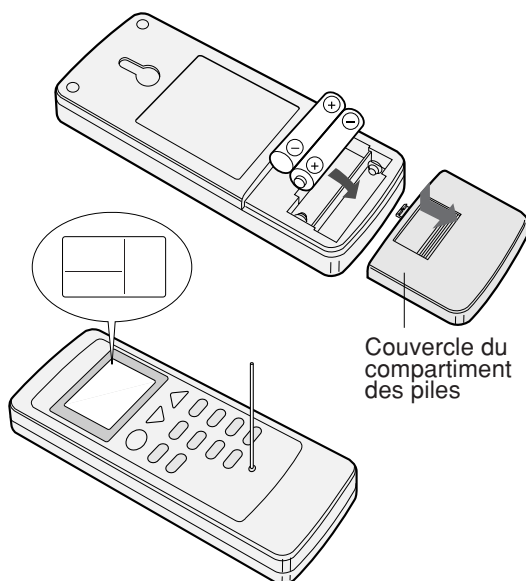

REMARQUES :

- Les piles devraient durer environ pendant un an dans des conditions d'utilisation normales.
- Si vous devez remplacer les piles, faites-le toujours en même temps pour les deux piles, en utilisant des piles du même type.
- Si la télécommande ne marche pas comme elle devrait le faire après un changement de piles, appuyez sur la touche RESET à l'aide d'un objet pointu.
- Retirer les piles si la télécommande ne sera pas utilisée pendant une période prolongée.

COMMENT UTILISER LA TELECOMMANDE

Pointer la télécommande vers la fenêtre de réception du signal de l'appareil et appuyer sur la touche désirée. Un bip sonore est émis après que l'unité ait pu capter correctement le signal de la télécommande.

- S'assurer qu'aucun objet, tel que des rideaux par exemple, ne vienne recouvrir la fenêtre de réception du signal.
- La télécommande a une portée de 7 mètres.

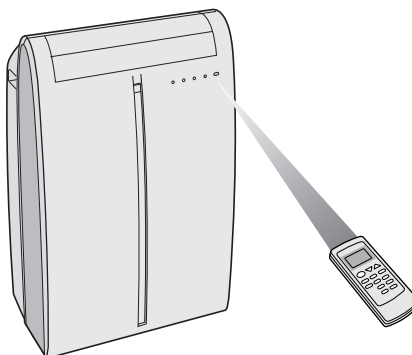

ATTENTION

- Ne pas exposer la fenêtre de réception du signal aux rayons du soleil. Ceci risquerait en effet de nuire à son bon fonctionnement. Fermer si nécessaire les rideaux pour bloquer les rayons du soleil.
- L'utilisation d'une lampe fluorescente risque également d'interférer avec le signal de la télécommande.
- L'appareil peut également être affectée par les signaux d'autres télécommandes d'appareils utilisés dans la même pièce, comme des télévisions, magnétoscopes ou autres dispositifs similaires.
- Ne jamais laisser la télécommande à un endroit soumis aux rayons du soleil ou à proximité d'un dispositif de chauffage. Protéger la télécommande des moisissures et contre les chocs qui pourraient la décolorer ou l'endommager.

Afin d'éviter de perdre la télécommande, toujours l'accrocher à l'appareil lorsqu'elle n'est pas utilisée.

Pour la décrocher de l'appareil, la soulever délicatement vers le haut, puis tirer dessus.

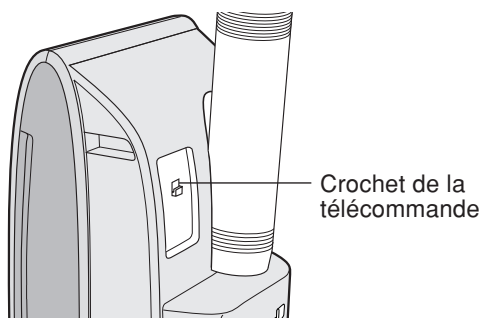

INSTALLATION ET DEMONTAGE DU TUYAU D'ÉVACUATION

Le flexible d'évacuation doit être installé ou démonté selon le mode d'utilisation.

Mode	Tuyau d'évacuation
REFROIDISSEMENT, VENTILATEUR, AERATION	Installer
DESHUMIDIFICATION	Démonter

Installation du tuyau d'évacuation

1 Placer le grillage contre les insectes sur l'adaptateur d'évacuation.

Enfoncer fermement le grillage contre les insectes afin que les quatre taquets s'enfoncent fermement dans les quatre orifices correspondants.

2 Fixer l'adaptateur au tuyau d'évacuation.

Déplier une des extrémités du tuyau d'évacuation puis l'introduire dans l'adaptateur, puis faites-le tourner (environ trois fois) jusqu'à ce qu'il s'arrête. S'assurer de la solidité de l'ensemble.

3 Fixer l'adaptateur du tuyau d'évacuation à l'appareil.

Enfoncer fermement les deux taquets de l'adaptateur du tuyau d'évacuation jusqu'à ce qu'ils s'enfoncent fermement dans les deux orifices correspondants.

4 Installer le tuyau sur une fenêtre.

Il est possible d'utiliser des ventouses afin de pouvoir maintenir la porte ou la fenêtre en place.

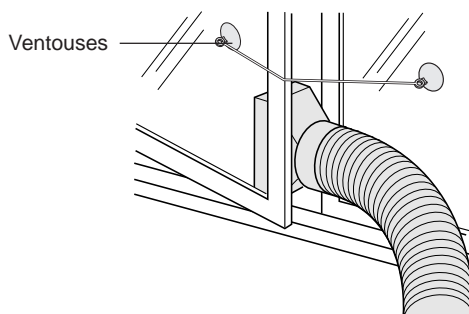
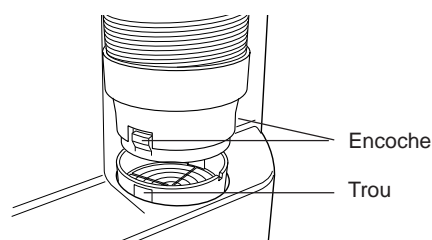
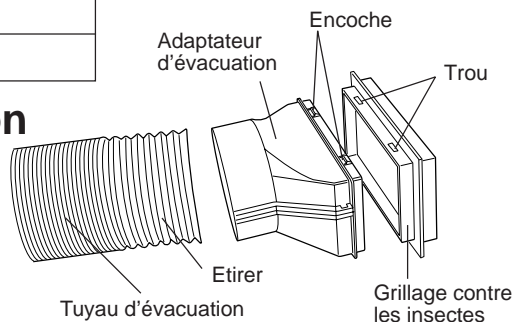

Le tuyau d'évacuation doit être aussi court que possible afin d'obtenir un rendement aussi élevé que possible ; il ne doit cependant jamais être plié ou tordu.

Inacceptable

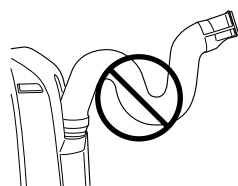

Acceptable

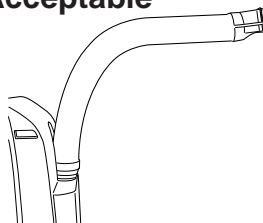

Acceptable

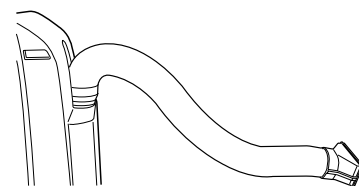

Démontage du tuyau d'évacuation

1 Retirer l'adaptateur du tuyau d'évacuation de l'appareil.

Soulever puis retirer l'adaptateur du tuyau d'évacuation de l'appareil en appuyant sur les deux encoches.

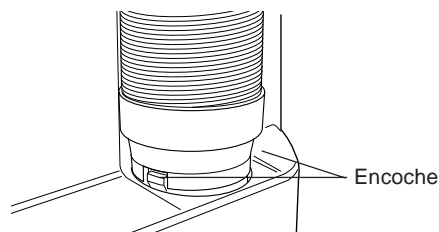

MODE DE REFROIDISSEMENT

Installer le tuyau d'évacuation (voir page 8), puis faire tourner le tuyau de vidange en position de CLOSE, puis s'assurer que le tuyau de vidange est recouvert par le robinet d'arrêt.

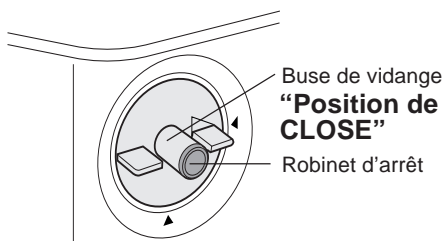

1 Appuyer sur la touche MODE pour sélectionner le mode de REFROIDISSEMENT.

REFROIDISSEMENT DESHUMIDIFICATION VENTILATEUR AERATION

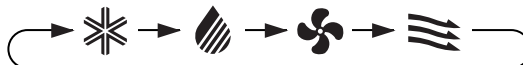

2 Appuyer sur la touche MARCHE/ARRET pour lancer le mode.

- Le voyant rouge de MARCHE (☐) s'allume sur l'appareil.

3 Appuyer sur la touche TEMP. pour régler la température désirée.

- La température peut être réglée dans un intervalle de 18°C à 32°C.

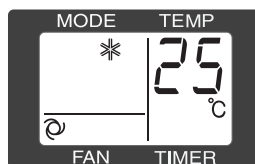
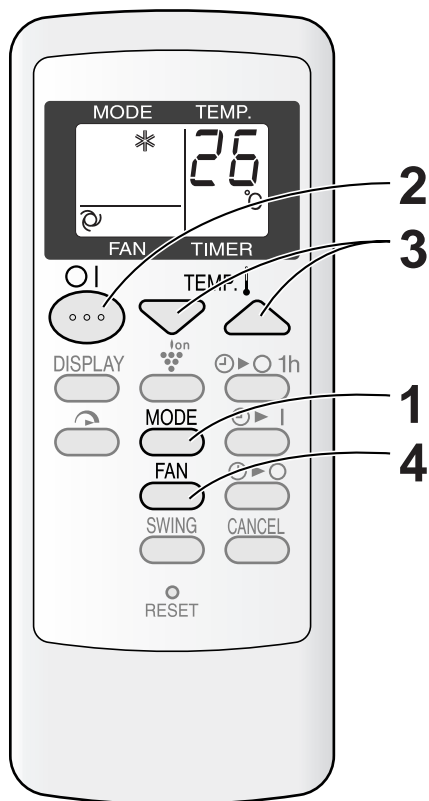

4 Appuyer sur la touche FAN pour régler la vitesse de ventilateur désirée.

AUTO DOUX LENT RAPIDE



POUR ETEINDRE

Appuyer de nouveau sur la touche MARCHE/ARRET.

- Le voyant rouge de MARCHE (☐) s'éteint sur l'appareil.

MODE DE DESHUMIDIFICATION

Le climatiseur déshumidifie la pièce lorsqu'il travaille sous ce mode.

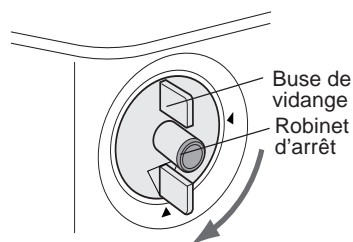

“Position d’OPEN”

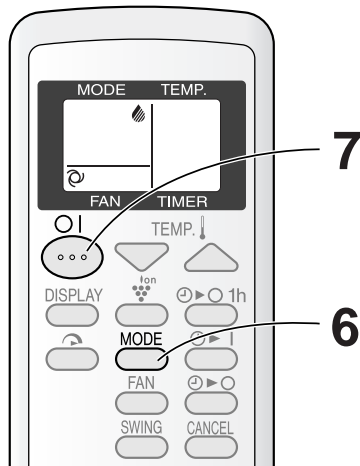
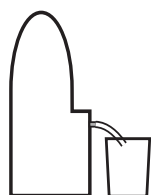
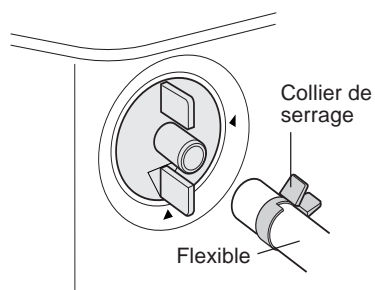

1 Retirer le tuyau d'évacuation. (Voir page 8)
2 Faites tourner la buse de vidange en position d'OPEN.

3 Retirer le robinet d'arrêt de la buse de vidange.

- Lorsque le robinet est retiré, il est possible qu'une petite quantité d'eau s'écoule de la buse.
- Toujours effectuer cette opération lorsque l'unité est éteinte. L'eau vidangée pourrait gicler hors de l'appareil si ce dernier est en marche.

4 Introduire le collier de serrage sur un tuyau standard à part, disponible dans le commerce (d'un diamètre interne de 12,7 mm, et externe de 16,7 mm).

5 Attacher le tuyau à la buse de vidange, puis le fixer avec le collier de serrage.

- En fonction des conditions de travail, une quantité égale à 28 litres d'eau par jour (24 heures) environ sera déshumidifiée de l'air de la chambre. Garder à proximité un seau de taille adéquate afin de pouvoir recueillir l'eau vidangé ; il est également possible d'utiliser une autre méthode adéquate pour transférer l'eau en-dehors de la pièce, afin de ne pas inonder le sol de la pièce.
- Incliner le tuyau vers le bas afin de faciliter la vidange. Faites cependant attention à ne pas trop courber le tuyau, et à ne pas plonger son extrémité dans l'eau.

6 Appuyer sur la touche MODE pour sélectionner le mode de DESHUMIDIFICATION.

REFROIDISSEMENT DESHUMIDIFICATION VENTILATEUR AERATION



7 Appuyer sur la touche MARCHE/ARRET pour lancer le mode.

- Le voyant rouge de MARCHE () s'allume sur l'appareil.
- La température ne peut pas être configurée.
- La vitesse du ventilateur est pré-réglée sur AUTO et ne peut être modifiée.

POUR ETEINDRE

Appuyer de nouveau sur la touche MARCHE/ARRET.

- Le voyant rouge de MARCHE () s'éteint sur l'appareil.

ATTENTION

L'unité dégage de la chaleur pendant le mode de déshumidification, ce qui fait augmenter la température à l'intérieur de la pièce.

Installer le mode d'évacuation si vous ne voulez pas que la température de la pièce augmente. Ceci permettra de faire légèrement baisser la température de la pièce ; cependant, le rendement de la déshumidification baissera en cas d'utilisation sans tuyau d'évacuation.

MODE DE VENTILATEUR

Dans ce mode, le climatiseur fait circuler l'air sans le refroidir.

Installer le tuyau d'évacuation (voir page 8), puis faire tourner le tuyau de vidange en position de CLOSE, puis s'assurer que le tuyau de vidange est recouvert par le robinet d'arrêt.

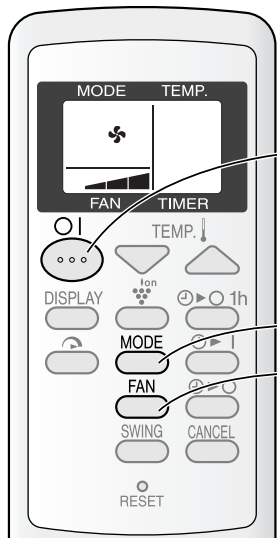

1 Appuyer sur la touche MODE pour sélectionner le mode VENTILATEUR.

REFROIDISSEMENT DESHUMIDIFICATION VENTILATEUR AERATION

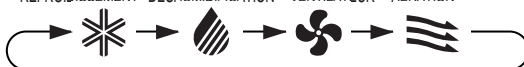

2 Appuyer sur la touche MARCHÉ/ARRET pour lancer le mode.

- Le voyant rouge de MARCHÉ () s'allume sur l'appareil.
- La température ne peut pas être configurée.

3 Appuyer sur la touche FAN pour régler la vitesse de ventilateur désirée.

AUTO DOUX LENT RAPIDE



POUR ETEINDRE

Appuyer de nouveau sur la touche MARCHÉ/ARRET.

- Le voyant rouge de MARCHÉ () s'éteint sur l'appareil.

MODE D'AERATION

Dans ce mode, le climatiseur fait circuler l'air vers l'extérieur.

Installer le tuyau d'évacuation (voir page 8), puis faire tourner le tuyau de vidange en position de CLOSE, puis s'assurer que le tuyau de vidange est recouvert par le robinet d'arrêt.

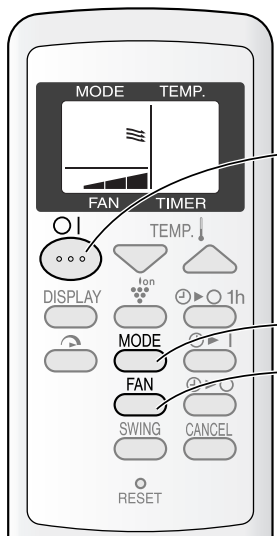

1 Appuyer sur la touche MODE pour sélectionner le mode AERATION.

REFROIDISSEMENT DESHUMIDIFICATION VENTILATEUR AERATION

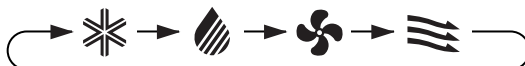

2 Appuyer sur la touche MARCHÉ/ARRET pour lancer le mode.

- Le voyant rouge de MARCHÉ () s'allume sur l'appareil.
- La température ne peut pas être configurée.

3 Appuyer sur la touche FAN pour régler la vitesse de ventilateur désirée.

- Bien que les stores soient fermés et qu'aucun air ne puisse pénétrer dans la pièce, la vitesse du ventilateur d'aération change.

AUTO DOUX LENT RAPIDE



POUR ETEINDRE

Appuyer de nouveau sur la touche MARCHÉ/ARRET.

- Le voyant rouge de MARCHÉ () s'éteint sur l'appareil.

POUR CHANGER LA DIRECTION DU DEBIT D'AIR

DIRECTION DU DEBIT D'AIR VERS LE HAUT/BAS

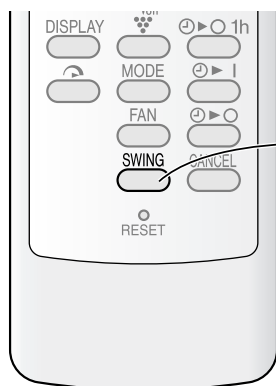

1 Appuyer sur la touche SWING de la télécommande.

- Les volets commencent à basculer en continu.

2 Appuyer à nouveau sur la touche SWING lorsque les volets horizontaux sont dans la position désirée.

- Les volets horizontaux s'arrêtent.
- La position réglée sera alors mémorisée afin que la même position soit automatiquement utilisée la prochaine fois.

REMARQUE :

- En mode d'AERATION, la direction vers le HAUT/BAS ne peut pas être modifiée.

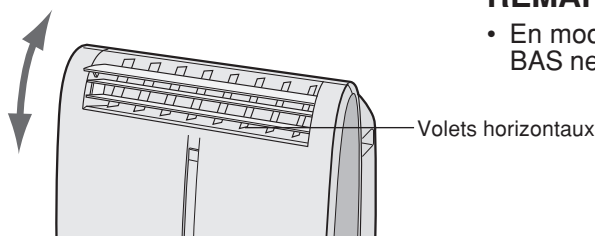

DIRECTION DU DEBIT D'AIR VERS LA GAUCHE/DROITE

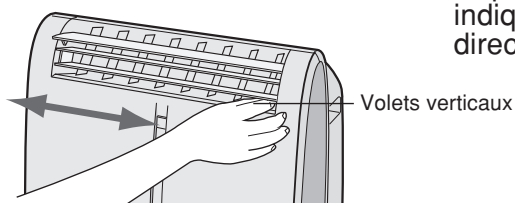

Déplacer à la main les volets verticaux comme indiqué sur la figure ci-contre afin de régler la direction du débit d'air.

ATTENTION

Ne jamais essayer d'ajuster manuellement la direction du débit d'air des volets horizontaux.

- Le réglage à la main de la direction du débit d'air des volets horizontaux pourrait en effet entraîner un dysfonctionnement lorsque la télécommande est utilisée.
- Il est possible que de l'eau se condense au niveau des volets horizontaux, en particulier lorsque ces derniers ont été placés en position basse en mode de REFROIDISSEMENT ou de DESHUMIDIFICATION pendant une longue durée.

Ne pas trop pousser les volets verticaux vers la gauche ou vers la droite en mode de REFROIDISSEMENT lorsque la vitesse du ventilateur est sur "DOUX (■)" pendant une longue durée.



De la condensation risque de se former sur les volets d'aération.

FONCTIONNEMENT EN REFROIDISSEMENT TURBO

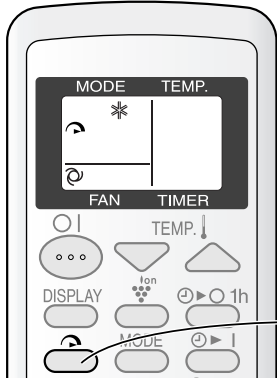
Dans ce mode, le ventilateur du climatiseur fonctionne à une vitesse rapide avec une température de 15°C.



1 Appuyer sur la touche REFROIDISSEMENT TURBO en mode de refroidissement.

- La télécommande affiche “”.
- L’affichage de température s’éteint.
- Le voyant vert de REFROIDISSEMENT TURBO () s’allume sur l’appareil.

POUR ANNULER

Appuyer de nouveau sur la touche de REFROIDISSEMENT TURBO.

- Le mode de REFROIDISSEMENT TURBO est également annulé à chaque changement de mode, ou lorsque l’unité est éteinte.
- Le voyant vert de REFROIDISSEMENT TURBO () s’éteint sur l’appareil.

REMARQUES :



- Il n’est pas possible de configurer la température ou la vitesse du ventilateur en mode de fonctionnement de REFROIDISSEMENT TURBO.
- Le ventilateur retourne en mode RAPIDE après que l’unité ait passé 30 minutes en mode de REFROIDISSEMENT TURBO.
- Il est possible que la vitesse rapide du ventilateur baisse quelque peu afin de protéger l’unité.

ARRET APRES UNE HEURE

Lorsque la minuterie d’ARRET APRES UNE HEURE est activée, l’appareil s’arrête de fonctionner après une heure.



1 Appuyer sur la touche d’ARRET DANS 1 hr.



- La télécommande affiche “”.
- Le voyant orange de MINUTERIE () s’allume sur l’appareil.
- L’appareil s’arrête après une heure.

POUR ANNULER

Appuyer sur la touche d’annulation CANCEL.

- Le voyant lumineux orange de MINUTERIE () s’éteint sur l’appareil.

Enfin appuyer à nouveau sur la touche MARCHE/ARRET pour éteindre l’appareil.

- Le voyant lumineux rouge de MARCHE () et le voyant lumineux orange de MINUTERIE () s’éteignent sur l’appareil.

REMARQUES :

- La minuterie d’ARRET APRES UNE HEURE est prioritaire par rapport aux MINUTERIES DE MARCHE et d’ARRET.
- Lorsque la minuterie d’ARRET APRES UNE HEURE est réglée pendant que l’appareil ne fonctionne pas, l’appareil fonctionne pendant une heure avec la condition réglée précédemment.
- Si vous désirez faire fonctionner l’appareil pendant une autre heure avant que la MINUTERIE d’ARRET dans 1 hr s’active, appuyer encore une fois sur la touche d’ARRET dans 1 hr pendant le fonctionnement.

MINUTERIE D'ARRÊT

L'appareil s'arrête automatiquement suivant votre réglage.

La durée de la minuterie peut être réglée entre un minimum d'une demie-heure (30 minutes) et un maximum de 12 heures.

Jusqu'à 9,5 heures, vous pouvez régler par incréments d'une demie-heure (30 minutes), puis par incréments d'1 heure de 10 à 12 heures.

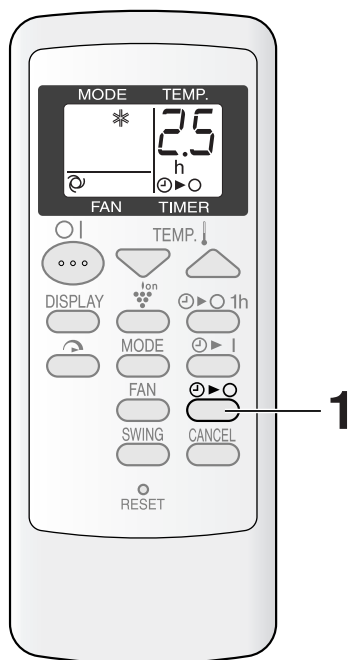

Affichage lorsque l'arrêt de l'appareil est programmé dans deux 2,5 heures.

Dirigez la télécommande vers la fenêtre du capteur sur l'appareil.

1 Appuyer sur la touche de la MINUTERIE D'ARRÊT (⏸) puis régler la durée voulue.

- Le réglage du délai change à chaque pression sur la touche de la façon suivante,

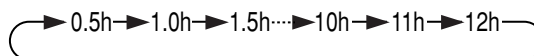

Maintenir la touche appuyée pour parcourir rapidement les réglages.

- Le voyant orange de MINUTERIE (⏸) s'allume sur l'appareil.
- Un bip sonore est émis après que l'unité ait pu capter correctement le signal de la télécommande.
- Le réglage de la minuterie décomptera pour indiquer le temps restant.

POUR ANNULER LE MODE MINUTERIE

Appuyer sur la touche d'annulation CANCEL.

- Le voyant lumineux orange de MINUTERIE s'éteint sur l'appareil.

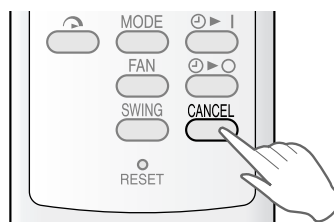

REMARQUES CONCERNANT LE REGLAGE ET LE FONCTIONNEMENT DE LA MINUTERIE

- La dernière durée configurée sera mémorisée et apparaîtra sur l'affichage de la télécommande au prochain réglage de la MINUTERIE d'ARRÊT et de MARCHE.
- Il est impossible de configurer en même temps la MINUTERIE d'ARRÊT et de MARCHE. Seul le réglage le plus récent de la MINUTERIE sera valide.
- La minuterie d'ARRÊT APRES UNE HEURE est prioritaire par rapport à la MINUTERIE DE MARCHE ou d'ARRÊT.
- Si la minuterie d'ARRÊT APRES UNE HEURE a été configurée alors que la MINUTERIE d'ARRÊT ou celle de MARCHE est active, le réglage de la MINUTERIE d'ARRÊT ou de MARCHE seront annulés.
- En cas de coupure de courant alors qu'une MINUTERIE d'ARRÊT ou de MARCHE ait été configurée, les réglages de la MINUTERIE seront annulés et ne seront pas réinitialisés, même après que le courant ait été rétabli.

MINUTERIE DE MARCHÉ

L'appareil s'arrête automatiquement suivant votre réglage.

La durée de la minuterie peut être réglée entre un minimum d'une demie-heure (30 minutes) et un maximum de 12 heures.

Jusqu'à 9,5 heures, vous pouvez régler par incréments d'une demie-heure (30 minutes), puis par incréments d'1 heure de 10 à 12 heures.

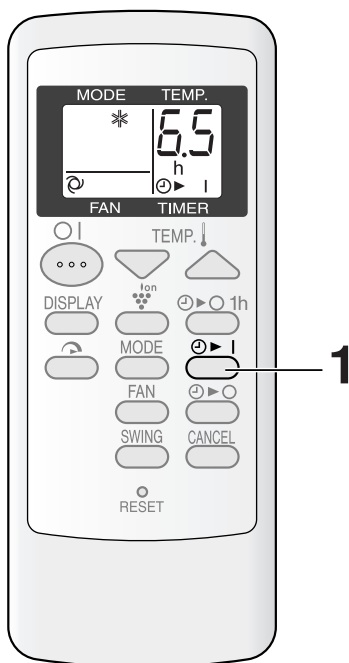

Affichage lorsque le démarrage de l'appareil est programmé dans 6,5 heures.

Dirigez la télécommande vers la fenêtre du capteur sur l'appareil.

1 Appuyer sur la touche de la MINUTERIE DE DEMARRAGE (⌚ |)

- Le réglage du délai change à chaque pression sur la touche de la façon suivante,

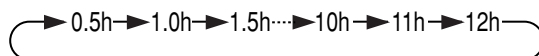

Maintenir la touche appuyée pour parcourir rapidement les réglages.

- Le voyant orange de MINUTERIE (⌚) s'allume sur l'appareil.
- Un bip sonore est émis après que l'unité ait pu capter correctement le signal de la télécommande.
- Le réglage de la minuterie décomptera pour indiquer le temps restant.

Sélectionner le mode, la température, le réglage de la vitesse du ventilateur et le fonctionnement du PLASMACLUSTER.

- Si la température a été réglée par la MINUTERIE de MARCHÉ, elle sera affichée à l'affichage pendant 5 secondes, puis celui-ci retournera à son état normal.
- Si vous ne changez pas le réglage, l'appareil fonctionnera avec le dernier réglage effectué.

POUR ANNULER LE MODE MINUTERIE

Appuyer sur la touche d'annulation CANCEL.

- Le voyant lumineux orange de MINUTERIE s'éteint sur l'appareil.

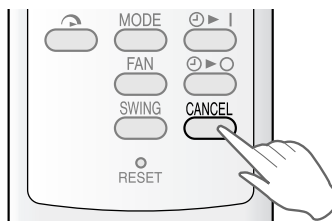

FUNCTIONNEMENT DU PLASMACLUSTER

L'ionisateur Plasmacluster à l'intérieur du climatiseur va délivrer des ions dans la pièce. Lorsqu'une même quantité d'ions positifs et négatifs est libérée dans l'air de la pièce, on note une réduction conséquente des moisissures dans l'air.

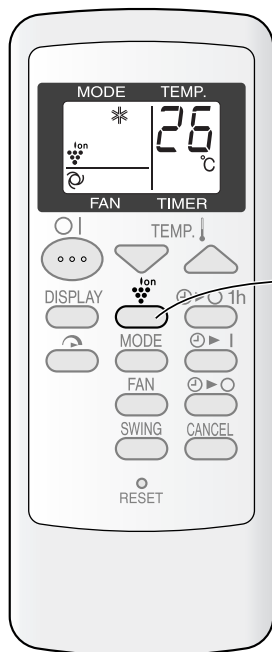

1 Appuyer sur la touche PLASMACLUSTER pendant le fonctionnement du climatiseur.

- La télécommande affiche " ".
- Le voyant bleu PLASMACLUSTER situé sur l'appareil s'allume.

POUR ANNULER

Appuyer à nouveau sur la touche PLASMACLUSTER.

- Le voyant PLASMACLUSTER situé sur l'appareil s'éteindra.

REMARQUES :

- L'utilisation de la fonction PLASMACLUSTER sera alors mémorisée et automatiquement utilisée au prochain démarrage du climatiseur.
- Pour éteindre le voyant PLASMACLUSTER, appuyer sur la touche DISPLAY.
- Le fonctionnement en mode PLASMACLUSTER ne peut avoir lieu pendant le mode d'AERATION.

MODE AUXILIAIRE

Utiliser ce mode si la télécommande n'est pas disponible.

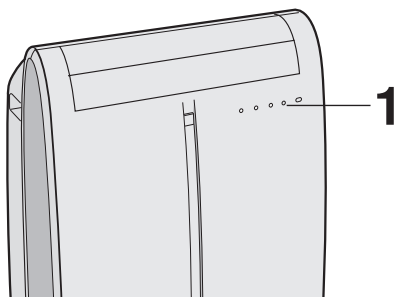

1 Appuyer sur la touche AUX de l'appareil.

- Le voyant rouge de MARCHE () s'allume et l'appareil passe en mode de REFROIDISSEMENT.
- La vitesse du ventilateur est réglée sur AUTO.
- La température est automatiquement réglée en fonction de la température de la pièce.

POUR ETEINDRE

Appuyer de nouveau sur la touche AUX.

- Le voyant rouge de MARCHE () s'éteint sur l'appareil.

REMARQUES :

- Si la touche AUX. est enfoncée pendant le fonctionnement normal, l'appareil s'éteint.
- Au démarrage du mode AUXILIAIRE, la pompe de vidange de l'appareil fonctionne pendant environ une minute, ce qui peut produire un léger bruit d'écoulement.

VIDANGE

Préparer l'appareil pour une vidange puis vidanger l'eau de l'appareil dans les cas suivants.

Lorsque l'appareil ne marche plus et que les voyants de MINUTERIE (⊕), MARCHE (☐) et de REFROIDISSEMENT TURBO (↻) clignotent. (Ceci indique que le réservoir d'eau de l'appareil est rempli.)

1 S'assurer que l'appareil soit éteint.
2 Faites tourner la buse de vidange en position d'OPEN.

3 Retirer le robinet d'arrêt de la buse de vidange.
• Lorsque le robinet est retiré, il est possible qu'une petite quantité d'eau s'écoule de la buse.

4 Introduire le collier de serrage sur un tuyau standard à part, disponible dans le commerce (d'un diamètre interne de 12,7 mm, et externe de 16,7 mm).

5 Fixer le tuyau à la buse de vidange, puis le fixer avec le collier de serrage.
• Préparer le dispositif de vidange, car de l'eau s'écoulera par le tuyau pendant le fonctionnement.

6 Appuyer deux fois de suite sur la touche AUX.
• L'eau s'écoule par le tuyau de vidange. La quantité maximale d'eau pouvant être vidangée est environ de 2 litres.
• Les voyants de MARCHE, MINUTERIE et de REFROIDISSEMENT TURBO clignotent.

7 Après que les dernières gouttes d'eau se soient écoulées du tuyau, éteindre l'appareil en appuyant sur le bouton AUX.
• Ceci devrait prendre une minute environ.

8 Détachez le tuyau de la buse de vidange, puis remettre le robinet d'arrêt en place.
• Conserver le collier de serrage pour pouvoir l'utiliser à nouveau en cas de besoin.

9 Faites tourner la buse de vidange en position de CLOSE.

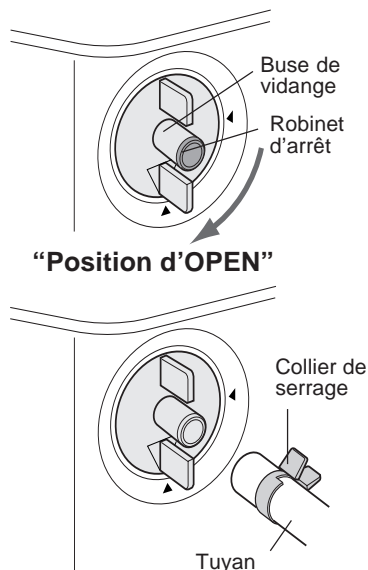

A chaque déplacement de l'appareil (pour éviter les écoulements d'eau).
Lorsque l'appareil n'est pas utilisé pendant une période prolongée.

1 Reprendre les étapes 1 à 5 ci-dessus.

2 Appuyer sur la touche AUX de l'appareil.
• L'eau s'écoule par le tuyau de vidange.
La quantité maximale d'eau pouvant être vidangée est environ de 2 litres.
• Le voyant de MARCHE s'allume alors.

3 Après que les dernières gouttes d'eau se soient écoulées du tuyau, éteindre l'appareil en appuyant sur le bouton AUX.
• Ceci devrait prendre une minute environ.

4 Détachez le tuyau de la buse de vidange, puis remettre le robinet d'arrêt en place.
• Conserver le collier de serrage pour pouvoir l'utiliser à nouveau en cas de besoin.

5 Faites tourner la buse de vidange en position de CLOSE.

6 Détacher le robinet de la buse de vidange, puis vidanger toute l'eau se trouvant dans l'appareil.
• Toujours prévoir un récipient pour collecter l'eau avant d'entreprendre la vidange. La quantité maximale d'eau pouvant être vidangée est environ de 0,2 litres.

7 Remettre en place le robinet d'arrêt sur la buse de vidange.

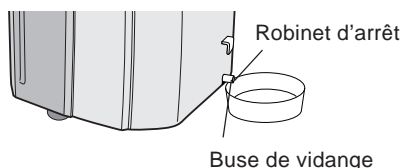

S'assurer de débrancher l'appareil du secteur avant d'entreprendre tout travail d'entretien.

NETTOYAGE DES FILTRES

Si le filtre est bouché par de la poussière, le débit d'air sera réduit, ce qui entraînera un mauvais fonctionnement du refroidissement. Le filtre devrait être nettoyé toutes les deux semaines.

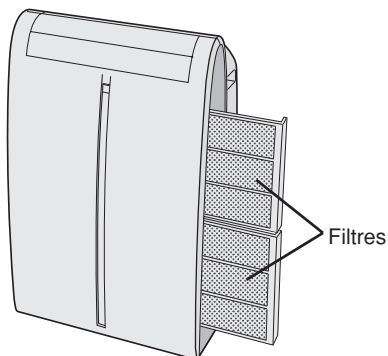

1 ENLEVER LES FILTRES

- Tirer doucement sur la poignée vers la droite, puis faire glisser le filtre hors de l'appareil.

2 NETTOYER LES FILTRES

- Utiliser un aspirateur pour éliminer la poussière. Si les filtres sont très sales, les laver avec un détergent, puis les rincer à l'eau claire. Sécher les filtres à l'ombre avant de les réinstaller dans l'appareil.

3 REINSTALLER LES FILTRES

- Tenir le filtre par sa poignée et appuyer doucement dessus pour le remettre en place. Ne faire jamais fonctionner l'appareil sans son filtre. Ceci pourrait en effet l'endommager sérieusement.

NETTOYER L'APPAREIL ET LA TELECOMMANDE

Nettoyer l'appareil avec un linge doux et sec, ou légèrement imbibé d'une solution détergente neutre. Éliminer toute trace de crasse en l'essuyant avec un linge doux pour la sécher complètement. Éviter d'éclabousser directement l'appareil. L'eau risque en effet d'endommager dangereusement l'isolation électrique.

Ne jamais utiliser des produits chimiques corrosifs ou des détergents abrasifs pour nettoyer n'importe quelle partie de cet appareil. Afin de ne pas endommager l'appareil, ne jamais utiliser de l'eau chaude (50°C ou plus chaude) pour le nettoyage.

NETTOYAGE DU GRILLAGE CONTRE LES INSECTES

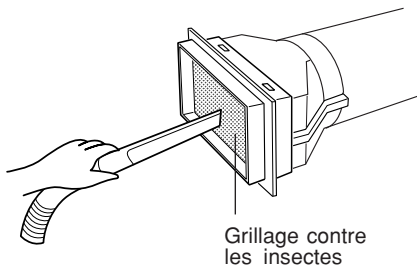

Si le filtre est bouché par de la poussière, le débit d'air sera réduit, ce qui entraînera un mauvais fonctionnement du refroidissement.

Nettoyer le grillage contre les insectes à l'aide d'un aspirateur.

ENTRETIEN APRES LA SAISON DE CLIMATISATION

- 1 Effectuer une vidange complète de l'appareil pour en extraire toute l'eau qui s'y trouve. (Voir le paragraphe page 17 "Lorsque l'appareil n'est pas utilisé pendant une période prolongée".)
- 2 Faire marcher l'appareil en mode de VENTILATEUR ou d'AERATION pendant environ une demi-journée pour complètement en sécher l'intérieur.
- 3 Nettoyer les filtres, puis les réinstaller.

AVANT D'APPELER LE SERVICE APRES-VENTE

Si l'appareil semble mal fonctionner, vérifier les points suivants avant de faire appel au service après-vente.

LE CLIMATISEUR NE FONCTIONNE PAS

- L'appareil est-il bien branché, la prise est-elle bien enfoncée ?
- Le fusible a-t-il brûlé, ou le disjoncteur a-t-il sauté ?
- L'appareil a-t-il été redémarré avant l'écoulement d'une durée de 3 minutes après une coupure de courant ?
Si vous redémarrez l'appareil moins de trois minutes après son extinction, un dispositif de protection interne empêche le refroidissement pendant 5 minutes en désactivant le compresseur.
- Les voyants de MARCHE (☒), MINUTERIE (⊕) et de REFROIDISSEMENT TURBO (⤴) clignotent-ils ? Ceci indique que le réservoir d'eau de l'appareil est plein. Il doit être vidangé. (Voir page 17)

LE CLIMATISEUR NE REFROIDIT PAS ASSEZ BIEN

- A-t-il été configuré en mode de VENTILATEUR, DESHUMIDIFICATION ou d'AERATION ?
Le refroidissement ne peut être activé dans ces modes. Changer de MODE.
- Les filtres sont-ils trop bouchés par de la poussière ?
Nettoyer puis remplacer les filtres.
- La bobine de refroidissement est-elle gelée ?
L'appareil ne soufflera pas d'air si cette bobine est gelée.
Faire tourner le climatiseur en mode VENTILATEUR avec vitesse "RAPIDE" jusqu'à ce que toute la glace fonde.
- La température a-t-elle été bien configurée ?
- La fenêtre est-elle directement soumise aux rayons directs du soleil ?
Refermer les volets ou les rideaux pour minimiser le réchauffement de la pièce par énergie solaire.
- Le tuyau d'évacuation est-il trop long ?
Raccourcir le plus possible la longueur du tuyau pour augmenter le rendement. Il ne devra cependant jamais être plié ou tordu.

SONS

- Il est possible que l'appareil soit plus ou moins bruyant pendant les 2 à 3 premières minutes suivant le démarrage. Il s'agit en fait du son émis par le démarrage du compresseur, ce qui est parfaitement normal.
- Un léger bruissement peut également se faire entendre immédiatement après l'allumage ou l'arrêt de l'appareil, mais également pendant son fonctionnement. Il s'agit du bruit produit par l'écoulement du produit réfrigérant à l'intérieur de l'appareil.
- Un léger bourdonnement est également émis lorsque l'appareil dégage des ions Plasmacluster.
- Ce climatiseur évacue l'eau condensée à l'intérieur pendant le refroidissement par l'orifice d'évacuation. Il est possible qu'un bruit d'écoulement se fasse entendre, ceci est tout à fait normal.
- Il est possible qu'un léger bruissement se fasse entendre pendant environ une minute après le démarrage du mode AUXILIAIRE. Il s'agit du bruit produit par la pompe de vidange à l'intérieur de l'appareil.
- **Il est possible qu'un léger bruit se fasse entendre lorsque l'appareil est placé sur une surface légèrement inclinée. Placer l'appareil sur une surface nivelée pour remédier à ce problème.**

LA MINUTERIE NE FONCTIONNE PAS CORRECTEMENT

- En cas de coupure de courant alors qu'une MINUTERIE a été configurée, les réglages de cette MINUTERIE seront annulés et ne seront pas rétablis, même après que le courant ait été rétabli. Ceci est normal sur cet appareil.

L'APPAREIL NE REPOND PAS AUX SIGNAUX DE LA TELECOMMANDE

- Vérifier les piles de la télécommande. Les remplacer si nécessaire.
- Essayer à nouveau d'envoyer le signal en pointant directement la télécommande vers la fenêtre de réception sur l'appareil.
- Vérifier si les piles de la télécommande sont mises en place et si elles sont alignées correctement selon leur polarité.

L'AIR SORTANT DE L'APPAREIL A UNE ODEUR FORTE

- Cette odeur est celle de l'ozone généré par le générateur d'ions plasma Plasmacluster. La densité d'ozone est très faible et n'affectera pas votre santé. L'ozone dispersé dans l'air se décomposera rapidement et sa densité dans la pièce n'augmentera pas.



Attenzione: Il dispositivo è contrassegnato da questo simbolo, che segnala di non smaltire le apparecchiature elettriche ed elettroniche insieme ai normali rifiuti domestici. Per tali prodotti è previsto un sistema di raccolta a parte.

A. Informazioni sullo smaltimento per gli utenti (privati)

1. Nell'Unione europea

Attenzione: Per smaltire il presente dispositivo, non utilizzare il normale bidone della spazzatura!

Le apparecchiature elettriche ed elettroniche usate devono essere gestite a parte e in conformità alla legislazione che richiede il trattamento, il recupero e il riciclaggio adeguato dei suddetti prodotti.

In seguito alle disposizioni attuate dagli Stati membri, i privati residenti nella UE possono conferire gratuitamente le apparecchiature elettriche ed elettroniche usate a centri di raccolta designati*.

In alcuni paesi*, anche il rivenditore locale può ritirare gratuitamente il vecchio prodotto se l'utente acquista un altro nuovo di tipologia simile. *) Per maggiori informazioni si prega di contattare l'autorità locale competente.

Se le apparecchiature elettriche o elettroniche usate hanno batterie o accumulatori, l'utente dovrà smaltirli a parte preventivamente in conformità alle disposizioni locali.

Lo smaltimento corretto del presente prodotto contribuirà a garantire che i rifiuti siano sottoposti al trattamento, al recupero e al riciclaggio necessari prevenendone il potenziale impatto negativo sull'ambiente e sulla salute umana, che potrebbe derivare da un'inadeguata gestione dei rifiuti.

2. In paesi che non fanno parte dell'UE

Se si desidera eliminare il presente prodotto, contattare le autorità locali e informarsi sul metodo di smaltimento corretto.

Per la Svizzera: Le apparecchiature elettriche o elettroniche usate possono essere restituite gratuitamente al rivenditore, anche se non si acquista un prodotto nuovo. Altri centri di raccolta sono elencati sulle homepage di www.swico.ch o di www.sens.ch.

B. Informazioni sullo smaltimento per gli utenti commerciali

1. Nell'Unione europea

Se il prodotto è impiegato a scopi commerciali, procedere come segue per eliminarlo.

Contattare il proprio rivenditore SHARP che fornirà informazioni circa il ritiro del prodotto. Potrebbero essere addebitate le spese di ritiro e riciclaggio. Prodotti piccoli (e quantitativi ridotti) potranno essere ritirati anche dai centri di raccolta locali.

Per la Spagna: Contattare il sistema di raccolta ufficiale o l'ente locale preposto al ritiro dei prodotti usati.

2. In paesi che non fanno parte dell'UE

Se si desidera eliminare il presente prodotto, contattare le autorità locali e informarsi sul metodo di smaltimento corretto.

Nel presente manuale viene spiegato come utilizzare correttamente il vostro nuovo condizionatore d'aria. Leggete attentamente il manuale prima di utilizzare il prodotto. Il manuale deve essere riposto in un luogo sicuro facilmente accessibile.

INDICE

- IMPORTANTI ISTRUZIONI PER LA SICUREZZA I-1
- LUOGO I-3
- IN DOTAZIONE I-3
- NOMI DEI COMPONENTI I-4
- USO DEL TELECOMANDO I-6
- INSTALLAZIONE E RIMOZIONE DEL TUBO DI SCARICO I-8
- MODO RINFRESCAMENTO I-9
- MODO DEUMIDIFICAZIONE I-10
- MODO VENTOLA I-11
- MODO VENTILAZIONE I-11
- PER CAMBIARE LA DIREZIONE DEL FLUSSO D'ARIA I-12
- FUNZIONAMENTO RINFRESCAMENTO TURBO I-13
- TIMER DI SPEGNIMENTO DOPO UN'ORA I-13
- FUNZIONAMENTO DEL TIMER I-14
- FUNZIONAMENTO DEL PLASMACLUSTER I-16
- MODO AUSILIARIO I-16
- DRENAGGIO I-17
- MANUTENZIONE I-18
- PRIMA DI RICHIEDERE ASSISTENZA I-19



Questo apparecchio è conforme ai requisiti delle Direttive 89/336/CEE e 73/23/CEE come emendate da 93/68/CEE.

IMPORTANTI ISTRUZIONI PER LA SICUREZZA

Punti da tenere presenti quando si utilizza il condizionatore d'aria.

AVVERTIMENTI PER L'USO

- **Non modificate alcun componente del prodotto.**
- **Non inserite alcun oggetto all'interno dei componenti dell'unità.**
- **Verificate che l'alimentazione utilizzata presenti una tensione nominale appropriata.** Utilizzate solo alimentazioni da 220 V – 240 V, 50 Hz, 10 A. L'uso di un'alimentazione con una tensione nominale errata può danneggiare l'unità e causare incendi.
- **Utilizzate sempre un fusibile con una potenza nominale di ampere corretta.** Non utilizzate, in nessuna circostanza, fili, perni o altri oggetti in sostituzione del fusibile adatto.
- **Nel caso di anomalie del condizionatore d'aria, come ad esempio odore di bruciato, spegnete immediatamente l'unità e scollegate l'alimentazione.**

AVVISO RELATIVO AL CAVO DI ALIMENTAZIONE

- **La spina di alimentazione deve essere collegata solo a una presa a parete adatta. Non utilizzatela insieme a cavi di estensione.**
- **Inserite saldamente la spina di alimentazione nella presa e verificate che non sia lenta.**
- **Non tirate, deformato o modificate il cavo di alimentazione e non immergetelo nell'acqua.** Se il cavo di alimentazione viene tirato con troppa forza o utilizzato in modo errato, l'unità può danneggiarsi e causare scosse elettriche.
- **Se il cavo di alimentazione è danneggiato, deve essere sostituito dal produttore o dal suo rappresentante o da una persona simile qualificata in modo da evitare qualunque pericolo. Sostituire il cavo di alimentazione solo con un altro specificato dal produttore.**
- **L'apparecchio deve essere messo a terra.** L'apparecchio è dotato di un cavo che presenta un filo di messa a terra con una linguetta di messa a terra. La spina deve essere inserita in una presa installata e messa a terra correttamente.

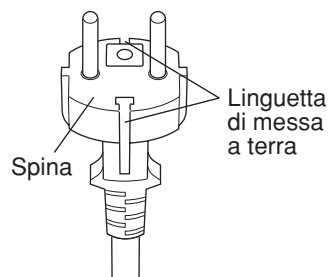

IMPORTANTI ISTRUZIONI PER LA SICUREZZA

PRECAUZIONI PER L'USO

- **Ventilate la stanza a intervalli regolari durante l'uso, specialmente se si utilizzano apparecchi a gas.**
- **Spegnete l'unità e scollegate il cavo di alimentazione prima di eseguire la manutenzione e la pulizia.**
- **Non schizzate o versate acqua direttamente sull'unità.**
L'acqua potrebbe causare una scossa elettrica o danni all'apparecchio.
- **Il drenaggio deve essere eseguito ogni volta che si sposta il condizionatore (vedere a pagina 17).**
Se dell'acqua rimane nel serbatoio, potrebbe fuoriuscire durante il trasporto.
- **Per garantire un drenaggio corretto, il tubo di drenaggio non deve essere piegato o trovarsi a un livello diverso nel modo deumidificazione.**
L'acqua drenata può traboccare nella stanza.
- **La temperatura intorno al tubo di drenaggio non deve essere inferiore al punto di congelamento durante l'uso.**
L'acqua scolata può congelarsi all'interno del tubo, causando il traboccamento nella stanza dell'acqua all'interno dell'unità.
- **Non ostruite l'uscita dell'aria di scarico.**
Il rinfrescamento può diminuire o arrestarsi completamente.
- **Utilizzate un interruttore salvavita per proteggervi dalle scosse elettriche in caso di perdite.**
Utilizzate un interruttore di tipo attivato dalla corrente, molto sensibile e ad alta velocità con una corrente di sensibilità nominale inferiore a 30 mA e un tempo di azionamento inferiore a 0,1 secondi.

NOTE SUL FUNZIONAMENTO

- **Attendete 3 minuti per consentire al compressore di raffreddarsi.**
Se riaccendete il condizionatore d'aria subito dopo averlo spento, attendete tre minuti per consentire al compressore di raffreddarsi. All'interno dell'unità è presente un dispositivo elettronico che per motivi di sicurezza non consente di accendere il compressore per tre minuti.
- **Nel caso di guasto all'alimentazione durante l'uso, attendete 3 minuti prima di riavviare l'unità.**
Riavviate il condizionatore d'aria dopo avere ripristinato l'alimentazione. Se l'alimentazione è rimasta disattivata per meno di tre minuti, attendete almeno altri tre minuti prima di riavviare l'unità. Se riavviate il condizionatore d'aria entro tre minuti, è possibile che un dispositivo di protezione all'interno dell'unità forzi lo spegnimento del compressore. Questo dispositivo di protezione eviterà il raffreddamento per circa 5 minuti. Tutte le impostazioni verranno cancellate e verranno ripristinati i valori iniziali.
- **Funzionamento a bassa temperatura: l'unità si congela?**
Quando viene impostato un valore vicino a 18°C in luoghi con una temperatura ambiente bassa, specialmente di notte, l'unità può congelarsi.
In tali condizioni, un'ulteriore caduta di temperatura può causare il congelamento dell'unità.
Impostando valori di temperatura più alti, è possibile evitare che l'unità si congeli.
- **Nel modo deumidificazione, la temperatura della stanza aumenta.**
L'unità genera calore quando è impostata nel modo deumidificazione e la temperatura della stanza aumenta. L'aria calda fuoriuscirà dall'uscita dell'aria di scarico. Ciò è normale e non indica malfunzionamento.
- **Nel modo rinfrescamento, il condizionatore d'aria soffia l'aria calda generata dall'unità fuori dalla stanza tramite il tubo di scarico.**
Allo stesso modo, la stessa quantità di aria espulsa entrerà dall'esterno tramite le aperture presenti nella stanza.

CONDIZIONI DI FUNZIONAMENTO

- **Il condizionatore d'aria deve essere utilizzato entro l'intervallo di temperatura indicato di seguito.**

Modo	Temperatura stanza	
RINFRESCAMENTO	limite superiore	*40°C
	limite inferiore	18°C
DEUMIDIFICAZIONE	limite inferiore	15°C

- Se la temperatura supera i limiti previsti, un dispositivo di sicurezza incorporato può interromperne il funzionamento.
- Quando viene eseguita l'operazione di rinfrescamento in una stanza con temperatura elevata, la ventola può rallentare leggermente.
- * Predisposto per funzionamento a condizione di voltaggio di alimentazione compreso tra 220 V e 240 V.

SUGGERIMENTI PER UN FUNZIONAMENTO EFFICIENTE

- **Evitate la luce diretta del sole.**

Chiudete persiane, tende o veneziane per evitare di esporre l'unità alla luce diretta del sole nel modo rinfrescamento.

- **Tenete pulito il filtro.**

Un filtro dell'aria pulito contribuisce notevolmente a un funzionamento efficiente.

Un filtro dell'aria sporco blocca il flusso di aria, aumentando il carico di lavoro del condizionatore d'aria e riducendone l'efficienza. Per informazioni sulla modalità di pulizia del filtro, vedere a pagina 18.

- **Spegnete le luci non necessarie.**

Il condizionatore d'aria deve rimuovere il calore prodotto dalle luci o da altri apparecchi per la produzione di calore. Spegnete tutte le luci o gli apparecchi non utilizzati.

- **Spegnete il condizionatore d'aria quando non viene utilizzato.**

Utilizzatelo solo se necessario. Minore è il tempo di utilizzo, minori saranno i costi di utilizzo.

LUOGO

- Il condizionatore d'aria deve essere posizionato su una superficie stabile per ridurre il rumore e le vibrazioni. Per un funzionamento sicuro, posizionate l'unità su un pavimento uniforme e sufficientemente resistente da supportare l'unità.

- L'unità è dotata di rotelle per facilitarne il posizionamento, tuttavia queste devono essere utilizzate solo su superfici piane e uniformi. Prestate attenzione quando utilizzate le rotelle su tappeti e moquette. Non utilizzate le rotelle sopra a degli oggetti.

- L'unità deve essere collocata in una posizione da cui la presa di messa a terra nominale sia facilmente raggiungibile.

- Non posizionate ostacoli intorno all'ingresso o all'uscita dell'aria dell'unità.

- Lasciate uno spazio di almeno 30 cm dalla parete per ottenere un condizionamento d'aria efficace.

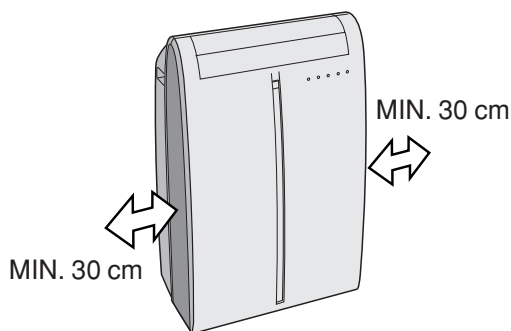

IN DOTAZIONE

Tubo di scarico (1) Adattatore di scarico per finestra (1) Rete anti-insetti (1) Stringitubo (1)

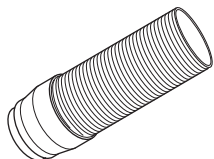

Disco di aspirazione (1)

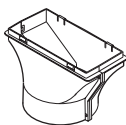

Telecomando (1)

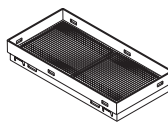

Batteria (2)
(AAA.R03)



Manuale (1)

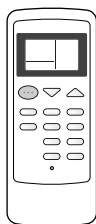

NOMI DEI COMPONENTI

VISTA FRONTALE

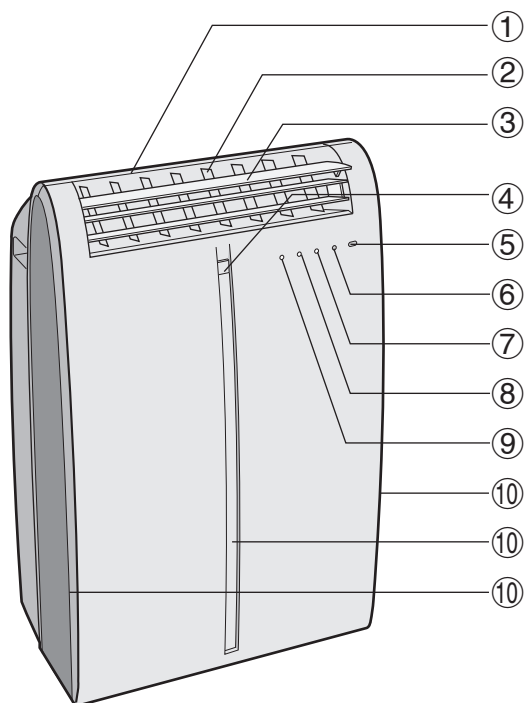

- ① Uscita dell'aria
- ② Deflettori verticali
- ③ Deflettori orizzontali
- ④ Spia PLASMACLUSTER (blu)
- ⑤ Finestra di ricezione del segnale del telecomando
- ⑥ Tasto AUX
- ⑦ Spia di FUNZIONAMENTO (☐ rossa)
- ⑧ Spia TIMER (⌚ arancione)
- ⑨ Spia RINFRESCAMENTO TURBO (↻ verde)
- ⑩ Ingresso dell'aria

VISTA POSTERIORE

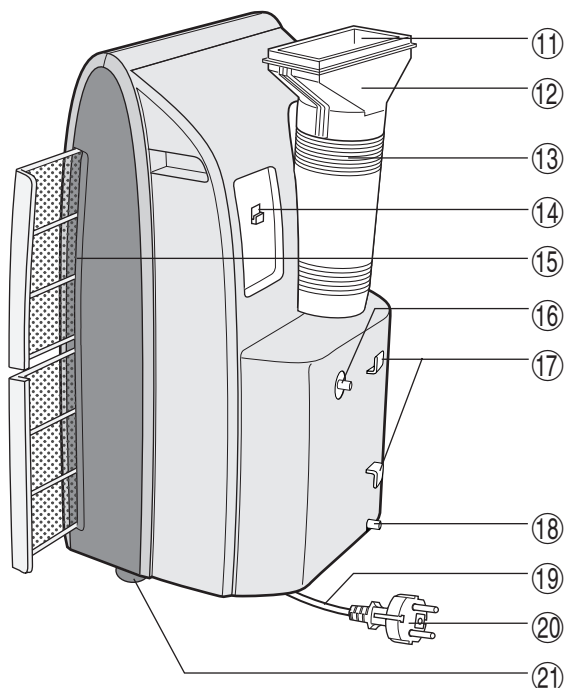

- ⑪ Uscita dell'aria di scarico
- ⑫ Adattatore di scarico
- ⑬ Tubo di scarico
- ⑭ Gancio del telecomando
- ⑮ Filtri dell'aria
- ⑯ Ugello di drenaggio e rubinetto di arresto
- ⑰ Ganci del cavo di alimentazione
- ⑱ Ugello del tubo di drenaggio e rubinetto di arresto
- ⑲ Cavo di alimentazione
- ⑳ Spina di alimentazione
- ㉑ Rotelle (4)

NOTA: L'unità reale può essere leggermente diversa da quella dell'immagine.

TELECOMANDO

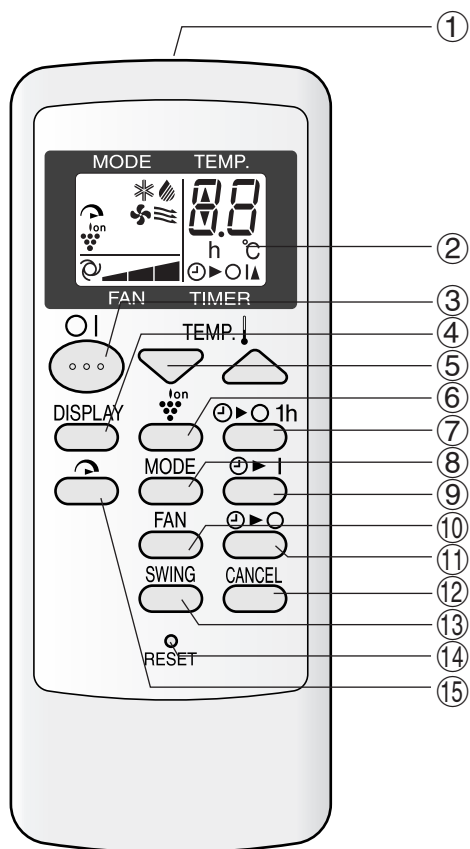

- ① Trasmettitore
- ② Display
- ③ Tasto di ACCENSIONE/SPEGNIMENTO
- ④ Tasto DISPLAY
- ⑤ Tasto TEMPERATURA (TEMP.)
- ⑥ Tasto PLASMACLUSTER
- ⑦ Tasto di SPEGNIMENTO DOPO UN'ORA
- ⑧ Tasto del MODO (MODE)
- ⑨ Tasto TIMER ATTIVATO
- ⑩ Tasto VENTOLA (FAN)
- ⑪ Tasto TIMER DISATTIVATO
- ⑫ Tasto di ANNULLAMENTO (CANCEL)
- ⑬ Tasto ROTAZIONE (SWING)
- ⑭ Tasto di RIPRISTINO (RESET)
- ⑮ Tasto RINFRESCAMENTO TURBO

DISPLAY DEL TELECOMANDO

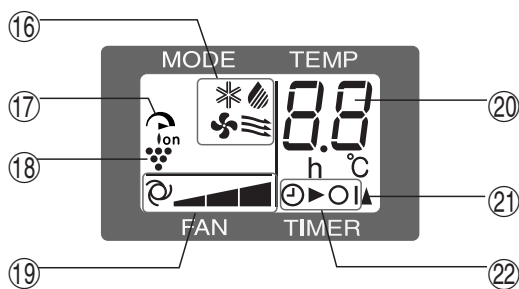

- ⑯ **SIMBOLI DEL MODO**
 - * : RINFRESCAMENTO
 - ☼ : DEUMIDIFICAZIONE
 - ☪ : VENTOLA
 - ☨ : VENTILAZIONE
- ⑰ **SIMBOLO RINFRESCAMENTO TURBO**
- ⑱ **SIMBOLO PLASMACLUSTER**
- ⑲ **SIMBOLI DI VELOCITÀ DEL VENTILATORE**
 - ⌚ : AUTOMATICA
 - ▬ : Impostazione manuale
- ⑳ **INDICATORE CONTEGGIO TIMER E TEMPERATURA**
- ㉑ **SIMBOLO DI TRASMISSIONE**
- ㉒ **SIMBOLO TIMER ATTIVATO/DISATTIVATO**

CARICAMENTO DELLE BATTERIE Utilizzate due batterie AAA (R03).

- 1** Rimuovete il coperchio delle batterie sul retro del telecomando.
- 2** Inserite le batterie nell'apposito vano, verificando che le polarità \oplus e \ominus siano allineate correttamente.
 - Quando le batterie vengono installate correttamente, le linee verranno indicate sul display.
- 3** Reinserite il coperchio delle batterie.
- 4** Premete il tasto di RESET utilizzando un bastoncino sottile.

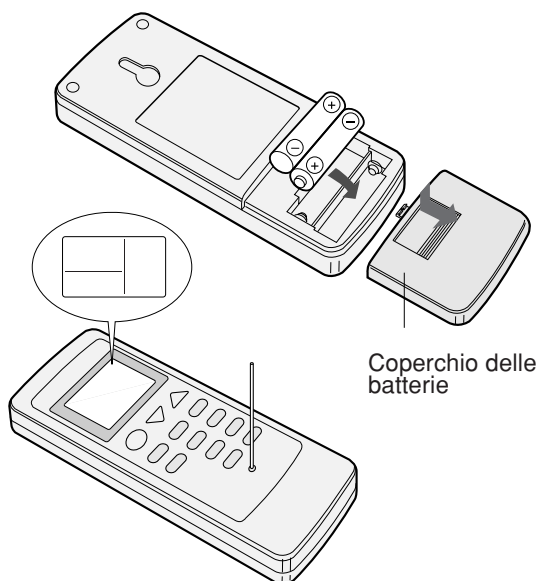

NOTE:

- In condizioni di uso normali, le batterie durano circa un anno.
- Quando sostituite le batterie, cambiate sempre entrambe le batterie e verificate che siano dello stesso tipo.
- Se il telecomando non funziona correttamente dopo avere sostituito le batterie, premete il tasto di RESET utilizzando un bastoncino.
- Se non intendete usare l'unità per un lungo periodo di tempo, rimuovete le batterie dal telecomando.

COME USARE IL TELECOMANDO

Puntate il telecomando verso la finestra di ricezione del segnale dell'unità e premete il tasto desiderato. Quando l'unità riceve il segnale, verrà emesso un segnale acustico.

- Assicuratevi che non vi siano una tenda o altri oggetti tra la finestra di ricezione del segnale e l'unità.
- Il telecomando può inviare segnali fino ad una distanza di 7 metri.

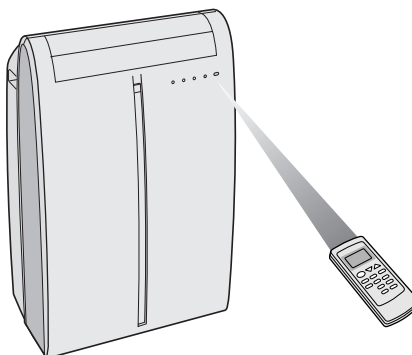

PRECAUZIONI

- Evitate di esporre la finestra di ricezione del segnale alla luce diretta del sole, in quanto ne può danneggiare il funzionamento. Se necessario, chiudete le tende per evitare che la luce del sole penetri nella stanza.
- L'uso di una lampada fluorescente nello stesso locale può interferire con la trasmissione del segnale.
- L'unità può essere influenzata da segnali trasmessi dal telecomando di un televisore, videoregistratore o altre attrezzature usate nella stessa stanza.
- Non lasciate il telecomando esposto alla luce solare diretta o vicino ad un radiatore. Inoltre, proteggete il telecomando da umidità e urti che potrebbero scolorirlo o danneggiarlo.

Per evitare di perdere il telecomando, agganciatelo all'unità quando non è utilizzato.

Per rimuovere il telecomando quando è agganciato all'unità, sollevatelo leggermente ed estraetelo.

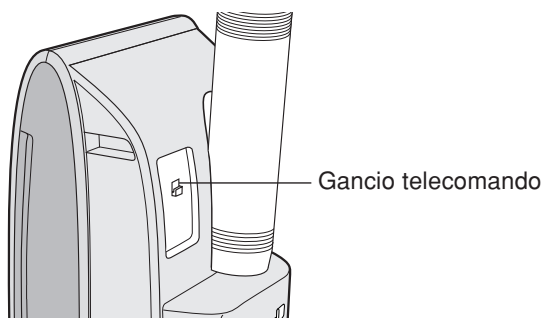

INSTALLAZIONE E RIMOZIONE DEL TUBO DI SCARICO

Il tubo di scarico deve essere installato o rimosso in base alla modalità di utilizzo.

Modo	Tubo di scarico
RINFRESCAMENTO, VENTOLA, VENTILAZIONE	Installare
DEUMIDIFICAZIONE	Rimuovere

Installazione del tubo di scarico

1 Fissate la rete anti-insetti all'adattatore di scarico.

Inserite la rete anti-insetti per assicurare che le quattro parti sporgenti dell'adattatore di scarico entrino nei quattro fori sopra di esso.

2 Fissate l'adattatore di scarico al tubo di scarico.

Estendete un'estremità del tubo di scarico e inseritela nell'adattatore di scarico, quindi ruotatela (circa tre volte) finché non si arresta. Verificate quindi che siano fissati saldamente.

3 Fissate l'adattatore del tubo di scarico all'unità.

Inserite le due parti sporgenti sull'adattatore del tubo di scarico nei due fori dell'unità e fissatele saldamente una all'altra.

4 Portate il tubo di scarico all'esterno

Il disco di aspirazione può essere utilizzato per tenere porte e finestre chiuse.

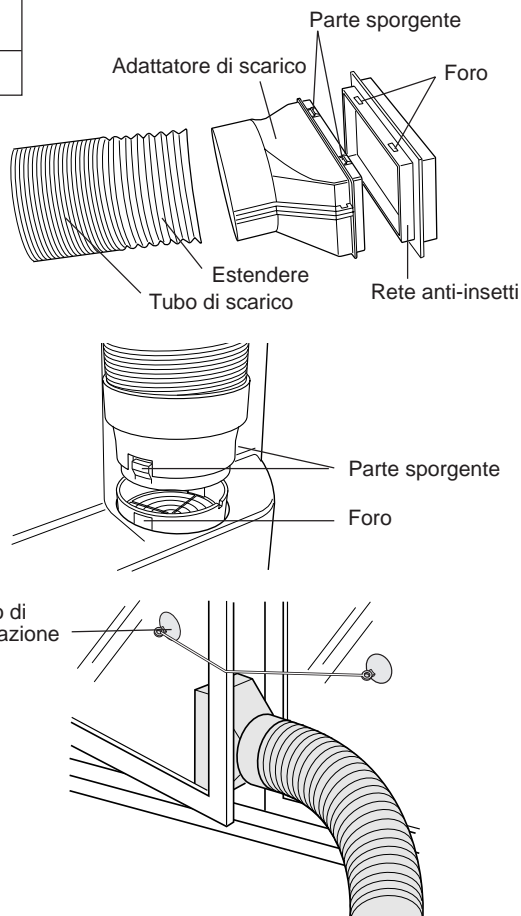

Per un funzionamento efficiente, il tubo di scarico deve essere il più corto possibile e non deve essere arrotolato o piegato.

Non accettabile

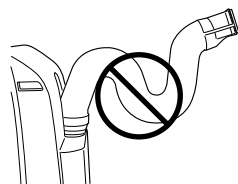

Accettabile

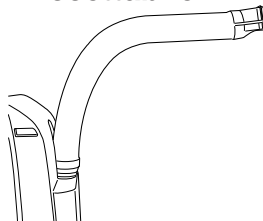

Accettabile

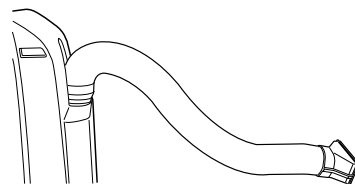

Rimozione del tubo di scarico

1 Rimuovete l'adattatore del tubo di scarico dall'unità.

Solleivate e rimuovete l'adattatore del tubo di scarico dall'unità premendo sulle due parti sporgenti.

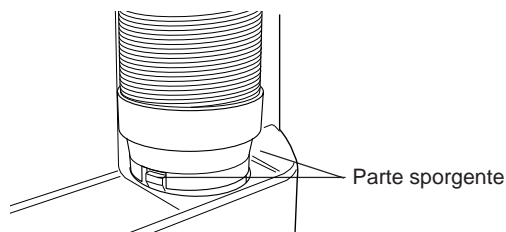

MODO RINFRESCAMENTO

Installate il tubo di scarico (vedere a pagina 8), portate l'ugello di drenaggio nella posizione CLOSE e verificate che l'ugello di drenaggio sia coperto dal rubinetto di arresto.

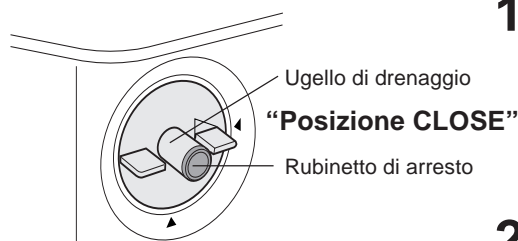

1 Premete il tasto **MODE** per selezionare il modo **RINFRESCAMENTO**.



2 Premete il tasto d'**ACCENSIONE/SPEGNIMENTO** per iniziare il funzionamento.

- La spia rossa di **FUNZIONAMENTO** () sull'unità si illuminerà.

3 Premete il tasto **TEMP.** per impostare la temperatura desiderata.

- La temperatura può essere impostata in un intervallo compreso tra 18°C e 32°C.

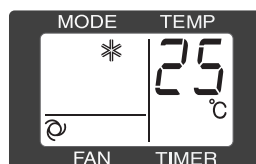
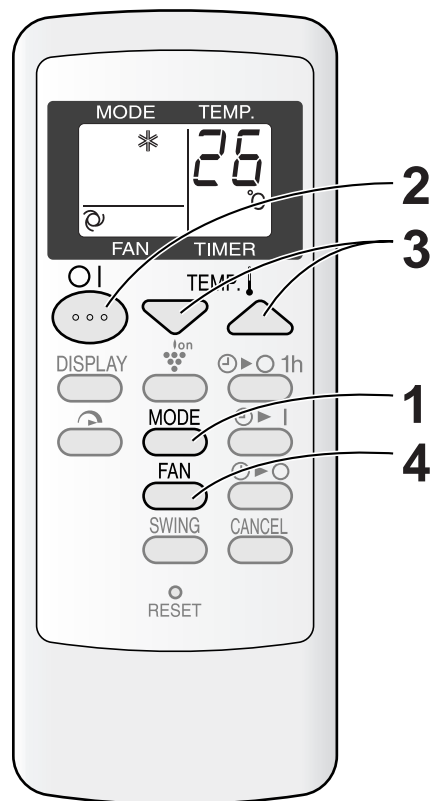

4 Premete il tasto **FAN** per impostare la velocità del ventilatore desiderata.



PER SPEGNERE

Premete nuovamente il tasto di **ACCENSIONE/SPEGNIMENTO**.

- La spia rossa di **FUNZIONAMENTO** () sull'unità si spegnerà.

MODO DEUMIDIFICAZIONE

Quando è impostato questo modo, il condizionatore d'aria deumidifica la stanza.

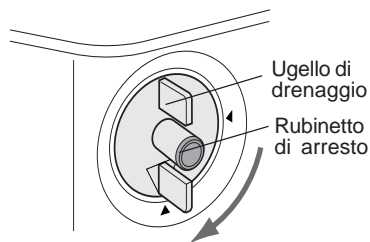

“Posizione OPEN”

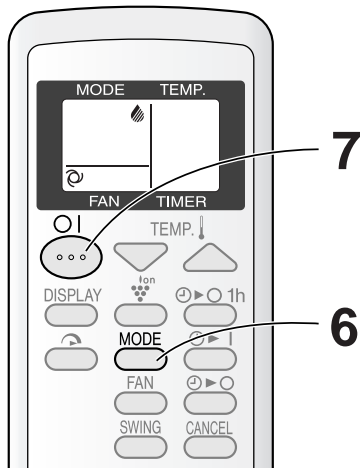
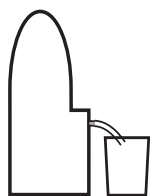
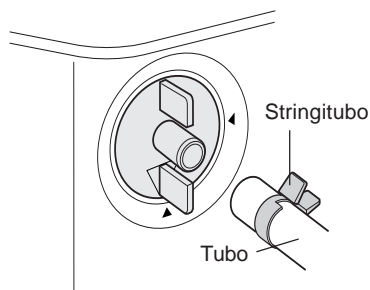

1 Rimuovete il tubo di scarico (vedere a pagina 8).

2 Portate l'ugello di drenaggio nella posizione OPEN.

3 Estraiete il rubinetto di arresto dall'ugello di drenaggio.

- Quando viene rimosso il rubinetto di arresto, una piccola quantità di acqua può fuoriuscire dall'ugello di drenaggio.
- Eseguite sempre questa procedura quando l'unità è spenta. Se l'operazione viene eseguita quando l'unità è accesa, l'acqua potrebbe fuoriuscire.

4 Inserite lo stringitubo nel tubo standard disponibile in commercio (diametro interno di 12,7 mm e diametro esterno di 16,7 mm)

5 Collegate il tubo all'ugello di drenaggio e fissatelo con lo stringitubo.

- A seconda delle condizioni della stanza, verranno deumidificati circa 28 litri di acqua al giorno (24 ore). Preparate dei contenitori della dimensione adatta per raccogliere l'acqua piovana oppure adottate le misure del caso per scolare l'acqua fuori dalla stanza, in modo che l'acqua scolata non fuoriesca e bagni la stanza.
- Impostate la pendenza del tubo verso il basso per facilitare il drenaggio. Inoltre, non piegate il tubo e non consentite che l'estremità venga sommersa dall'acqua.

6 Premete il tasto MODE per selezionare il modo DEUMIDIFICAZIONE.

RINFRESCAMENTO DEUMIDIFICAZIONE VENTOLA VENTILAZIONE



7 Premete il tasto d'ACCENSIONE/SPEGNIMENTO per iniziare il funzionamento.

- La spia rossa di FUNZIONAMENTO () sull'unità si illuminerà.
- Non è possibile impostare la temperatura.
- La velocità della ventola è preimpostata su AUTOMATICO e non può essere modificata.

PER SPEGNERE

Premete nuovamente il tasto di ACCENSIONE/SPEGNIMENTO.

- La spia rossa di FUNZIONAMENTO () sull'unità si spegnerà.

PRECAUZIONI

L'unità genera calore quando è impostata nel modo deumidificazione e la temperatura della stanza aumenta.

Installate il tubo di scarico se non desiderate che la temperatura della stanza aumenti. In questo modo è possibile abbassare leggermente la temperatura della stanza, tuttavia la deumidificazione sarà meno efficace rispetto a quando non si utilizza un tubo di scarico.

MODO VENTOLA

Quando è impostato questo modo, il condizionatore d'aria fa semplicemente circolare l'aria senza raffreddarla.

Installate il tubo di scarico (vedere a pagina 8), portate l'ugello di drenaggio nella posizione CLOSE e verificate che l'ugello di drenaggio sia coperto dal rubinetto di arresto.

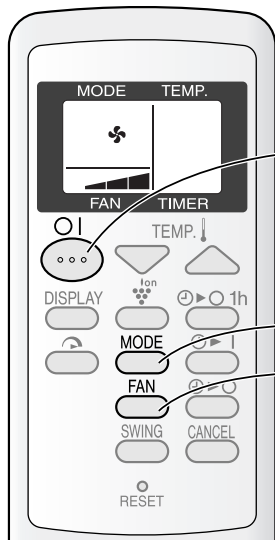

1 Premete il tasto **MODE** per selezionare il modo **FAN**.

RINFRESCAMENTO DEUMIDIFICAZIONE VENTOLA VENTILAZIONE

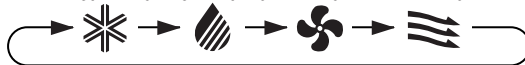

2 Premete il tasto d'**ACCENSIONE/SPEGNIMENTO** per iniziare il funzionamento.

- La spia rossa di **FUNZIONAMENTO** () sull'unità si illuminerà.
- Non è possibile impostare la temperatura.

3 Premete il tasto **FAN** per impostare la velocità del ventilatore desiderata.

MODERATO BASSO ALTO



PER SPEGNERE

Premete nuovamente il tasto di **ACCENSIONE/SPEGNIMENTO**.

- La spia rossa di **FUNZIONAMENTO** () sull'unità si spegnerà.

MODO VENTILAZIONE

Quando è impostato questo modo, il condizionatore d'aria ventila l'aria all'esterno.

Installate il tubo di scarico (vedere a pagina 8), portate l'ugello di drenaggio nella posizione CLOSE e verificate che l'ugello di drenaggio sia coperto dal rubinetto di arresto.

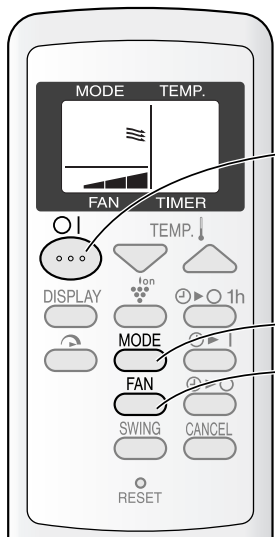

1 Premete il tasto **MODE** per selezionare il modo **VENTILAZIONE**.

RINFRESCAMENTO DEUMIDIFICAZIONE VENTOLA VENTILAZIONE

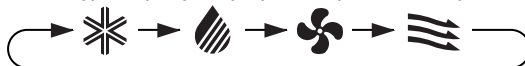

2 Premete il tasto d'**ACCENSIONE/SPEGNIMENTO** per iniziare il funzionamento.

- La spia rossa di **FUNZIONAMENTO** () sull'unità si illuminerà.
- Non è possibile impostare la temperatura.

3 Premete il tasto **FAN** per impostare la velocità del ventilatore desiderata.

- Sebbene i deflettori siano chiusi e l'aria non entri nella stanza, la velocità della ventola di ventilazione esterna cambia.

MODERATA BASSA ALTA



PER SPEGNERE

Premete nuovamente il tasto di **ACCENSIONE/SPEGNIMENTO**.

- La spia rossa di **FUNZIONAMENTO** () sull'unità si spegnerà.

PER CAMBIARE LA DIREZIONE DEL FLUSSO D'ARIA

DIREZIONE DEL FLUSSO D'ARIA SU/GIÙ

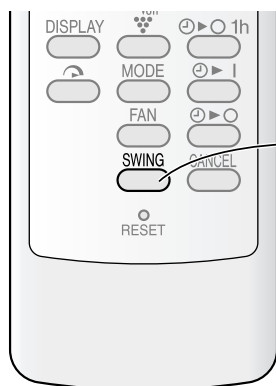

1
2

1 Premete il tasto SWING sul telecomando.

- I deflettori orizzontali ruoteranno continuamente.

2 Premete nuovamente il tasto SWING quando i deflettori orizzontali si trovano nella posizione desiderata.

- I deflettori orizzontali si arresteranno.
- La posizione regolata sarà memorizzata e la stessa posizione verrà impostata automaticamente quando i deflettori verranno azionati la volta successiva.

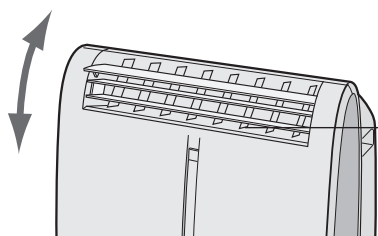

Deflettori orizzontali

NOTA

- Quando è impostato il modo VENTILAZIONE, non è possibile modificare la direzione del flusso d'aria SU/GIÙ.

DIREZIONE DEL FLUSSO D'ARIA A DESTRA/SINISTRA

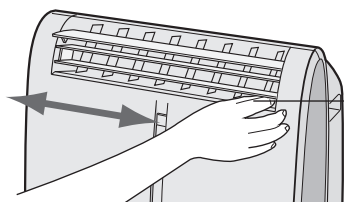

Deflettori verticali

Tenete il deflettore verticale come mostrato nell'immagine e regolate la direzione del flusso d'aria.

PRECAUZIONI

Non regolate manualmente i deflettori orizzontali.

- La regolazione manuale dei deflettori orizzontali può causare un funzionamento errato dell'unità quando viene utilizzato il telecomando per la regolazione.
- Quando i deflettori orizzontali sono posizionati nella parte bassa nel modo RINFRESCAMENTO o DEUMIDIFICAZIONE per un lungo periodo di tempo, si potrebbe formare della condensa.

Non regolate i deflettori verticali all'estrema sinistra o all'estrema destra nella modalità RINFRESCAMENTO con la velocità della ventola impostata su "MODERATA (■)" per un periodo di tempo prolungato.

Si potrebbe formare della condensa sui deflettori.

FUNZIONAMENTO RINFRESCAMENTO TURBO

In questa modalità di funzionamento, il condizionatore d'aria funziona a velocità altissima con una temperatura impostata di 15°C.

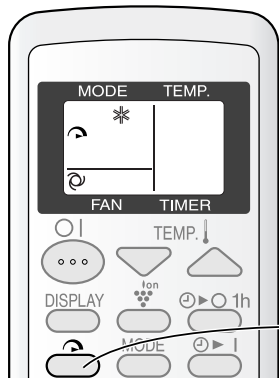

1 Premete il tasto RINFRESCAMENTO TURBO nel modo rinfrescamento.

- Il telecomando attiverà il display “”.
- Il display della temperatura scomparirà.
- La spia verde RINFRESCAMENTO TURBO () sull'unità si illuminerà.

PER ANNULLARE

Premete nuovamente il tasto FUNZIONAMENTO TURBO.

- La modalità di funzionamento RINFRESCAMENTO TURBO viene annullata quando impostate un altro modo o l'unità viene spenta.
- La spia verde RINFRESCAMENTO TURBO () sull'unità si spegnerà.

NOTE:

- Non è possibile impostare la temperatura o la velocità della ventola nella modalità di funzionamento RINFRESCAMENTO TURBO.
- Per la ventola viene ripristinata l'impostazione ALTA velocità dopo che l'unità è rimasta in funzione per 30 minuti nel modo RINFRESCAMENTO TURBO.
- L'altissima velocità della ventola può diminuire automaticamente per proteggere l'unità.

TIMER DI SPEGNIMENTO DOPO UN'ORA

Quando è impostato il TIMER DI SPEGNIMENTO DOPO UN'ORA, l'unità si spegnerà automaticamente dopo un'ora.

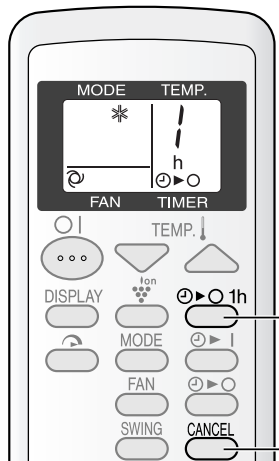

1 Premete il tasto TIMER DI SPEGNIMENTO DOPO UN'ORA.

- Il telecomando visualizza “”.
- La spia arancione TIMER () sull'unità si illuminerà.
- L'unità smetterà di funzionare dopo un'ora.

PER ANNULLARE

Premete il tasto CANCEL.

- La spia arancione TIMER () sull'unità si spegnerà.

In alternativa, spegnete l'unità premendo il tasto di ACCENSIONE/SPEGNIMENTO.

- La spia rossa di FUNZIONAMENTO () e la spia arancione TIMER () sull'unità si spegneranno.

PER
ANNUL-
LARE

NOTE:

- La modalità di funzionamento TIMER DI SPEGNIMENTO DOPO UN'ORA ha la priorità su TIMER ATTIVATO e TIMER DISATTIVATO.
- Se il TIMER DI SPEGNIMENTO DOPO UN'ORA viene impostato mentre l'unità non è in funzione, l'unità funzionerà per un'ora in base alle condizioni impostate precedentemente.
- Se desiderate utilizzare l'unità per un'altra ora prima che la modalità TIMER DI SPEGNIMENTO DOPO UN'ORA si attivi, premete il tasto TIMER DI SPEGNIMENTO DOPO UN'ORA durante il funzionamento.

FUNZIONAMENTO DEL TIMER

TIMER DISATTIVATO

L'unità si spegnerà automaticamente in base alle impostazioni.

La durata del timer può essere impostata da un minimo di mezz'ora (30 minuti) a un massimo di 12 ore.

Potete eseguire l'impostazione in incrementi di mezz'ora (30 minuti) fino a 9,5 ore e in incrementi di 1 ora da 10 a 12 ore.

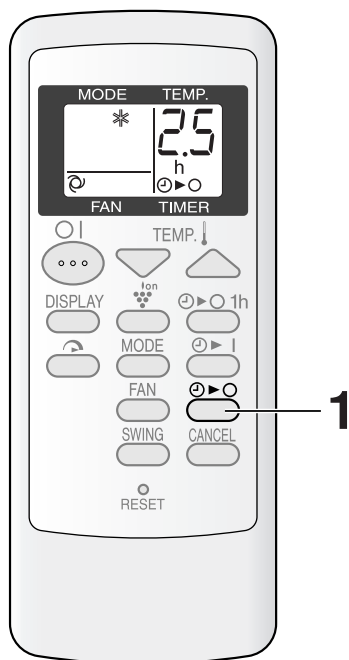

Display visualizzato quando si imposta l'unità, in modo da raggiungere la temperatura richiesta dopo 2,5 ore.

Puntate il telecomando verso la finestra di ricezione del segnale dell'unità.

1 Premete il tasto **TIMER DISATTIVATO** (🕒) e impostate l'ora desiderata.

- L'impostazione dell'ora cambia quando premete il tasto come segue.

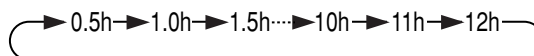

Tenete premuto il tasto per scorrere le impostazioni velocemente.

- La spia arancione **TIMER** (🕒) sull'unità si illuminerà.
- Quando l'unità riceve il segnale, verrà emesso un segnale acustico.
- L'impostazione dell'ora scorrerà per indicare il tempo rimanente.

PER ANNULLARE IL TIMER

Premete il tasto **CANCEL**.

- La spia arancione **TIMER** sull'unità si spegnerà.

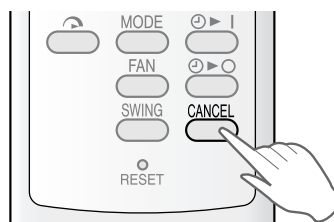

NOTE SULL'IMPOSTAZIONE E IL FUNZIONAMENTO DEL TIMER

- L'impostazione dell'ora più recente verrà memorizzata e visualizzata sul display del telecomando quando **TIMER DISATTIVATO** o **TIMER ATTIVATO** vengono impostati la volta successiva.
- **TIMER ATTIVATO** e **TIMER DISATTIVATO** non possono essere impostati insieme. Sarà valida solo l'impostazione del **TIMER** più recente.
- Quando è impostato **TIMER DI SPEGNIMENTO DOPO UN'ORA**, le impostazioni **TIMER DISATTIVATO** e **TIMER ATTIVATO** non sono disponibili.
- Se viene impostato **TIMER DI SPEGNIMENTO DOPO UN'ORA** quando **TIMER DISATTIVATO** o **TIMER ATTIVATO** è attivo, l'impostazione **TIMER ATTIVATO** o **TIMER DISATTIVATO** verrà annullata.
- Se si verifica un guasto dell'alimentazione quando è impostato **TIMER DISATTIVATO** o **TIMER ATTIVATO**, l'impostazione verrà annullata e non sarà recuperata quando l'alimentazione viene ripristinata.

TIMER ATTIVATO

L'unità si accenderà automaticamente in base alle impostazioni.
La durata del timer può essere impostata da un minimo di mezz'ora (30 minuti) a un massimo di 12 ore.
Potete eseguire l'impostazione in incrementi di mezz'ora (30 minuti) fino a 9,5 ore e in incrementi di 1 ora da 10 a 12 ore.

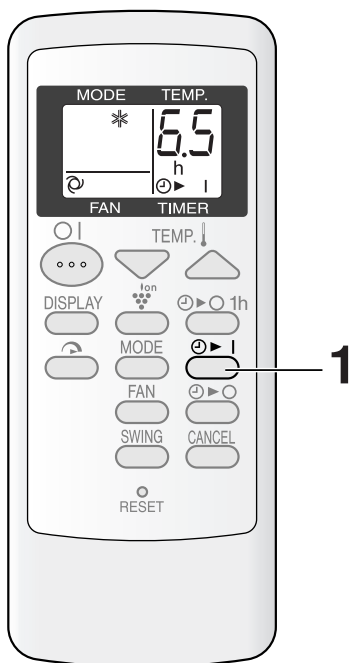

Display visualizzato quando si imposta l'unità, in modo da raggiungere la temperatura richiesta dopo 6,5 ore.

Puntate il telecomando verso la finestra di ricezione del segnale dell'unità.

1 Premere il tasto **TIMER ATTIVATO** (⏸ |).

- L'impostazione dell'ora cambia quando premete il tasto come segue.



Tenete premuto il tasto per scorrere le impostazioni velocemente.

- La spia arancione **TIMER** (⏸) sull'unità si illuminerà.
- Quando l'unità riceve il segnale, verrà emesso un segnale acustico.
- L'impostazione dell'ora scorrerà per indicare il tempo rimanente.

Selezionate il modo, la temperatura, l'impostazione della velocità della ventola e la modalità di funzionamento **PLASMACLUSTER** in base alle vostre esigenze.

- Quando la temperatura è impostata con il **TIMER ATTIVATO**, sul display verrà visualizzata la temperatura per 5 secondi prima di tornare alla visualizzazione dell'ora.
- Se non modificate l'impostazione, l'unità funzionerà utilizzando le impostazioni più recenti.

PER ANNULLARE IL TIMER

Premete il tasto CANCEL.

- La spia arancione **TIMER** sull'unità si spegnerà.

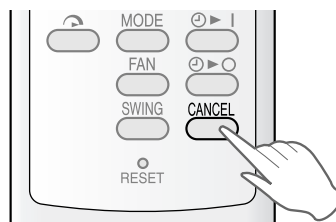

FUNZIONAMENTO DEL PLASMACLUSTER

Il generatore di ioni Plasmacluster all'interno del condizionatore d'aria rilascerà ioni al plasma (plasmacuster) positivi e negativi nella stanza. Approssimativamente lo stesso numero di ioni positivi e negativi rilasciati nell'aria ridurrà alcuni funghi causati dall'aria.

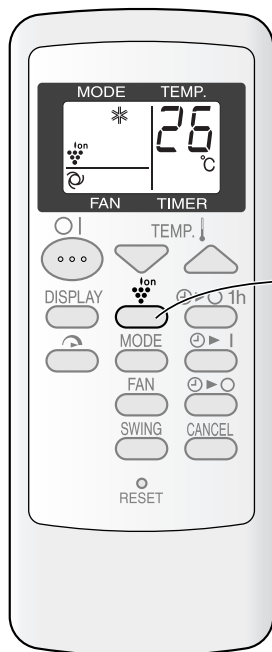

1 Premete il tasto PLASMACLUSTER durante il funzionamento.

- Il telecomando attiverà il display “”.
- La spia blu PLASMACLUSTER sull'unità si accenderà.

PER ANNULLARE

Premete nuovamente il tasto PLASMA-CLUSTER.

- La spia PLASMACLUSTER sull'unità si spegnerà.

NOTE:

- L'utilizzo della funzione PLASMACLUSTER verrà memorizzata e attivata quando accenderete il condizionatore d'aria la volta successiva.
- Per spegnere la spia PLASMACLUSTER, premete il tasto DISPLAY.
- Non è possibile impostare la modalità di funzionamento PLASMACLUSTER nel modo VENTILAZIONE.

MODO AUSILIARIO

Utilizzate questo modo quando il telecomando non è disponibile.

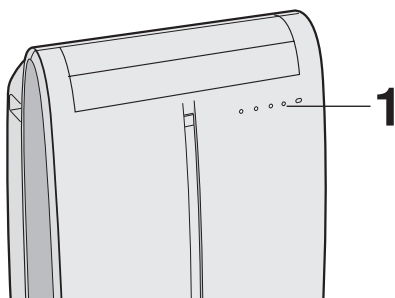

1 Premete il tasto AUX. sull'unità.

- La spia rossa di FUNZIONAMENTO () sull'unità si accende e l'unità inizia a funzionare nel modo RINFRESCAMENTO.
- La velocità della ventola è impostata su AUTOMATICA.
- La temperatura viene impostata automaticamente in base alla temperatura della stanza.

PER SPEGNERE

Premete nuovamente il tasto AUX.

- La spia rossa di FUNZIONAMENTO () sull'unità si spegnerà.

NOTE:

- Se viene premuto il tasto AUX. durante il normale funzionamento, l'unità si spegnerà.
- All'avvio della modalità di funzionamento AUSILIARIA, la pompa di drenaggio all'interno dell'unità si aziona per circa un minuto, generando un rumore di gorgoglio ben udibile.

DRENAGGIO

Eseguite la preparazione per il drenaggio e scolate l'acqua presente all'interno dell'unità nei seguenti casi.

Se l'unità si arresta e le spie **TIMER** (⊖), **FUNZIONAMENTO** (☒) e **RINFRESCAMENTO TURBO** (↻) lampeggiano (ciò indica che il serbatoio dell'acqua all'interno dell'unità è pieno).

- 1 Accertatevi di avere spento l'unità.**
- 2 Portate l'ugello di drenaggio nella posizione OPEN.**
- 3 Estraiete il rubinetto di arresto dall'ugello di drenaggio.**
 - Quando viene rimosso il rubinetto di arresto, una piccola quantità di acqua può fuoriuscire dall'ugello di drenaggio.
- 4 Inserite lo stringitubo nel tubo standard disponibile in commercio (diametro interno di 12,7 mm e diametro esterno di 16,7 mm).**
- 5 Collegate il tubo all'ugello di drenaggio e fissatelo con lo stringitubo.**
 - Eseguite la preparazione per il drenaggio, poiché l'acqua fuoriuscirà dal tubo durante il funzionamento.
- 6 Premete due volte il tasto AUX. sull'unità.**
 - L'acqua fuoriuscirà dal tubo di drenaggio. La quantità di acqua massima che è possibile drenare è circa 2 litri.
 - Le spie **FUNZIONAMENTO**, **TIMER** e **RINFRESCAMENTO TURBO** lampeggeranno.
- 7 Quando l'acqua di drenaggio non fuoriesce più dal tubo, spegnete l'unità premendo il tasto AUX.**
 - Questa operazione richiede circa un minuto.
- 8 Rimuovete il tubo dall'ugello di drenaggio e sostituite il rubinetto di arresto.**
 - Conservate lo stringitubo nel caso sia necessario riutilizzarlo.
- 9 Portate l'ugello di drenaggio nella posizione CLOSE.**

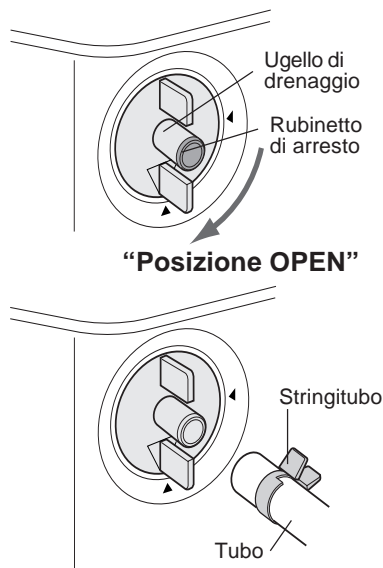

Quando l'unità viene spostata (per evitare che l'acqua all'interno dell'unità fuoriesca).
Quando l'unità non viene utilizzata per un lungo periodo di tempo.

- 1 Eseguite le procedure da 1 a 5 riportate sopra.**
- 2 Premete il tasto AUX. sull'unità.**
 - L'acqua fuoriuscirà dal tubo di drenaggio. La quantità di acqua massima che è possibile drenare è circa 2 litri.
 - La spia di **FUNZIONAMENTO** si accenderà.
- 3 Quando l'acqua di drenaggio non fuoriesce più dal tubo, spegnete l'unità premendo il tasto AUX.**
 - Questa operazione richiede circa un minuto.
- 4 Rimuovete il tubo dall'ugello di drenaggio e sostituite il rubinetto di arresto.**
 - Conservate lo stringitubo nel caso sia necessario riutilizzarlo.
- 5 Portate l'ugello di drenaggio nella posizione CLOSE.**
- 6 Rimuovete il rubinetto di arresto dall'ugello di drenaggio e scolate completamente l'acqua all'interno dell'unità.**
 - Preparate sempre un contenitore per raccogliere l'acqua prima di eseguire il drenaggio. La quantità di acqua massima che è possibile drenare è circa 0,2 litri.
- 7 Sostituite il rubinetto di arresto nell'ugello di drenaggio.**

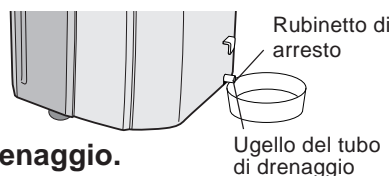

Scollegate la spina di alimentazione dalla presa a parete prima di eseguire la manutenzione.

PULIZIA DEI FILTRI

Se il filtro è sporco di polvere, il flusso dell'aria sarà ridotto e il rinfrescamento non sarà ottimale. Il filtro deve essere pulito ogni due settimane.

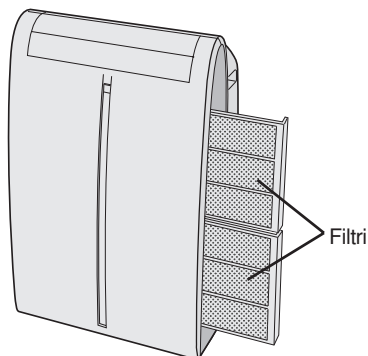

1 RIMUOVETE I FILTRI

- Spingete delicatamente l'impugnatura del filtro verso destra e fate scorrere il filtro fuori dall'unità.

2 PULITE I FILTRI

- Utilizzate un aspirapolvere per rimuovere la polvere. Se i filtri sono molto sporchi, lavateli con un detergente e risciacquate bene con dell'acqua pulita. Asciugate i filtri all'ombra prima di reinstallarli.

3 REINSTALLATE I FILTRI

- Tenete l'impugnatura del filtro e spingete delicatamente il filtro in posizione. Non azionate l'unità senza il filtro, poiché potrebbe danneggiarsi.

PULIZIA DELL'UNITÀ E DEL TELECOMANDO

Strofinateli con un panno morbido e asciutto oppure con un panno inumidito con del sapone delicato. Rimuovete delicatamente eventuali residui strofinando con un panno umido e asciugando completamente.

Evitate di schizzare acqua sull'unità. L'acqua può danneggiare l'isolamento elettrico.

Non utilizzate sostanze chimiche o detersivi abrasivi per pulire i componenti dell'unità. Per evitare di danneggiare l'unità, non utilizzate acqua calda (50°C o più calda) durante la pulizia.

PULIZIA DELLA RETE ANTI-INSETTI

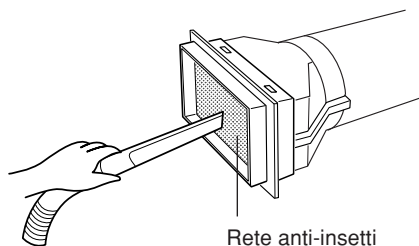

Il rinfrescamento può diminuire o arrestarsi completamente se la rete anti-insetti è molto sporca di polvere.

Pulite la rete anti-insetti con un aspirapolvere o strumenti simili.

MANUTENZIONE UNA VOLTA TERMINATA LA STAGIONE DEL CONDIZIONATORE D'ARIA

- 1 Drenate l'acqua all'interno dell'unità (vedere la sezione "Quando l'unità non viene utilizzata per un lungo periodo di tempo" a pagina 17).
- 2 Azionate l'unità nel modo VENTOLA o VENTILAZIONE per circa mezza giornata per asciugare completamente l'unità.
- 3 Pulite i filtri e poi reinstallateli.

PRIMA DI RICHIEDERE ASSISTENZA

Se l'unità non funziona correttamente, controllate i seguenti punti prima di richiedere assistenza.

IL CONDIZIONATORE DELL'ARIA NON FUNZIONA

- L'unità è collegata all'alimentazione o la spina è lenta?
- Il fusibile si è bruciato o l'interruttore salvavita si è bloccato?
- Avete riavviato l'unità senza attendere tre minuti dopo il guasto dell'alimentazione?
Se l'alimentazione rimane disattivata per meno di 3 minuti, quando riavviate il condizionatore d'aria è possibile che un dispositivo di protezione all'interno dell'unità forzi lo spegnimento del compressore.
- Le spie FUNZIONAMENTO (☒), TIMER (⊕) e RINFRESCAMENTO TURBO (↻) lampeggiano?
Il serbatoio dell'acqua all'interno dell'unità è pieno e deve essere scolato (vedere a pagina 17).

IL CONDIZIONATORE DELL'ARIA NON RINFRESCA CORRETTAMENTE

- Il condizionatore è impostato sul modo VENTOLA, DEUMIDIFICAZIONE o VENTILAZIONE?
Il rinfrescamento non viene eseguito in questi modi. Modificate l'impostazione del MODO.
- Il filtri sono sporchi di polvere?
Pulite e sostituite il filtri.
- La bobina di raffreddamento è congelata?
Se la bobina di raffreddamento è congelata, l'aria non viene soffiata.
Azionate il condizionatore d'aria nel modo VENTOLA con la velocità della ventola impostata su "ALTA" finché il ghiaccio non viene dissipato.
- La temperatura è impostata correttamente?
- La finestra è esposta alla luce diretta del sole?
Chiudete le tende o le persiane per ridurre al minimo il calore generato dal sole nella stanza.
- Il tubo di scarico è troppo lungo?
Per un funzionamento efficiente, accorciate il tubo il più possibile. Il tubo di scarico non deve essere arrotolato o piegato.

SUONI

- L'unità può generare molto rumore i primi 2 o 3 minuti dopo l'accensione. Si tratta del rumore dell'avvio del compressore ed è perfettamente normale.
- È possibile udire un leggero sibilo all'accensione e allo spegnimento dell'unità e anche quando l'unità è in funzione. Si tratta del rumore prodotto dal refrigerante che scorre all'interno dell'unità.
- Un leggero ronzio viene emesso quando l'unità sta generando ioni Plasmacluster.
- Nel condizionatore d'aria l'acqua condensata evapora nel modo rinfrescamento tramite l'uscita dell'aria di scarico. Sebbene sia possibile udire un rumore generato dal flusso dell'acqua, questo è normale.
- All'avvio del modo AUSILIARIO è possibile udire un gorgoglio per circa un minuto. Si tratta del rumore generato dalla pompa di drenaggio all'interno dell'unità.
- **Quando l'unità viene utilizzata su una superficie leggermente in pendenza, è possibile udire un gorgoglio. Posizionate l'unità su una superficie piana.**

IL TIMER NON FUNZIONA CORRETTAMENTE

- Se si verifica un guasto dell'alimentazione quando è impostato TIMER, l'impostazione verrà annullata e non sarà recuperata quando l'alimentazione viene ripristinata. Questo è normale per l'unità.

L'UNITÀ NON RISPONDE AL SEGNALE DEL TELECOMANDO

- Controllate le batterie del telecomando. Sostituitele, se necessario.
- Provate a inviare nuovamente il segnale con il telecomando puntato direttamente verso la finestra di ricezione del segnale dell'unità.
- Controllate se le batterie del telecomando sono installate con le polarità allineate correttamente.

L'ARIA DI SCARICO HA UN CATTIVO ODORE

- Si tratta dell'odore dell'ozono generato dal generatore di ioni Plasmacluster. La concentrazione di ozono è minima, quindi non è pericolosa per la salute. La scarica di ozono nell'aria svanisce rapidamente e la sua densità all'interno della stanza non aumenta.



Atención: su producto está marcado con este símbolo. Significa que los productos eléctricos y electrónicos usados no deberían mezclarse con los residuos domésticos generales. Existe un sistema de recogida independiente para estos productos.

A. Información sobre eliminación para usuarios particulares

1. En la Unión Europea

Atención: si quiere desechar este equipo, ¡por favor no utilice el cubo de la basura habitual!

Los equipos eléctricos y electrónicos usados deberían tratarse por separado de acuerdo con la legislación que requiere un tratamiento, una recuperación y un reciclaje adecuados de los equipos eléctricos y electrónicos usados.

Tras la puesta en práctica por parte de los estados miembros, los hogares de particulares dentro de los estados de la Unión Europea pueden devolver sus equipos eléctricos y electrónicos a los centros de recogida designados sin coste alguno*. En algunos países* es posible que también su vendedor local se lleve su viejo producto sin coste alguno si Ud. compra uno nuevo similar. *) Por favor, póngase en contacto con su autoridad local para obtener más detalles.

Si sus equipos eléctricos o electrónicos usados tienen pilas o acumuladores, por favor deséchelos por separado con antelación según los requisitos locales.

Al desechar este producto correctamente, ayudará a asegurar que los residuos reciban el tratamiento, la recuperación y el reciclaje necesarios, previniendo de esta forma posibles efectos negativos en el medio ambiente y la salud humana que de otra forma podrían producirse debido a una manipulación de residuos inapropiada.

2. En otros países fuera de la Unión Europea

Si desea desechar este producto, por favor póngase en contacto con las autoridades locales y pregunte por el método de eliminación correcto.

Para Suiza: Los equipos eléctricos o electrónicos pueden devolverse al vendedor sin coste alguno, incluso si no compra ningún nuevo producto. Se puede encontrar una lista de otros centros de recogida en la página principal de www.swico.ch o www.sens.ch.

B. Información sobre Eliminación para empresas usuarias

1. En la Unión Europea

Si el producto se utiliza en una empresa y quiere desecharlo:

Por favor póngase en contacto con su distribuidor SHARP, quien le informará sobre la recogida del producto. Puede ser que le cobren los costes de recogida y reciclaje. Puede ser que los productos de tamaño pequeño (y las cantidades pequeñas) sean recogidos por sus centros de recogida locales.

Para España: por favor, póngase en contacto con el sistema de recogida establecido o con las autoridades locales para la recogida de los productos usados.

2. En otros países fuera de la Unión Europea

Si desea desechar este producto, por favor póngase en contacto con sus autoridades locales y pregunte por el método de eliminación correcto.

Este manual explica cómo utilizar de forma correcta su nuevo acondicionador de aire. Antes de usar el producto lea el manual detenidamente. Este manual debería de guardarse en un lugar seguro para futuras referencias.

ÍNDICE

• INSTRUCCIONES IMPORTANTES DE SEGURIDAD	S-1	• FUNCIÓN TURBO ENFRIAR	S-13
• UBICACIÓN	S-3	• FUNCIONAMIENTO CON EL TEMPORIZADOR DE DESACTIVACIÓN EN UNA HORA	S-13
• PIEZAS INCLUIDAS	S-3	• FUNCIONAMIENTO CON EL TEMPORIZADOR	S-14
• DESIGNACIÓN DE LAS PARTES	S-4	• FUNCIONAMIENTO DEL PLASMACLUSTER	S-16
• USO DEL MANDO A DISTANCIA	S-6	• MODO AUXILIAR	S-16
• INSTALACIÓN Y DESMONTAJE DE LA MANGUERA DE ESCAPE	S-8	• DRENAJE	S-17
• MODO ENFRIAR	S-9	• MANTENIMIENTO	S-18
• MODO DESHUMIDIFICACIÓN	S-10	• ANTES DE LLAMAR AL DEPARTAMENTO DE SERVICIO TÉCNICO	S-19
• MODO VENTILADOR	S-11		
• MODO VENTILACIÓN	S-11		
• PARA CAMBIAR LA DIRECCIÓN DE LA CORRIENTE DE AIRE	S-12		



Este aparato satisface los requisitos de las normas 89/336/CEU y 73/23/CEU, modificadas por las normas 93/68/CEU.

INSTRUCCIONES IMPORTANTES DE SEGURIDAD

Aspectos a tener en cuenta al utilizar el acondicionador de aire.

ADVERTENCIAS PARA EL USO

- No modifique ninguna de las partes de este producto.
- No introduzca nada en ninguna de las partes de esta unidad.
- Asegúrese de que la alimentación de energía utilizada tiene un valor nominal del voltaje apropiado.

Utilice sólo, suministro de corriente eléctrica de 220 V – 240 V, 50 Hz, 10 A.

La utilización de alimentación de energía con un régimen de voltaje inadecuado puede ocasionar daños en la unidad e incluso causar un incendio.

- Utilice siempre un fusible con el valor nominal del amperaje adecuado. No utilice, bajo ninguna circunstancia, alambre, alfileres u otros objetos en lugar de un fusible adecuado.
- Si sucede algo anormal con el acondicionador de aire (por ej. se detecta olor a quemado), desactívelo inmediatamente y desconecte la alimentación de energía.

ADVERTENCIA PARA EL CABLE DE LA ALIMENTACIÓN DE ENERGÍA

- Esta clavija de toma de corriente se debe enchufar sólo en un enchufe de pared apropiado. No utilizar en conjunción con cables de extensión.
- Introduzca la clavija de toma de corriente firmemente en el enchufe y asegúrese de que no quede holgado.
- No tire del cable de la alimentación de energía, ni lo deforme o modifique, ni tampoco lo sumerja en agua.

Tirar del cable de la alimentación de energía o utilizarlo mal puede ocasionar daños en la unidad y descargas eléctricas.

- Si el cable de alimentación está dañado, éste deberá ser reemplazado por el fabricante, por un técnico de servicio autorizado o por una persona similarmente cualificada, para evitar situaciones peligrosas. Para reemplazar utilice sólo el cable de alimentación especificado por el fabricante.

- Este aparato debe de ser conectado a tierra.

Este aparato está equipado con un cable que tiene alambre de conexión a tierra con una lengüeta de conexión a tierra. La clavija debe de enchufarse a una toma de corriente que esté debidamente instalada y conectada a tierra.

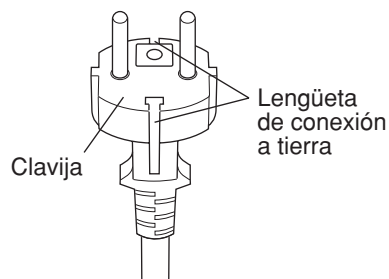

INSTRUCCIONES IMPORTANTES DE SEGURIDAD

PRECAUCIONES PARA EL USO

- **Ventilar la habitación periódicamente durante el uso, sobre todo si se usan aparatos que funcionan con gas.**
- **Asegúrese de desactivar la unidad y desconectar el cable de la alimentación de energía antes de realizar cualquier mantenimiento o limpieza.**
- **No rocíe o derrame agua directamente sobre la unidad.**
El agua puede causar descargas eléctricas o daños al equipo.
- **Debe de realizarse el drenaje cada vez que mueva el acondicionador de aire. (Vea la página 17)**
Si queda algo de agua en el depósito, podría derramarse al moverse.
- **Para asegurar un adecuado drenaje, la manguera de drenaje no debe de tener torceduras o estar a un nivel diferente durante el modo deshumidificación.**
El agua drenada podría derramarse fuera.
- **La temperatura alrededor de la manguera de drenaje no debe ser inferior al punto de congelación cuando se utilice.**
El agua drenada podría congelarse dentro de la manguera, causando que el agua que se encuentra dentro de la unidad se desborde.
- **No bloquee el orificio de salida de aire de escape con obstáculos.**
La capacidad de enfriamiento podría verse reducida o incluso detenerse por completo.
- **Suministrar un cortocircuito de fuga a tierra para evitar descargas eléctricas en caso de fuga.**
Utilice un cortocircuito de tipo activado por corriente, alta sensibilidad, alta velocidad con una corriente de sensibilidad nominal inferior a 30 mA y un tiempo de funcionamiento inferior a 0,1 segundos.

OBSERVACIONES SOBRE EL FUNCIONAMIENTO

- **Deje que pasen 3 minutos para que el compresor reanude el enfriamiento.**
Si desactiva el acondicionador de aire y lo reinicia inmediatamente después, deje que pasen tres minutos para que el compresor reanude el enfriamiento. Hay un dispositivo electrónico en la unidad que mantiene el compresor desactivado durante tres minutos por seguridad.
- **Si sucede un fallo de energía durante el uso, deje que pasen 3 minutos antes de reiniciar la unidad.**
Después de que se reinstale la energía, reinicie el acondicionador de aire. Si la energía ha estado desactivada durante menos de tres minutos, asegúrese de esperar por lo menos tres minutos antes de reiniciar la unidad. Si reinicia el acondicionador de aire en el plazo de tres minutos, un dispositivo de protección en la unidad puede causar que el compresor se interrumpa. Este dispositivo de protección evitará el enfriamiento durante aproximadamente 5 minutos. Se anulará cualquier ajuste previo y la unidad volverá a los ajustes iniciales.
- **Funcionamiento a temperatura baja: ¿Se está congelando la unidad?**
La unidad puede llegar a congelarse cuando se ajuste entorno a los 18°C en condiciones de temperatura ambiente baja, especialmente por la noche.
En estas condiciones, si baja más la temperatura puede que se congele la unidad.
Si ajusta la unidad a una temperatura más alta evitará que se congele.
- **El modo deshumidificación aumenta la temperatura ambiente.**
Durante el modo deshumidificación la unidad genera calor y la temperatura ambiente aumenta. Saldrá aire caliente del orificio de salida de aire de escape, pero esto es normal y no indica que haya algún problema con la unidad.
- **Este acondicionador de aire inyecta el aire caliente generado por la unidad fuera de la habitación a través de la manguera de escape cuando se encuentra en el modo enfriar.**
Por consiguiente, la misma cantidad de aire inyectada hacia el exterior entrará en la habitación desde el exterior a través de cualquier apertura en la habitación.

CONDICIONES DE FUNCIONAMIENTO

- **El acondicionador de aire debe de funcionar dentro del margen de temperatura indicado a continuación.**

Modo	Temperatura de la habitación	
ENFRIAR	límite superior	*40°C
	límite inferior	18°C
DESHUMIDIFICACIÓN	límite inferior	15°C

- Un dispositivo de seguridad incorporado puede desactivar el funcionamiento si la temperatura excede estos límites.
- Cuando se está llevando a cabo la función de enfriamiento a una temperatura de habitación alta, el ventilador podría funcionar ligeramente más despacio
- * Disponible para funcionamiento con una tensión de alimentación entre 220 V y 240 V.

CONSEJOS PARA EL RENDIMIENTO DE ENERGÍA

- **Evitar la luz solar directa.**
Cerrar las persianas, cortinas para evitar la luz solar directa durante el modo de enfriamiento.
- **Mantener el filtro limpio.**
Mantener el filtro limpio ayuda mucho a conseguir un funcionamiento eficaz. Si el filtro está sucio bloquea la corriente de aire, haciendo que el acondicionador de aire trabaje más duro y menos eficazmente. Vea la página 18 para saber cómo limpiar el filtro.
- **Desactivar luces no necesarias.**
El acondicionador de aire tiene que eliminar el calor producido por las luces u otros dispositivos que producen calor. Desactive las luces y dispositivos que no se utilicen.
- **Desactivar el acondicionador de aire cuando no haya nadie en casa.**
Utilizar sólo cuando sea necesario. Cuanto menos tiempo se utilice el acondicionador de aire, menores son los costes de funcionamiento.

UBICACIÓN

- El acondicionador de aire debería de colocarse en un lugar firme para minimizar el ruido y la vibración. Para una colocación firme y segura, coloque la unidad sobre una superficie suave, a nivel y lo suficientemente fuerte para sostener la unidad.
- La unidad posee unas ruedecillas para facilitar la colocación, pero debería de rodarse sólo en superficies suaves y planas. Tenga cuidado al rodar sobre superficies con alfombra. No trate de rodar la unidad sobre objetos.
- La unidad se debe de colocar en un lugar desde donde se pueda llegar a un enchufe conectado a tierra con capacidad nominal adecuada.
- No coloque nunca obstáculos alrededor del orificio de entrada o de salida de aire de la unidad.
- Deje un espacio de por lo menos 30 cm con respecto a la pared para un acondicionamiento de aire eficaz.

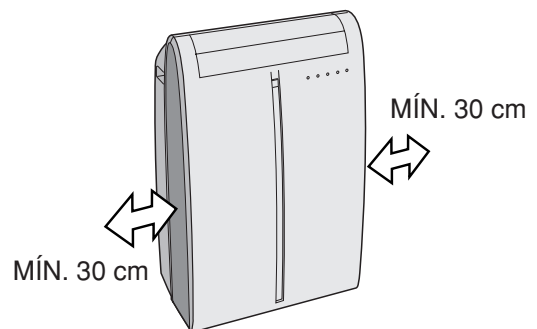

PIEZAS INCLUIDAS

Manguera de escape (1)

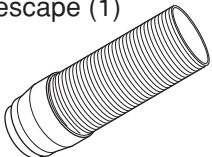

Adaptador del escape de ventana (1)

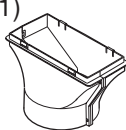

Red protege insectos (1)

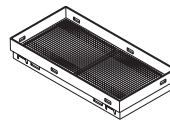

Abrazadera de manguera (1)



Disco de succión (1)



Mando a distancia (1)

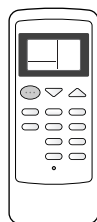

Pila (2)
(AAA.R03)



Manual (1)



DESIGNACIÓN DE LAS PARTES

PARTE DELANTERA

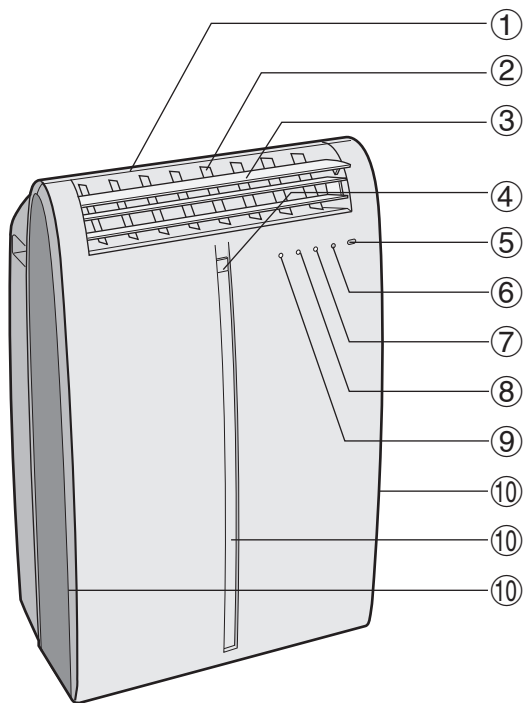

- ① Orificio de salida de aire
- ② Deflectores verticales
- ③ Deflectores horizontales
- ④ Lámpara de PLASMA CLUSTER (azul)
- ⑤ Ventana receptora de señal del mando a distancia
- ⑥ Botón AUX.
- ⑦ Lámpara de FUNCIONAMIENTO (roja ☐)
- ⑧ Lámpara de TEMPORIZADOR (anaranjada ⊕)
- ⑨ Lámpara de TURBO ENFRIAR (verde ↻)
- ⑩ Orificio de entrada de aire

PARTE TRASERA

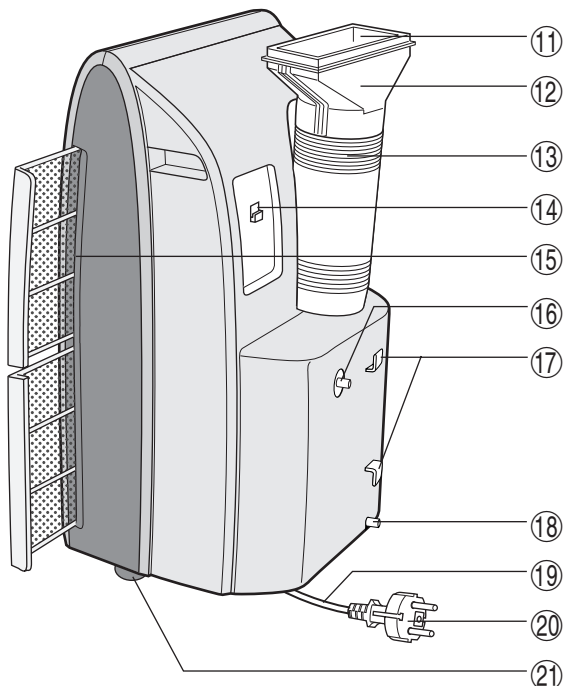

- ⑪ Orificio de salida de aire de escape
- ⑫ Adaptador de escape
- ⑬ Manguera de escape
- ⑭ Gancho para el mando a distancia
- ⑮ Filtros de aire
- ⑯ Boquilla de drenaje y llave de paso
- ⑰ Ganchos para el cable de alimentación de energía
- ⑱ Boquilla del tubo de drenaje y llave de paso
- ⑲ Cable de alimentación de energía
- ⑳ Clavija de toma de corriente
- ㉑ Ruedecillas (4)

NOTA: La unidad puede diferir ligeramente de la ilustración de arriba.

MANDO A DISTANCIA

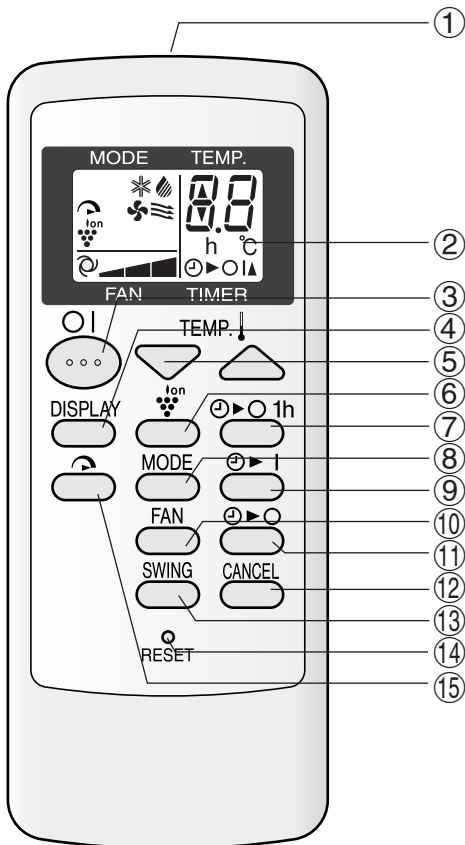

- ① Transmisor
- ② Pantalla de visualización
- ③ Botón de ACTIVACIÓN/DESACTIVACIÓN
- ④ Botón de VISUALIZACIÓN (DISPLAY)
- ⑤ Botón de TEMPERATURA (TEMP.)
- ⑥ Botón PLASMACLUSTER
- ⑦ Botón de DESACTIVACIÓN en 1 hora
- ⑧ Botón de MODO (MODE)
- ⑨ Botón de TEMPORIZADOR DE ACTIVACIÓN
- ⑩ Botón de VENTILADOR (FAN)
- ⑪ Botón de TEMPORIZADOR DE DESACTIVACIÓN
- ⑫ Botón ANULAR (CANCEL)
- ⑬ Botón de GIRO (SWING)
- ⑭ Botón de REAJUSTE (RESET)
- ⑮ Botón de TURBO ENFRIAR

PANTALLA DE VISUALIZACIÓN DEL MANDO A DISTANCIA

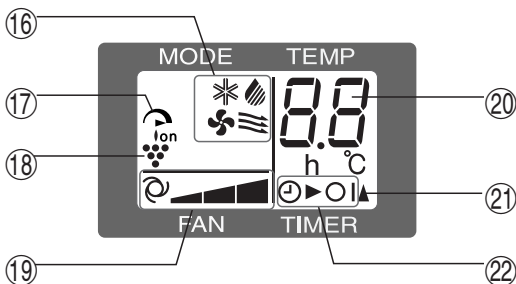

- ⑯ SÍMBOLOS DE LOS MODOS
 - ✱ : ENFRIAR ☄ : DESHUMIDIFICACIÓN
 - ☪ : VENTILADOR ≡ : VENTILACIÓN
- ⑰ SÍMBOLO DE TURBO ENFRIAR
- ⑱ SÍMBOLO DE PLASMACLUSTER
- ⑲ SÍMBOLOS DE VELOCIDADES DEL VENTILADOR
 - ⌚ : AUTOMÁTICO ▴ : Ajuste manual
- ⑳ INDICADOR DE TEMPERATURA Y CUENTA ATRÁS DEL TEMPORIZADOR
- ㉑ SÍMBOLO DE TRANSMISIÓN
- ㉒ SÍMBOLO DEL TEMPORIZADOR DE ACTIVACIÓN/DESACTIVACIÓN

COLOCACIÓN DE LAS PILAS Utilice dos pilas AAA (R03).

- 1** Retire la cubierta de las pilas en la parte trasera del mando a distancia.
- 2** Introduzca las pilas en el compartimiento, asegúrese de que las polaridades \oplus y \ominus están correctamente alineadas.
 - Cuando las pilas estén bien colocadas, aparecerán unas líneas en la pantalla de visualización.
- 3** Coloque de nuevo la cubierta de las pilas en su sitio.
- 4** Pulse el botón RESET utilizando un instrumento puntiagudo y fino.

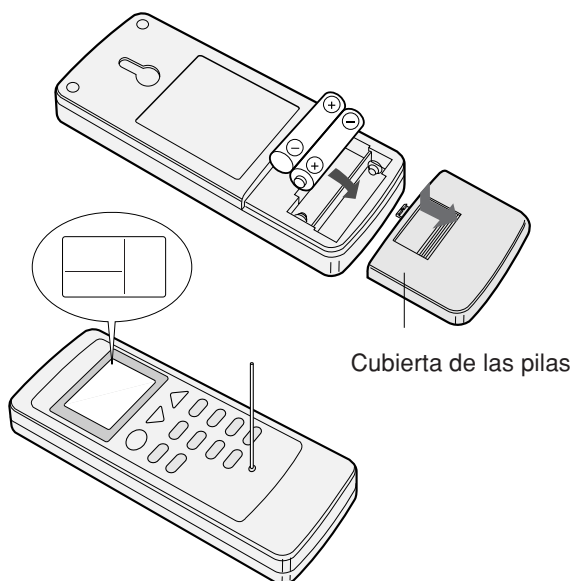

NOTAS:

- Las pilas deberían de durar, bajo uso normal, aproximadamente un año.
- Al sustituir las pilas, siempre cambie ambas pilas al mismo tiempo y asegúrese de que son del mismo tipo.
- Si el mando a distancia no funciona de forma normal después de sustituir las pilas, pulse el botón RESET utilizando un instrumento puntiagudo y fino.
- Cuando no vaya a usar el aparato durante un largo tiempo, saque las pilas del mando a distancia.

FORMA DE USAR EL MANDO A DISTANCIA

Apunte el mando a distancia hacia la ventana receptora de señal de la unidad y pulse el botón deseado. Cuando la unidad reciba la señal, producirá un sonido audible.

- Asegúrese de que nada, como por ejemplo cortinas, bloquea la ventana receptora de señal.
- El mando a distancia funciona hasta a 7 metros de distancia.

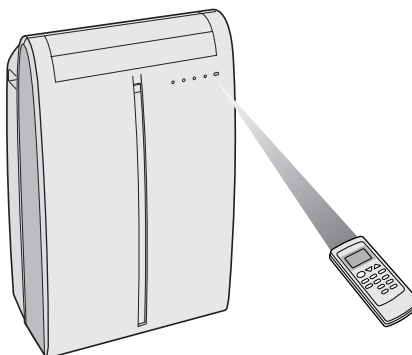

PRECAUCIÓN

- No exponga la ventana receptora de señal a la luz solar directa. Esto puede afectar adversamente a su funcionamiento. Si fuera necesario, cierre las cortinas para bloquear la luz solar.
- El uso de una lámpara fluorescente en la misma habitación puede interferir con la transmisión de la señal.
- La unidad puede ser afectada por las señales emitidas por otros mandos a distancia para televisores, VCRs u otros equipos usados en la misma habitación.
- No deje el mando a distancia expuesto a la luz solar directa ni cerca de un radiador. Proteja el mando a distancia de la humedad y los golpes, para evitar que se decolore o se averíe.

Para evitar que el mando a distancia se extravíe, engánchelo a la unidad cuando no se utilice.

Cuando este enganchado, para desenganchar el mando a distancia de la unidad, levante el mando a distancia ligeramente y sáquelo.



INSTALACIÓN Y DESMONTAJE DE LA MANGUERA DE ESCAPE

La manguera de escape debe de instalarse o desmontarse de acuerdo con el modo de uso.

Modo	Manguera de escape
ENFRIAR, VENTILADOR, VENTILACIÓN	Instalar
DESHUMIDIFICACIÓN	Retirar

Instalación de la manguera de escape

1 Coloque la red protege insectos al adaptador de escape.

Presione firmemente la red protege insectos para asegurar que los cuatro salientes del adaptador de escape entran en los cuatro agujeros de la red protege insectos.

2 Coloque el adaptador de escape a la manguera de escape.

Extienda uno de los extremos de la manguera de escape e introdúzcalo en el adaptador de escape y gírelo (aprox. tres veces) hasta que se detenga. Después asegúrese de que estén firmemente introducidos.

3 Coloque el adaptador de la manguera de escape a la unidad.

Introduzca los dos salientes del adaptador de la manguera de escape en los dos agujeros de la unidad firmemente.

4 Dirija la manguera de escape hacia el exterior.

Se pueden utilizar discos de succión para mantener la ventana o puerta cerrada.

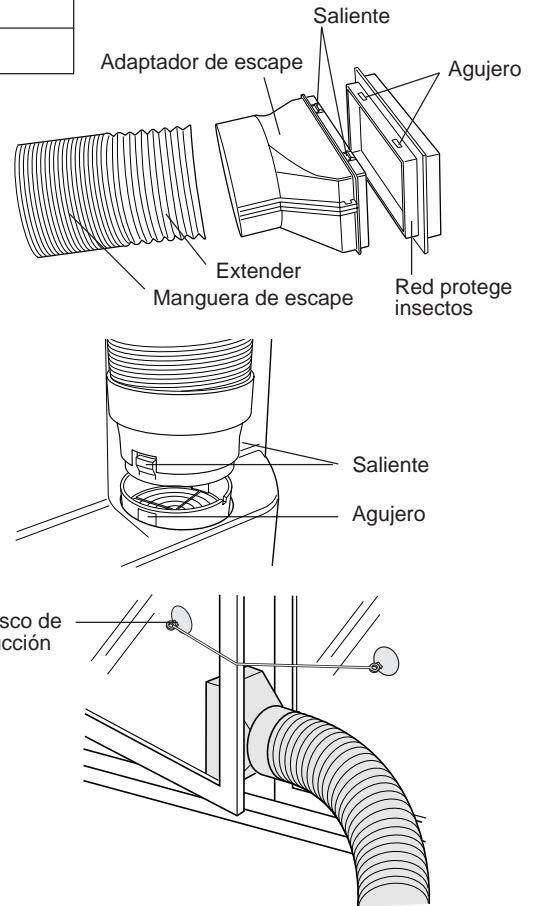

La manguera de escape debería de ser lo más corta posible para un eficaz funcionamiento; sin embargo, no se debe de retorcer o doblar.

Inaceptable

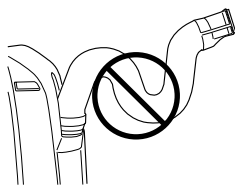

Aceptable

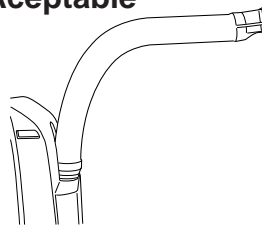

Aceptable

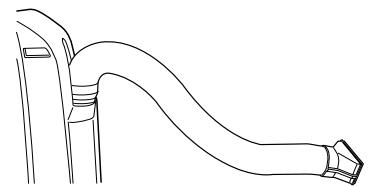

Desmontaje de la manguera de escape

1 Retire el adaptador de la manguera de escape de la unidad.

Levante y retire el adaptador de la manguera de escape de la unidad presionando los dos salientes.

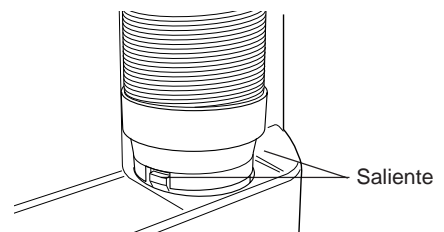

MODO ENFRIAR

Instale la manguera de escape (vea la página 8), gire la boquilla de drenaje a la posición CLOSE y compruebe que la boquilla de drenaje está cubierta con la llave de paso.

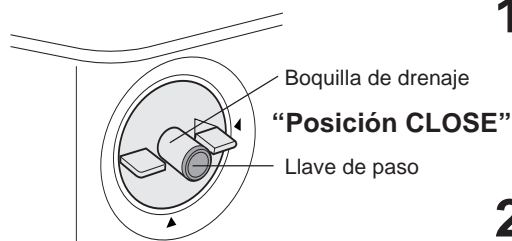

1 Pulse el botón **MODE** para seleccionar el modo **ENFRIAR**.



2 Pulse el botón de **ACTIVACIÓN/DESACTIVACIÓN** para iniciar el funcionamiento.

- La lámpara roja de **FUNCIONAMIENTO** () de la unidad se iluminará.

3 Pulse el botón **TEMP.** para ajustar la temperatura deseada.

- La temperatura puede ajustarse dentro del margen de 18°C a 32°C.

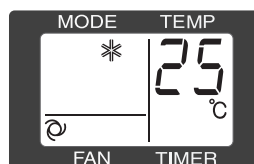
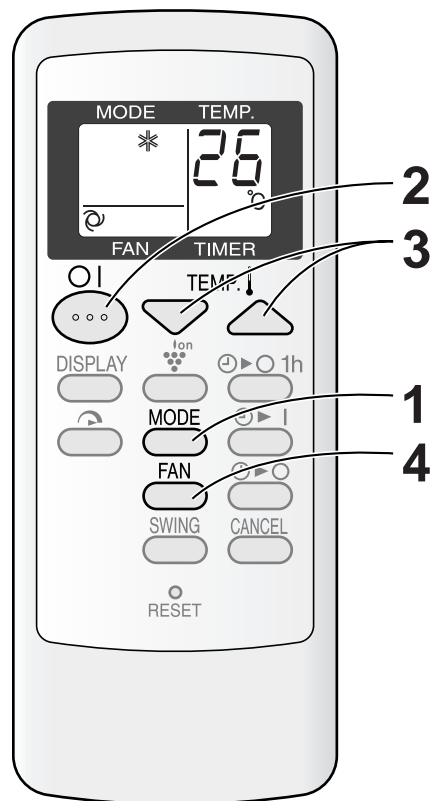

4 Pulse el botón **FAN** para ajustar la velocidad del ventilador deseada.



PARA DESACTIVAR

Pulse de nuevo el botón de **ACTIVACIÓN/DESACTIVACIÓN**.

- La lámpara roja de **FUNCIONAMIENTO** () de la unidad se apagará.

MODO DESHUMIDIFICACIÓN

En este modo, el acondicionador de aire deshumidifica la habitación.

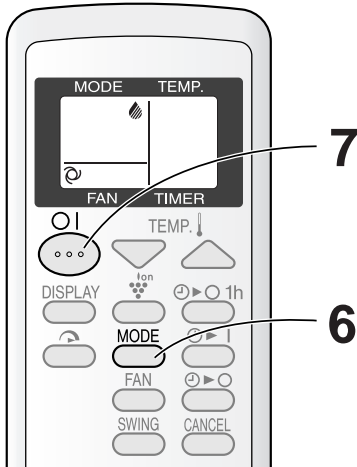
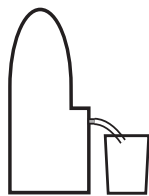
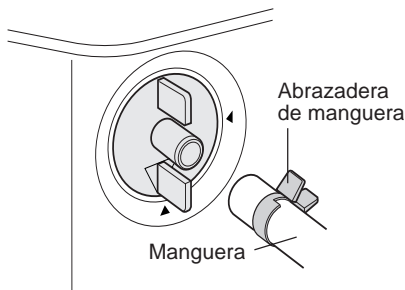
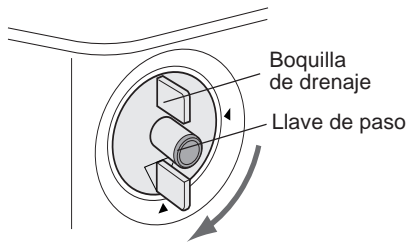

1 Retire la manguera de escape. (Vea la página 8).

2 Gire la boquilla de drenaje a la posición OPEN.

3 Saque la llave de paso de la boquilla de drenaje.

- Cuando se saque la llave de paso, puede que se derrame una pequeña cantidad de agua de la boquilla de drenaje.
- Siempre llevar a cabo este procedimiento con la unidad desactivada. Brotará agua de drenaje si se intenta durante el funcionamiento.

4 Introduzca la abrazadera de manguera a una manguera estándar disponible en el mercado (diámetro interior de 12,7 mm, diámetro exterior de 16,7 mm).

5 Coloque la manguera en la boquilla de drenaje y fíjela con una abrazadera de manguera.

- Dependiendo de la condición de la habitación, se deshumidificarán aproximadamente 28 litros de agua por día (24 horas). Prepare un cubo de un tamaño adecuado para recoger el agua de drenaje o tome las medidas necesarias para drenar el agua fuera de la habitación, de forma que el agua de drenaje no se desborde ni moje su habitación.
- Coloque la manguera inclinada hacia abajo para que el drenaje sea más fácil. Además, no doble la manguera en ningún punto ni deje que el extremo se sumerja en agua.

6 Pulse el botón MODE para seleccionar el modo DESHUMIDIFICACIÓN.



7 Pulse el botón de ACTIVACIÓN/DESACTIVACIÓN para iniciar el funcionamiento.

- La lámpara roja de FUNCIONAMIENTO () de la unidad se iluminará.
- No se puede ajustar la temperatura.
- La velocidad del ventilador está preajustada a AUTOMÁTICA y no se puede cambiar.

PARA DESACTIVAR

Pulse de nuevo el botón de ACTIVACIÓN/DESACTIVACIÓN.

- La lámpara roja de FUNCIONAMIENTO () de la unidad se apagará.

PRECAUCIÓN

Durante el modo deshumidificación la unidad genera calor y la temperatura ambiente aumenta. Instale la manguera de escape si no quiere que aumente la temperatura de la habitación. Esto ayudará a que baje ligeramente la temperatura de la habitación pero la capacidad de deshumidificación será menos efectiva que cuando no se utiliza la manguera de escape.

MODO VENTILADOR

En este modo, el acondicionador de aire simplemente hace que el aire circule sin hacer que se enfríe.

Instale la manguera de escape (Vea la página 8), gire la boquilla de drenaje a la posición CLOSE y compruebe que la boquilla de drenaje está cubierta con la llave de paso.

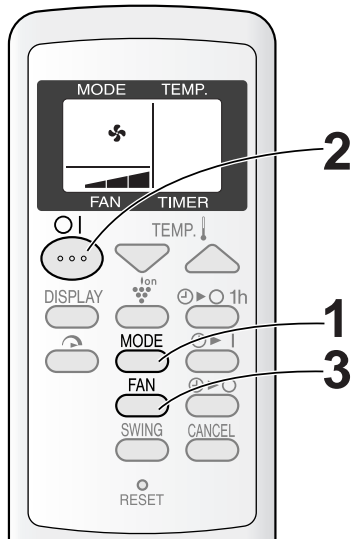

1 Pulse el botón **MODE** para seleccionar el modo **VENTILADOR**.



2 Pulse el botón de **ACTIVACIÓN/DESACTIVACIÓN** para iniciar el funcionamiento.

- La lámpara roja de **FUNCIONAMIENTO** () de la unidad se iluminará.
- No se puede ajustar la temperatura.

3 Pulse el botón **FAN** para ajustar la velocidad del ventilador deseada.

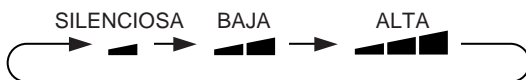

PARA DESACTIVAR

Pulse de nuevo el botón de **ACTIVACIÓN/DESACTIVACIÓN**.

- La lámpara roja de **FUNCIONAMIENTO** () de la unidad se apagará.

MODO VENTILACIÓN

En este modo, el acondicionador de aire ventila el aire hacia el exterior.

Instale la manguera de escape (Vea la página 8), gire la boquilla de drenaje a la posición CLOSE y compruebe que la boquilla de drenaje está cubierta con la llave de paso.

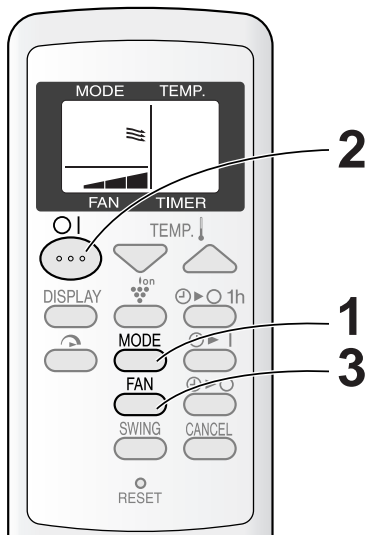

1 Pulse el botón **MODE** para seleccionar el modo **VENTILACIÓN**.



2 Pulse el botón de **ACTIVACIÓN/DESACTIVACIÓN** para iniciar el funcionamiento.

- La lámpara roja de **FUNCIONAMIENTO** () de la unidad se iluminará.
- No se puede ajustar la temperatura.

3 Pulse el botón **FAN** para ajustar la velocidad del ventilador deseada.

- Aunque los deflectores estén cerrados y no salga aire hacia la habitación, cambia la velocidad del ventilador de ventilación externa.

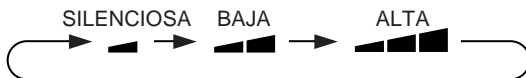

PARA DESACTIVAR

Pulse de nuevo el botón de **ACTIVACIÓN/DESACTIVACIÓN**.

- La lámpara roja de **FUNCIONAMIENTO** () de la unidad se apagará.

PARA CAMBIAR LA DIRECCIÓN DE LA CORRIENTE DE AIRE

DIRECCIÓN DE LA CORRIENTE DE AIRE HACIA ARRIBA/ABAJO

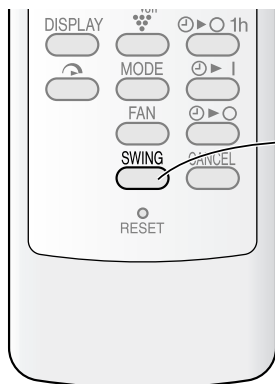

1
2

1 Pulse el botón SWING en el mando a distancia.

- Los deflectores horizontales girarán continuamente.

2 Pulse el botón SWING de nuevo cuando los deflectores horizontales se encuentren en el punto deseado.

- Los deflectores horizontales dejarán de moverse.
- Se memorizará la posición establecida y se establecerá la misma posición automáticamente la siguiente vez que se ponga en marcha.

NOTA

- Durante el modo VENTILACIÓN, no se puede cambiar la dirección de la corriente de aire hacia ARRIBA/ABAJO.

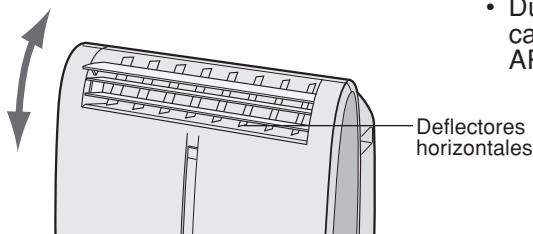

DIRECCIÓN DE LA CORRIENTE DE AIRE HACIA LA IZQUIERDA/DERECHA

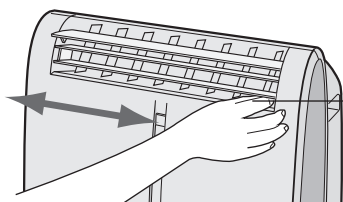

Sujete el deflector vertical como se muestra en el diagrama y ajuste la dirección de la corriente de aire.

Deflectores verticales

PRECAUCIÓN

No trate nunca de graduar manualmente los deflectores horizontales.

- Si se ajustan los deflectores horizontales de forma manual, puede suceder que la unidad falle posteriormente al querer manejarla con el mando a distancia.
- Si los deflectores horizontales se han regulado en la más baja posición en el modo ENFRIAR o DESHUMIDIFICACIÓN por un periodo largo de tiempo, puede formarse condensación.

No realice el ajuste de los deflectores verticales demasiado hacia la izquierda o derecha en el modo ENFRIAR teniendo ajustada la velocidad del ventilador a “SILENCIOSA (▲)” durante un prolongado período de tiempo.

Puede que se forme condensación en el reflector.

FUNCIÓN TURBO ENFRIAR

En esta función, el ventilador del acondicionador de aire funciona a una velocidad extra alta con una temperatura ajustada a 15°C.

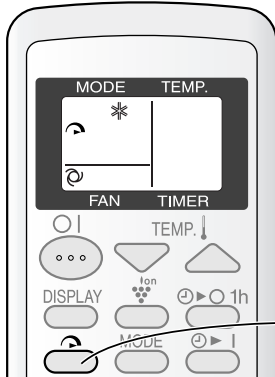

1 Pulse el botón TURBO ENFRIAR durante el modo de enfriamiento.

- En el mando a distancia se visualiza la indicación “”.
- Desaparece la indicación de temperatura.
- La lámpara verde de TURBO ENFRIAR () de la unidad se iluminará.

PARA ANULAR

Pulse de nuevo el botón TURBO ENFRIAR.

- La función TURBO ENFRIAR se anula también cuando el modo cambia o cuando se apague la unidad.
- La lámpara verde de TURBO ENFRIAR () de la unidad se apagará.

NOTAS:

- No se puede ajustar la temperatura o la velocidad del ventilador durante la función TURBO ENFRIAR.
- El ventilador vuelve al ajuste de velocidad ALTA después de que la unidad haya estado en funcionamiento durante 30 minutos en el modo TURBO ENFRIAR.
- La velocidad extra alta del ventilador puede ralentizarse automáticamente para proteger la unidad.

FUNCIONAMIENTO CON EL TEMPORIZADOR DE DESACTIVACIÓN EN UNA HORA

Al usar el TEMPORIZADOR DE DESACTIVACIÓN EN UNA HORA, la unidad se apagará automáticamente después de transcurrida una hora.

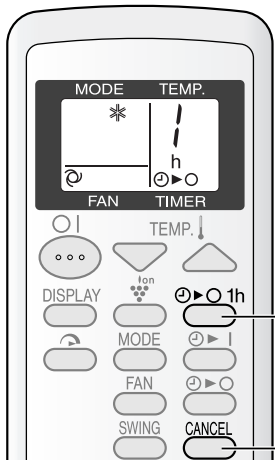

1 Pulse el botón DESACTIVACIÓN en 1 hora.

- El mando a distancia visualiza “1h ”.
- La lámpara anaranjada de TEMPORIZADOR () de la unidad se iluminará.
- La unidad se detendrá después de una hora.

PARA ANULAR

Pulse el botón CANCEL.

- La lámpara anaranjada de TEMPORIZADOR () de la unidad se apagará.

Como alternativa, apague la unidad pulsando el botón de ACTIVACIÓN/DESACTIVACIÓN.

- La lámpara roja de FUNCIONAMIENTO () y la lámpara anaranjada de TEMPORIZADOR () de la unidad se apagarán.

NOTAS:

- La función de TEMPORIZADOR DE DESACTIVACIÓN EN UNA HORA tiene prioridad sobre las funciones de TEMPORIZADOR DE ACTIVACIÓN Y TEMPORIZADOR DE DESACTIVACIÓN.
- Si se ajusta el TEMPORIZADOR DE DESACTIVACIÓN EN UNA HORA mientras la unidad no está funcionando, ésta funcionará durante una hora en la condición antes ajustada.
- Si desea que la unidad funcione una hora antes de que se active el TEMPORIZADOR DE DESACTIVACIÓN EN UNA HORA, pulse nuevamente el botón TEMPORIZADOR DE DESACTIVACIÓN EN UNA HORA mientras esté funcionando la unidad.

TEMPORIZADOR DE DESACTIVACIÓN

La unidad se apagará automáticamente según sus ajustes.

La duración del temporizador se puede ajustar desde un mínimo de media hora (30 minutos) a un máximo de 12 horas.

Puede ajustar en incrementos de media hora (30 minutos) hasta 9,5 horas y desde 10 a 12 horas, en incrementos de 1 hora.

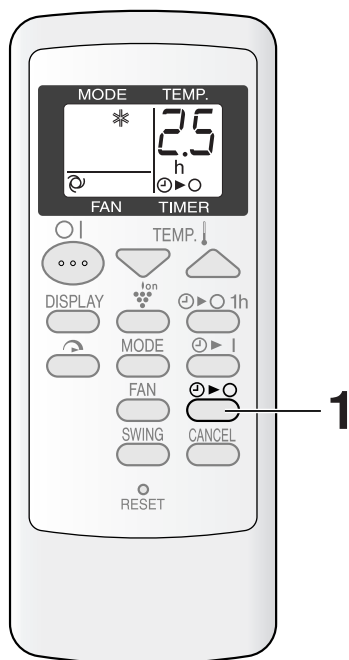

Pantalla de visualización que se muestra cuando ajuste la unidad para desactivar 2,5 horas más tarde.

Dirija el mando a distancia hacia la ventana receptora de señal de la unidad.

1 Pulse el botón TEMPORIZADOR DE DESACTIVACIÓN (⏸) y ajuste la hora como desee.

- Cuando pulse el botón, el ajuste de la hora cambiará de la siguiente forma.

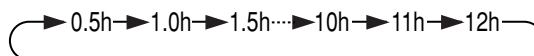

Mantenga el botón pulsado para pasar rápido los ajustes.

- La lámpara anaranjada de TEMPORIZADOR (⏸) de la unidad se iluminará.
- Cuando la unidad recibe la señal emite un sonido.
- El ajuste de la hora llevará a cabo la cuenta atrás para mostrar el tiempo restante.

PARA ANULAR EL TEMPORIZADOR

Pulse el botón CANCEL.

- La lámpara anaranjada del TEMPORIZADOR de la unidad se apaga.

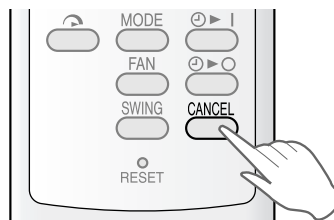

OBSERVACIONES SOBRE EL AJUSTE Y FUNCIONAMIENTO DEL TEMPORIZADOR

- Se memorizará el último ajuste de hora y aparecerá en la pantalla de visualización del mando a distancia la siguiente vez que ajuste el TEMPORIZADOR DE DESACTIVACIÓN o TEMPORIZADOR DE ACTIVACIÓN.
- No se pueden ajustar al mismo tiempo el TEMPORIZADOR DE DESACTIVACIÓN y el TEMPORIZADOR DE ACTIVACIÓN. Será válido sólo el ajuste de TEMPORIZADOR más reciente.
- Cuando está ajustado el TEMPORIZADOR DE DESACTIVACIÓN EN UNA HORA, no se encuentran disponibles los ajustes TEMPORIZADOR DE DESACTIVACIÓN y TEMPORIZADOR DE ACTIVACIÓN.
- Si se ajusta el TEMPORIZADOR DE DESACTIVACIÓN EN UNA HORA cuando esté activado el TEMPORIZADOR DE DESACTIVACIÓN o el TEMPORIZADOR DE ACTIVACIÓN, se anulará el ajuste de TEMPORIZADOR DE ACTIVACIÓN o TEMPORIZADOR DE DESACTIVACIÓN.
- Si ocurre un fallo de energía cuando esté ajustado el TEMPORIZADOR DE DESACTIVACIÓN o el TEMPORIZADOR DE ACTIVACIÓN, se anulará el ajuste del TEMPORIZADOR y no se recuperará incluso después de que se restablezca la energía.

TEMPORIZADOR DE ACTIVACIÓN

La unidad se encenderá automáticamente según sus ajustes.

La duración del temporizador se puede ajustar desde un mínimo de media hora (30 minutos) a un máximo de 12 horas.

Puede ajustar en incrementos de media hora (30 minutos) hasta 9,5 horas y desde 10 a 12 horas, en incrementos de 1 hora.

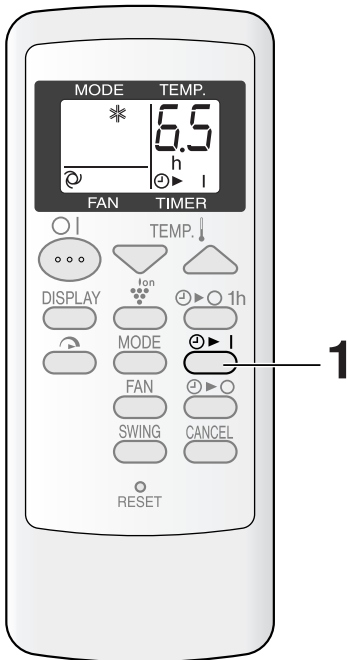

Pantalla de visualización que se muestra cuando ajuste la unidad para activar 6,5 horas más tarde.

Dirija el mando a distancia hacia la ventana receptora de señal de la unidad.

1 Pulse el botón **TEMPORIZADOR DE ACTIVACIÓN** (⏸ |).

- Cuando pulse el botón, el ajuste de la hora cambiará de la siguiente forma.

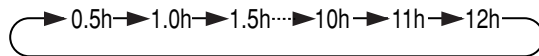

Mantenga el botón pulsado para pasar rápido los ajustes.

- La lámpara anaranjada de TEMPORIZADOR (⏸) de la unidad se iluminará.
- Cuando la unidad recibe la señal emite un sonido.
- El ajuste de la hora llevará a cabo la cuenta atrás para mostrar el tiempo restante.

Seleccione el modo, temperatura, ajuste de la velocidad del ventilador y la función PLASMA-CLUSTER que desee.

- Cuando se ajusta la temperatura con el TEMPORIZADOR DE ACTIVACIÓN, la temperatura aparecerá en la pantalla de visualización durante 5 segundos y luego volverá a la visualización de la hora.
- Si no cambia el ajuste, la unidad funcionará utilizando el ajuste más reciente.

PARA ANULAR EL TEMPORIZADOR

Pulse el botón **CANCEL**.

- La lámpara anaranjada de TEMPORIZADOR de la unidad se apagará.

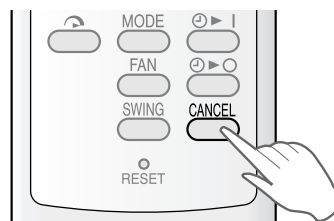

FUNCIONAMIENTO DEL PLASMACLUSTER

El generador de iones Plasmacluster que se encuentra dentro del acondicionador de aire, liberará en la habitación iones plasmacluster positivos y negativos. La liberación en el aire de aproximadamente el mismo número de iones negativos y positivos reducirá el moho transportado en el aire.

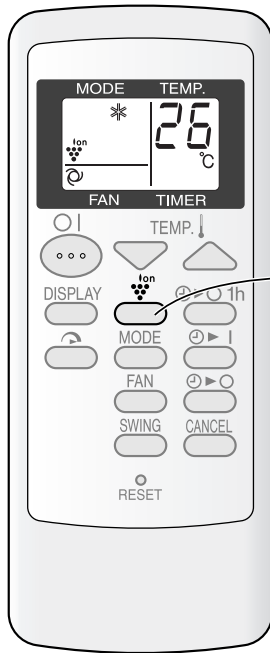

1 Pulse el botón PLASMACLUSTER durante el funcionamiento.

- En el mando a distancia se visualiza la indicación “”.
- La lámpara azul de PLASMACLUSTER de la unidad se iluminará.

PARA ANULAR

Pulse nuevamente el botón PLASMACLUSTER.

- La lámpara de PLASMACLUSTER de la unidad se apagará.

NOTAS:

- El uso de la función PLASMACLUSTER se memorizará y se activará la siguiente vez que active el acondicionador de aire.
- Para desactivar la lámpara de PLASMACLUSTER, pulse el botón DISPLAY.
- No se puede ajustar la función PLASMACLUSTER durante el modo VENTILACIÓN.

MODO AUXILIAR

Use este modo si no dispone de un mando a distancia.

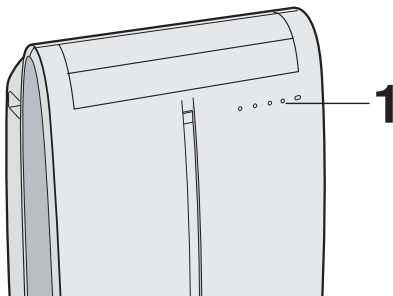

1 Pulse el botón AUX. de la unidad.

- La lámpara roja de FUNCIONAMIENTO () de la unidad se encenderá y ésta comenzará a funcionar en el modo ENFRIAR.
- La velocidad del ventilador se ajusta a AUTOMÁTICA.
- El ajuste de la temperatura se establece automáticamente según la temperatura de la habitación.

PARA DESACTIVAR

Pulse de nuevo el botón AUX.

- La lámpara roja de FUNCIONAMIENTO () de la unidad se apagará.

NOTAS:

- Si el botón AUX. se pulsa durante el funcionamiento normal, la unidad se apagará.
- Cuando comience la función AUXILIAR, la bomba de drenaje dentro de la unidad funciona durante aproximadamente un minuto, lo cual puede producir un sonido de gorgoteo audible.

DRENAJE

Prepare todo lo necesario para el drenaje y drene el agua que se encuentra dentro de la unidad en los siguientes casos.

Si la unidad deja de funcionar y las lámparas del TEMPORIZADOR (⏰), FUNCIONAMIENTO (⏻) y TURBO ENFRIAR (⤴) parpadean. (Esto indica que el depósito del agua dentro de la unidad está lleno).

- 1 Asegúrese de desactivar la unidad.**
- 2 Gire la boquilla de drenaje a la posición OPEN.**
- 3 Saque la llave de paso de la boquilla de drenaje.**
 - Cuando se saque la llave de paso, puede que se derrame una pequeña cantidad de agua de la boquilla de drenaje.
- 4 Introduzca la abrazadera de manguera a una manguera estándar disponible en el mercado (diámetro interior de 12,7 mm, diámetro exterior de 16,7 mm)**
- 5 Coloque la manguera en la boquilla de drenaje y fíjela con una abrazadera de manguera.**
 - Prepare todo lo necesario para el drenaje, puesto que el agua de drenaje saldrá a través de la manguera durante el funcionamiento.
- 6 Pulse dos veces el botón AUX. de la unidad.**
 - El agua saldrá a través de la manguera de drenaje. La cantidad de agua máxima que se puede drenar es de aproximadamente 2 litros.
 - Las lámparas de FUNCIONAMIENTO, TEMPORIZADOR y TURBO ENFRIAR parpadearán.
- 7 Cuando el agua de drenaje deje de salir de la manguera, desactive la unidad pulsando el botón AUX.**
 - Esto tardará aproximadamente un minuto.
- 8 Retire la manguera de la boquilla de drenaje y vuelva a colocar la llave de paso.**
 - Guarde la abrazadera de manguera para cuando tenga que volver a utilizarla.
- 9 Gire la boquilla de drenaje a la posición CLOSE.**

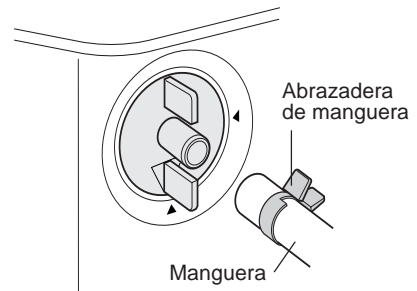
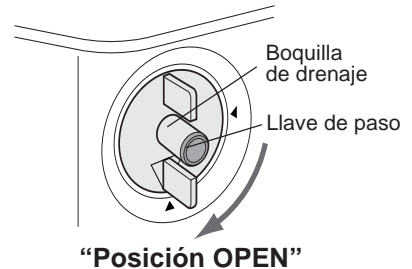

Cada vez que mueva la unidad (para evitar que se derrame el agua que se encuentra dentro de la unidad). Cuando la unidad no se utilice durante un largo tiempo.

- 1 Lleve a cabo los anteriores procedimientos del 1 al 5.**
- 2 Pulse el botón AUX. de la unidad.**
 - El agua saldrá a través de la manguera de drenaje. La cantidad de agua máxima que se puede drenar es de aproximadamente 2 litros.
 - La lámpara de FUNCIONAMIENTO se iluminará.
- 3 Cuando el agua de drenaje deje de salir de la manguera, desactive la unidad pulsando el botón AUX.**
 - Esto tardará aproximadamente un minuto.
- 4 Retire la manguera de la boquilla de drenaje y vuelva a colocar la llave de paso.**
 - Guarde la abrazadera de manguera para cuando tenga que volver a utilizarla.
- 5 Gire la boquilla de drenaje a la posición CLOSE.**
- 6 Retire la llave de paso de la boquilla del tubo de drenaje y drene completamente el agua que se encuentra dentro de la unidad.**
 - Antes de drenar, prepare siempre un receptáculo para recoger el agua. La cantidad de agua máxima que se puede drenar es de aproximadamente 0,2 litros.
- 7 Vuelva a colocar la llave de paso en la boquilla del tubo de drenaje.**

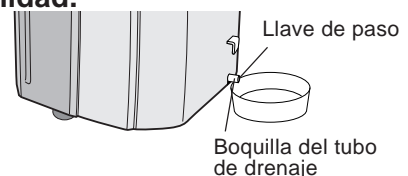

MANTENIMIENTO

Asegúrese de desconectar la energía del enchufe de pared antes de realizar cualquier mantenimiento.

LIMPIEZA DE LOS FILTROS

Si el filtro está obstruido con polvo, se reducirá la corriente de aire, dando como resultado una baja capacidad de enfriamiento. El filtro debería de limpiarse cada dos semanas.

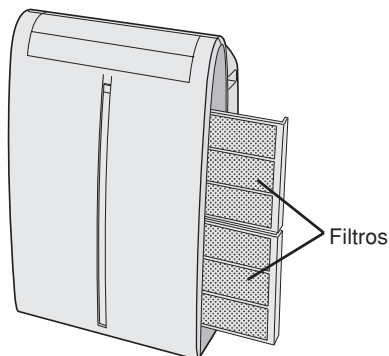

1 SAQUE LOS FILTROS

- Suavemente tire del agarradero hacia la derecha y deslice el filtro fuera de la unidad.

2 LIMPIEZA DE LOS FILTROS

- Use un aspirador para quitar el polvo. Si los filtros están muy sucios, lávelos con detergente y aclárelos cuidadosamente con agua limpia. Seque los filtros a la sombra antes de volverlos a instalar.

3 REINSTALACIÓN DE LOS FILTROS

- Sujete el agarradero y suavemente empuje el filtro de vuelta a su sitio. Nunca haga funcionar a la unidad sin el filtro. El hacerlo podría causar serios daños a la unidad.

LIMPIEZA DE LA UNIDAD Y DEL MANDO A DISTANCIA

Límpielos con un paño suave y seco o con un paño húmedo con jabón neutro. Limpie con cuidado cualquier residuo con un paño húmedo y luego seque por completo. Evite salpicar la unidad con agua. El agua podría dañar de forma muy peligrosa el aislamiento eléctrico.

Nunca utilice sustancias químicas agresivas o limpiadores abrasivos sobre ninguna de las partes de la unidad. Para evitar dañar la unidad, no utilice agua caliente (50°C o más) cuando limpie.

LIMPIEZA DE LA RED PROTEGE INSECTOS

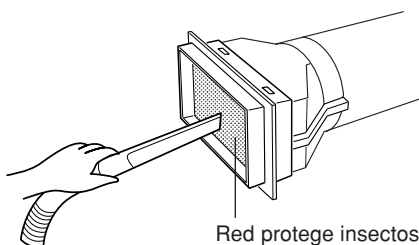



La capacidad de enfriamiento podría verse reducida o incluso detenerse por completo si la red protege insectos queda obstruida con polvo. Limpie la red protege insectos con un aspirador o con algo parecido.

MANTENIMIENTO DESPUÉS DE UTILIZAR EL ACONDICIONADOR DE AIRE

- 1 Realice el drenaje para drenar el agua que se encuentra dentro de la unidad. (Vea la página 17 "Cuando la unidad no se utiliza durante un largo tiempo".)
- 2 Haga funcionar a la unidad en el modo VENTILADOR o VENTILACIÓN durante aproximadamente medio día para que se seque a fondo dentro de la unidad.
- 3 Limpie los filtros, luego reinstálelos.

Si la unidad parece estar funcionando mal, verifique los siguientes puntos antes de llamar al servicio técnico.

EL ACONDICIONADOR DE AIRE NO FUNCIONA

- ¿Está la unidad enchufada o está la clavija holgada?
- ¿Se ha quemado el fusible o está el cortocircuito desconectado?
- ¿Ha reiniciado la unidad en el plazo de 3 minutos después de un fallo de energía?
Si la energía estuvo desactivada durante menos de 3 minutos cuando reinició el acondicionador de aire, un dispositivo de protección puede hacer que se cierre el compresor, evitando el enfriamiento durante aproximadamente 5 minutos.
- ¿Están las lámparas de FUNCIONAMIENTO (), TEMPORIZADOR () y TURBO ENFRIAR () parpadeando?
El depósito de agua dentro de la unidad está lleno. Tiene que drenarse. (Vea la página 17)

EL ACONDICIONADOR DE AIRE NO ENFRÍA BIEN

- ¿Está ajustado al modo VENTILADOR, DESHUMIDIFICACIÓN o VENTILACIÓN?
No se lleva a cabo el enfriamiento en estos modelos. Cambie el ajuste de MODO.
- ¿Están los filtros obstruidos con polvo?
Limpie y reemplace los filtros.
- ¿Está el serpentín de enfriamiento congelado?
No saldrá aire si el serpentín de enfriamiento está congelado.
Haga funcionar el acondicionador de aire en el modo VENTILADOR con la velocidad del ventilador ajustado a “ALTA” hasta que desaparezca todo el hielo.
- ¿Está la temperatura bien ajustada?
- ¿Está la ventana expuesta a la luz solar directa?
Cierre las cortinas o las persianas para minimizar el aumento de temperatura en la habitación debido a la energía solar.
- ¿Es la manguera de escape demasiado larga?
Para un funcionamiento eficaz, haga que la manguera sea lo más corta posible. La manguera de escape no se debe de retorcer o doblar.

SONIDOS

- Durante los 2 o 3 primeros minutos de funcionamiento puede parecer que la unidad hace mucho ruido. Este es el ruido del compresor arrancando y es perfectamente normal.
- Puede oírse un suave sonido de silbido inmediatamente después de activar o desactivar la unidad y también durante el funcionamiento. Este es el sonido del refrigerante fluyendo en el interior de la unidad.
- Se emite un sonido de zumbido cuando la unidad está generando iones Plasmacluster.
- Este acondicionador de aire evapora el agua condensada durante la función de enfriamiento dentro de la unidad a través del orificio de salida de aire de escape. Aunque se oiga un sonido de agua que fluye, esto es normal.
- Puede que se oiga un sonido de gorgoteo audible durante aproximadamente un minuto cuando inicie el modo AUXILIAR. Este es el sonido de la bomba de drenaje en funcionamiento dentro de la unidad.
- **Puede que se oiga un sonido de gorgoteo audible cuando la unidad se encuentre sobre una superficie ligeramente inclinada. Coloque la unidad sobre una superficie a nivel.**

EL TEMPORIZADOR NO FUNCIONA BIEN

- Si ocurre un fallo de energía cuando esté ajustado el TEMPORIZADOR, se anulará el ajuste del TEMPORIZADOR y no se recuperará incluso después de que se restablezca la energía. Esto es normal para esta unidad.

LA UNIDAD NO REACCIONA ANTE LA SEÑAL DEL MANDO A DISTANCIA

- Controle las pilas en el mando a distancia. Reemplace si es necesario.
- Trate de enviar la señal de nuevo apuntando el mando a distancia hacia la ventana receptora de señal de la unidad.
- Verifique si las pilas del mando a distancia están instaladas con las polaridades alineadas en forma adecuada.

EL AIRE EMITIDO TIENE OLOR

- Este es el olor de ozono que genera el generador iónico Plasmacluster. La concentración de ozono es muy baja, no produciendo efectos perjudiciales para su salud. El ozono descargado en el aire se descompone rápidamente y su densidad en la habitación no aumentará.



Let op: Uw product is van dit merkteken voorzien. Dit betekent dat afgedankte elektrische en elektronische apparatuur niet samen met het normale huisafval mogen worden weggegooid. Er bestaat een afzonderlijk inzamelingsstelsel voor deze producten.

A. Informatie over afvalverwijdering voor gebruikers (particuliere huishoudens)

1. In de Europese Unie

Let op: Deze apparatuur niet samen met het normale huisafval weggoien!

Afgedankte elektrische en elektronische apparatuur moet gescheiden worden ingezameld conform de wetgeving inzake de verantwoorde verwerking, terugwinning en recycling van afgedankte elektrische en elektronische apparatuur.

Na de invoering van de wet door de lidstaten mogen particuliere huishoudens in de lidstaten van de Europese Unie hun afgedankte elektrische en elektronische apparatuur kosteloos* naar hiertoe aangewezen inzamelingsinrichtingen brengen*. In sommige landen* kunt u bij de aanschaf van een nieuw apparaat het oude product kosteloos bij uw lokale distributeur inleveren. *) Neem contact op met de plaatselijke autoriteiten voor verdere informatie.

Als uw elektrische of elektronische apparatuur batterijen of accumulatoren bevat dan moet u deze afzonderlijk conform de plaatselijke voorschriften weggoien.

Door dit product op een verantwoorde manier weg te gooien, zorgt u ervoor dat het afval de juiste verwerking, terugwinning en recycling ondergaat en potentiële negatieve effecten op het milieu en de menselijke gezondheid worden voorkomen die anders zouden ontstaan door het verkeerd verwerken van het afval.

2. In andere landen buiten de Europese Unie

Als u dit product wilt weggoien, neem dan contact op met de plaatselijke autoriteiten voor informatie omtrent de juiste verwijderingsprocedure.

Voor Zwitserland: U kunt afgedankte elektrische en elektronische apparatuur kosteloos bij de distributeur inleveren, zelfs als u geen nieuw product koopt. Aanvullende inzamelingsinrichtingen zijn vermeld op de startpagina van www.swico.ch or www.sens.ch.

B. Informatie over afvalverwijdering voor bedrijven.

1. In de Europese Unie

Als u het product voor zakelijke doeleinden heeft gebruikt en als u dit wilt weggoien:

Neem contact op met uw SHARP distributeur die u inlichtingen verschaft over de terugname van het product. Het kan zijn dat u een afvalverwijderingsbijdrage voor de terugname en recycling moet betalen. Kleine producten (en kleine hoeveelheden) kunnen door de lokale inzamelingsinrichtingen worden verwerkt.

Voor Spanje: Neem contact op met de inzamelingsinrichting of de lokale autoriteiten voor de terugname van uw afgedankte producten.

2. In andere landen buiten de Europese Unie

Als u dit product wilt weggoien, neem dan contact op met de plaatselijke autoriteiten voor informatie omtrent de juiste verwijderingsprocedure.



Bij dit product zijn batterijen geleverd.

Wanneer deze leeg zijn, moet u ze niet weggoien maar inleveren als KCA.

In deze gebruiksaanwijzing wordt uitgelegd hoe u uw nieuwe airconditioner op de juiste wijze gebruikt. Lees deze gebruiksaanwijzing in zijn geheel aandachtig door voordat u het toestel in gebruik neemt. Bewaar deze gebruiksaanwijzing op een veilige plaats zodat u hem ook later kunt raadplegen.

INHOUD

- BELANGRIJKE VOORZORGSMATREGELEN ... N-1
- PLAATSING N-3
- ACCESSOIRES N-3
- BENAMING VAN DE ONDERDELEN N-4
- DE AFSTANDBEDIENING GEBRUIKEN N-6
- DE UITLAATSLANG INSTALLEREN EN VERWIJDEREN N-8
- KOELFUNCTIE N-9
- ONTVOCHTIGINGSFUNCTIE N-10
- CIRCULATIEFUNCTIE N-11
- VENTILATIEFUNCTIE N-11
- DE LUCHTSTROOMRICHTING INSTELLEN N-12
- TURBO COOL-FUNCTIE N-13
- ÉÉN-UURS TIMER N-13
- BEDIENING MET BEHULP VAN DE SCHAKELKLOK N-14
- BEDIENING VAN DE PLASMACLUSTER N-16
- HELP-FUNCTIE N-16
- WATER AFTAPPEN N-17
- ONDERHOUD N-18
- VOORDAT U DE STORINGSDIENST BELT N-19



Dit toestel is conform Richtlijnen 89/336/EEG en 73/23/EEG, gewijzigd door 93/68/EEG.

BELANGRIJKE VOORZORGSMATREGELEN

Aandachtspunten voor het gebruik van uw airconditioner.

WAARSCHUWINGEN BIJ HET GEBRUIK

- **Breng geen veranderingen aan enig onderdeel van het toestel aan.**
- **Steek geen vreemde voorwerpen in het toestel.**
- **Controleer of de netspanning het juiste voltage heeft.**
Voed het toestel alleen met een spanning 220 V – 240 V, 50 Hz, 10 A.
Als het toestel met een verkeerde spanning wordt gevoed, kan het toestel worden beschadigd en ontstaat er mogelijk brandgevaar.
- **Zorg ervoor, dat het toestel altijd is voorzien van een zekering van het juiste amperage.**
Vervang de zekering nooit door draad, een pen of andere geleidende voorwerpen.
- **Wanneer u iets ongewoons aan de airconditioner opmerkt (b.v. een brandgeur), schakel dan het toestel onmiddellijk uit en trek de stekker uit het stopcontact.**

WAARSCHUWINGEN MET BETREKKING TOT HET NETSNOER

- **Steek de stekker van het toestel alleen in een geschikte wandcontactdoos. Gebruik geen verlengsnoeren.**
- **Steek de stekker goed in het stopcontact en controleer of de stekker niet loszit.**
- **Trek niet aan het netsnoer, vervorm het netsnoer niet, breng geen wijzigingen aan het netsnoer aan en dompel het netsnoer niet onder water.**
Door aan het netsnoer te trekken of door het netsnoer verkeerd te gebruiken kan het toestel worden beschadigd waardoor schokgevaar kan ontstaan.
- **Om schokgevaar te voorkomen mag een beschadigd netsnoer uitsluitend door de fabrikant of een vertegenwoordiger daarvan, of door een erkend installateur worden vervangen. Gebruik uitsluitend het door de fabrikant voorgeschreven netsnoer als vervanging.**
- **Dit toestel moet worden geaard.**
Dit toestel is voorzien van een netsnoer met een stekker met randaarde. Het netsnoer moet worden aangesloten op een goed geaard stopcontact.

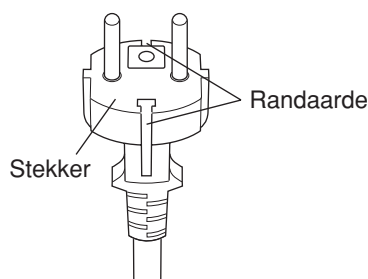

VOORZORGSMATREGELEN VOOR GEBRUIK

- **Zet af en toe een deur of raam open om de kamer te ventileren, vooral wanneer er in de kamer gastoestellen worden gebruikt.**
- **Schakel het toestel altijd uit en trek de stekker uit het stopcontact voordat u het toestel onderhoudt of schoonmaakt.**
- **Spat of giet geen water rechtstreeks op het toestel.**
Water kan elektrische schokken veroorzaken of het toestel beschadigen.
- **Voordat de airconditioner wordt verplaatst moet al het water worden afgetapt. (Zie blz. 17.)**
Als er water in het reservoir zit, kan het water er uitlekken terwijl het toestel wordt verplaatst.
- **Om tijdens het ontvochtigen er zeker van te zijn dat het water goed wordt afgevoerd, mogen er in de afvoerslang geen knikken zitten en mag de slang niet te hoog worden gehouden.**
Het water in het toestel kan overstromen en in de kamer terechtkomen.
- **De temperatuur in de omgeving van de afvoerslang mag tijdens gebruik niet beneden het vriespunt zijn.**
Het afvoerwater kan in de slang bevriezen, zodat het water in het toestel kan overstromen waardoor het in de kamer kan terechtkomen.
- **Voorkom dat de luchtuitlaat door obstakels wordt geblokkeerd.**
Hierdoor kan de koelende werking verminderen of volledig tenietgedaan worden.
- **Installeer een aardlekschakelaar om u in geval van lekkage tegen elektrische schokken te beschermen.**
Gebruik een gevoelige en snelwerkende stroomonderbreker met een nominale stroomgevoeligheid van minder dan 30 mA en een schakeltijd van minder dan 0,1 seconde.

OPMERKINGEN OVER HET GEBRUIK

- **Gun de compressor 3 minuten om het koelen te hervatten.**
Wanneer u de airconditioner na het uitschakelen direct weer inschakelt, geef de compressor dan 3 minuten de tijd om het koelen te hervatten. Ter bescherming van het toestel is de compressor uitgerust met een elektronische beveiliging die er voor zorgt dat de compressor drie minuten uitgeschakeld blijft.
- **Wanneer er tijdens het gebruik een stroomonderbreking optreedt, wacht dan 3 minuten voordat u het toestel weer inschakelt.**
Schakel de airconditioner na een stroomonderbreking weer in. Wanneer de stroom korter dan 3 minuten was onderbroken, dient u tenminste drie minuten te wachten voordat u het toestel weer inschakelt. Als u de airconditioner binnen drie minuten weer inschakelt, kan de elektronische beveiliging in het toestel de compressor uitschakelen. Deze beveiliging zorgt ervoor dat koelen gedurende ca. 5 minuten niet mogelijk is. Alle vorige instellingen worden opgeheven en de oorspronkelijke instellingen van het toestel worden hersteld.
- **Gebruik bij lage temperaturen: is uw toestel aan het bevriezen?**
Het toestel kan bevriezen wanneer het toestel is ingesteld op ongeveer 18°C terwijl de temperatuur in de omgeving vrij laag is, met name gedurende de nacht.
Onder dergelijke omstandigheden kan het toestel bevriezen wanneer de temperatuur plotseling nog verder daalt.
U kunt bevriezing voorkomen door het toestel op een hoge temperatuur in te stellen.
- **De ontvochtingsfunctie veroorzaakt een stijging in de kamertemperatuur.**
Tijdens het ontvochtigen ontwikkelt de airconditioner warmte waardoor de kamertemperatuur iets zal stijgen. Er komt warme lucht uit de luchtuitlaat, maar dit is normaal en duidt niet op een defect.
- **Deze airconditioner blaast de warmte die het toestel zelf ontwikkelt tijdens het koelen via de uitlaatslang naar buiten.**
Dezelfde hoeveelheid lucht als die wordt uitgeblazen komt weer in de kamer via de openingen in de kamer.

GEBRUIKSOMSTANDIGHEDEN

- **De airconditioner moet worden gebruikt binnen onderstaande temperaturen.**

Functie	Kamertemperatuur	
KOELEN	bovenste limiet	*40°C
	onderste limiet	18°C
ONTVOCHTIGEN	onderste limiet	15°C

- Een ingebouwde beveiliging kan het toestel uitschakelen als deze temperaturen worden overschreden.
- Tijdens het koelen bij een hoge kamertemperatuur kan de ventilator iets langzamer draaien.

* Alleen bij een voeding van 220 V tot 240 V.

TIPS VOOR ENERGIEBESPARING

- **Vermijd direct zonlicht.**
Sluit zonneschermen, gordijnen of jaloezieën om zonlicht tijdens het koelen te weren.
- **Houd het filter schoon.**
Een schoon filter draagt enorm bij aan de efficiëntie van het toestel.
Een vuil filter blokkeert de luchtstroom, zodat de airconditioner harder moet werken en de efficiëntie afneemt. Zie blz. 18 voor aanwijzingen over het schoonmaken van het filter.
- **Doe alle lampen die u niet echt nodig heeft, uit.**
Uw aircondonditioner moet ook alle warmte verwerken die door lampen en andere apparaten wordt afgegeven. Schakel de lampen en apparatuur die u niet gebruikt, uit.
- **Schakel de aircondonditioner uit wanneer er niemand thuis is.**
Gebruik de airconditioner alleen wanneer nodig. Hoe minder vaak de aircondonditioner wordt gebruikt, hoe lager de gebruikskosten.

PLAATSING

- De aircondonditioner moet op een stevige ondergrond worden geplaatst om bijgeluiden en trillingen tot een minimum te beperken. Uit het oogpunt van veiligheid moet het toestel op een effen vloer worden geplaatst die sterk genoeg is om het gewicht van het toestel te kunnen dragen.
- Het toestel is voorzien van zwenkwieltjes om het toestel gemakkelijk te kunnen verrijden. Doe dit echter alleen op een egale, vlakke ondergrond. Wees voorzichtig wanneer u het toestel over een tapijt of vloerkleed moet verrijden. Probeer niet het toestel over voorwerpen te verrijden die op de vloer liggen.
- Plaats het toestel in de buurt van een geaard stopcontact.
- Plaats geen obstakels naast de luchtinlaat of-uitlaat van het toestel.
- Bewaar naast het toestel een afstand van tenminste 30 cm zodat een efficiënte luchtstroming mogelijk is.

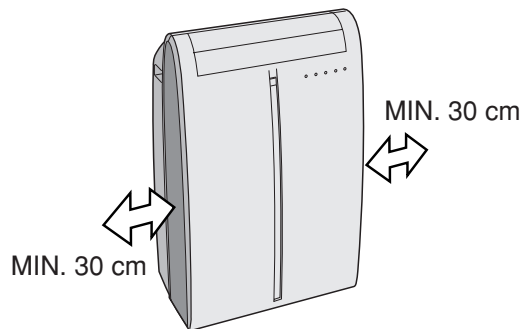

ACCESSOIRES

Uitlaatslang (1)

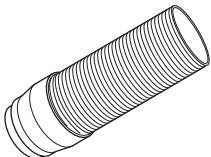

Uitlaatstuk (1)

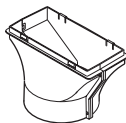

Insectengaas (1)

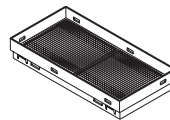

Slangenkleem (1)



Zuignappen (1)



Afstandsbediening (1)

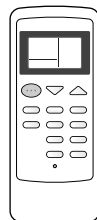

Batterij (2)
(AAA.R03)



Gebruiksaanwijzing (1)



BENAMING VAN DE ONDERDELEN

VOORAANZICHT

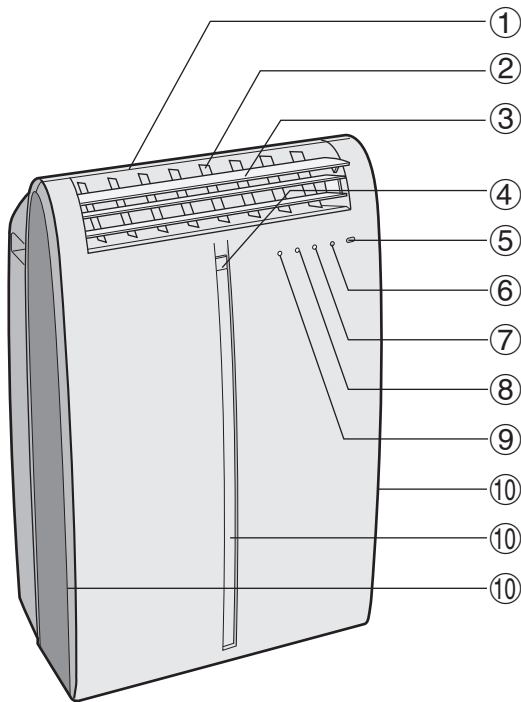

- ① Luchtuitlaat
- ② Verticaal instelbare jaloezieën
- ③ Horizontaal instelbare jaloezieën
- ④ PLASMACLUSTER-indicator (blauw)
- ⑤ Ontvangstvenster voor de signalen van de afstandsbediening
- ⑥ Hulptoets (AUX.)
- ⑦ BEDRIJF-indicator (rood ☐)
- ⑧ SCHAKELKLOK-indicator (oranje ⊕)
- ⑨ TURBO COOL-indicator (groen ↻)
- ⑩ Luchtinlaat

ACHTERAANZICHT

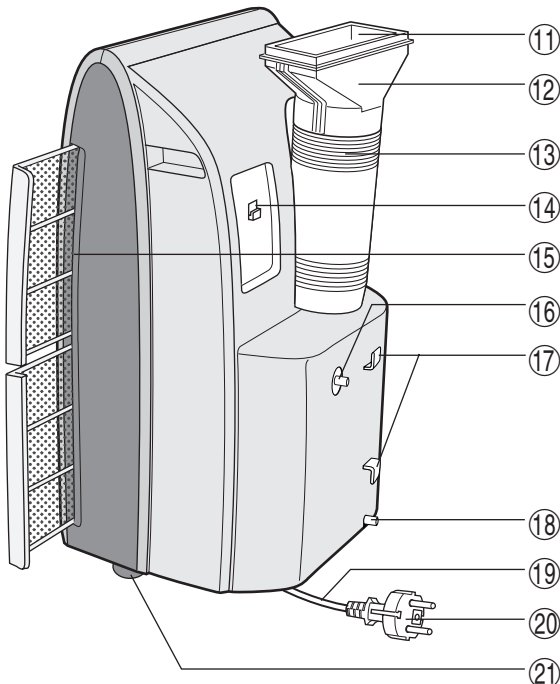

- ⑪ Luchtuitlaat
- ⑫ Uitlaatstuk
- ⑬ Uitlaatslang
- ⑭ Haak voor de afstandsbediening
- ⑮ Luchtfilters
- ⑯ Afvoertuit met afsluiter
- ⑰ Haken voor het netsnoer
- ⑱ Aftapbuis met afsluiter
- ⑲ Netsnoer
- ⑳ Stekker
- ㉑ Zwenkwielen (4)

OPMERKING: Het toestel kan in werkelijkheid iets verschillen van het hier afgebeelde model.

DEKSEL VAN BATTERIJVAK

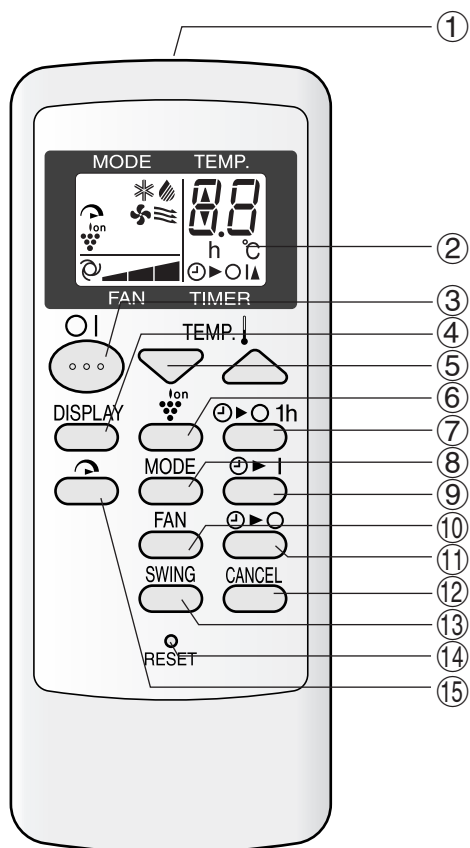

- ① Zender
- ② Display
- ③ AAN/UIT-toets
- ④ DISPLAY-toets
- ⑤ TEMPERATUUR-toets (TEMPERATURE)
- ⑥ PLASMACLUSTER-toets
- ⑦ ÉÉN-UURS TIMER-toets
- ⑧ FUNCTIE-toets (MODE)
- ⑨ AUTOMATISCH INSCHAKELEN-toets
- ⑩ VENTILATOR-toets (FAN)
- ⑪ AUTOMATISCH UITSCHAKELEN-toets
- ⑫ ANNULEREN-toets (CANCEL)
- ⑬ ZWENK-toets (SWING)
- ⑭ HERSTEL-toets (RESET)
- ⑮ TURBO COOL-toets

DISPLAY VAN DE AFSTANDSBEDIENING

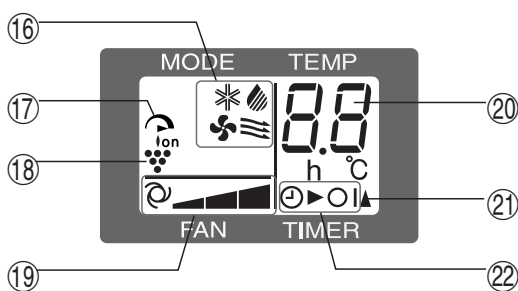

- ⑮ FUNCTIESYMBOLEN
 - * : KOELEN : ONTVOCHTIGEN
 - : CIRCULEREN : VENTILEREN
- ⑰ TURBO COOL-SYMBOL
- ⑱ PLASMACLUSTERSYMBOL
- ⑲ SYMBOLEN VOOR DE VENTILATORSNELHEID
 - : AUTO : Handmatig instellen
- ⑳ INDICATOR VOOR DE TEMPERATUUR EN TIJDSAANDUING VAN DE SCHAKELKLOK
- ㉑ SYMBOOL VOOR VERZENDEN
- ㉒ SYMBOOL VOOR AUTOMATISCH IN-/UITSCHAKELEN

DE AFSTANDBEDIENING GEBRUIKEN

BATTERIJEN PLAATSEN Gebruik twee AAA-batterijen (R03).

- 1** Verwijder het deksel van het batterijencompartiment aan de achterkant van de afstandsbediening.
- 2** Leg twee batterijen in het compartiment en let hierbij op de polen \oplus en \ominus .
 - Wanneer de batterijen op de juiste wijze worden geplaatst, verschijnen er lijnen op het display.
- 3** Plaats het deksel terug.
- 4** Druk de RESET-toets in met behulp van een dun, puntig voorwerp.

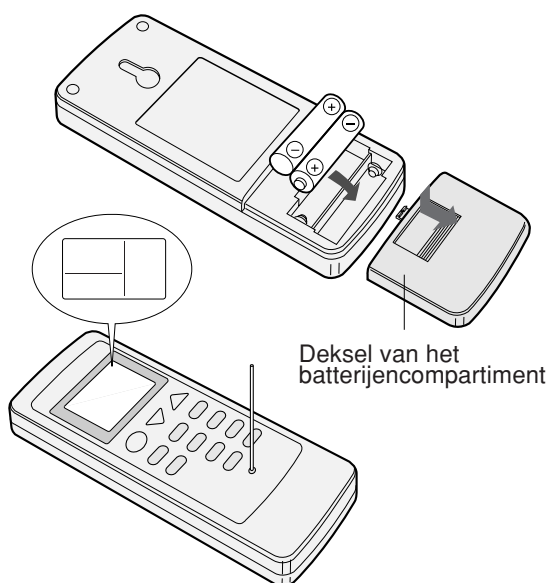

OPMERKINGEN:

- Bij normaal gebruik gaan de batterijen ongeveer een jaar mee.
- Bij het vervangen van de batterijen moeten altijd beide batterijen tegelijk worden vervangen door nieuwe batterijen van hetzelfde type.
- Als de afstandsbediening na het vervangen van de batterijen niet goed functioneert, druk dan de RESET-toets in met behulp van een dun, puntig voorwerp.
- Neem de batterijen uit de afstandsbediening wanneer het toestel gedurende langere tijd niet zal worden gebruikt.

DE AFSTANDSBEDIENING GEBRUIKEN

Richt de afstandsbediening op het ontvangstvenster van de airconditioner en druk op de gewenste toets. De airconditioner geeft een geluidssignaal wanneer het signaal is ontvangen.

- Zorg ervoor dat er geen voorwerpen, zoals gordijnen, voor het ontvangstvenster voor de afstandsbediening terechtkomen.
- De afstandsbediening heeft een bereik van ongeveer 7 meter.

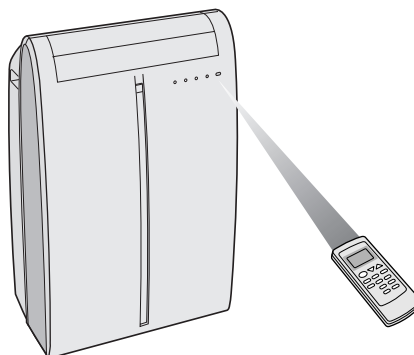

LET OP

- Stel het ontvangstvenster voor de afstandsbediening niet bloot aan direct zonlicht. Dit kan de werking van de afstandsbediening hinderen. Sluit zo nodig een gordijn om het zonlicht te weren.
- TL-verlichting in de kamer kan het signaal van de afstandsbediening verstoren.
- Het toestel kan reageren op de signalen van de afstandsbedieningen van televisietoestellen, videorecorders, enz. als die in dezelfde kamer als de airconditioner worden gebruikt.
- Stel de afstandsbediening niet bloot aan direct zonlicht of de warmte van een verwarmingstoestel. Voorkom dat de afstandsbediening aan vocht of schokken wordt blootgesteld omdat hij anders kan verkleuren of beschadigd kan worden.

Hang de afstandsbediening wanneer hij niet wordt gebruikt aan de haak van de airconditioner om te voorkomen dat hij zoekraakt.

Neem de afstandsbediening van de haak door de afstandsbediening iets op te tillen en hem vervolgens van de airconditioner te trekken.

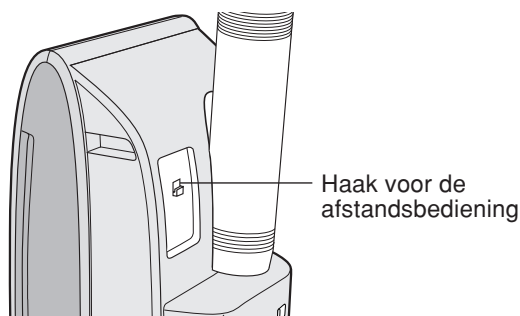

DE UITLAATSLANG INSTALLEREN EN VERWIJDEREN

De uitlaatslang moet voor sommige functies worden geïnstalleerd en kan na gebruik weer worden verwijderd en op de airconditioner worden teruggeplaatst.

Functie	Uitlaatslang
KOELEN, BLAZEN, VENTILEREN	Installeren
ONTVOCHTIGEN	Verwijderen

De uitlaatslang installeren

1 Bevestig het insectengaas aan het uitlaatstuk.

Druk het insectengaas goed vast, zodat de vier uitsteeksels op het uitlaatstuk in de vier gaten in de rand van het insectengaas terechtkomen.

2 Bevestig het uitlaatstuk aan de uitlaatslang.

Trek de uitlaatslang aan één kant uit, steek het uiteinde in het uitlaatstuk en draai de slang (met ongeveer drie slagen) vast. Controleer of alles goed vast zit.

3 Bevestig de uitlaatslang aan de airconditioner.

Steek de twee uitsteeksels van het uitlaatstuk van de uitlaatslang in de twee gaten van het toestel en zet de slang stevig vast.

4 Leid de uitlaatslang naar buiten

Gebruik de zuignappen om het raam of de deur gesloten te houden.

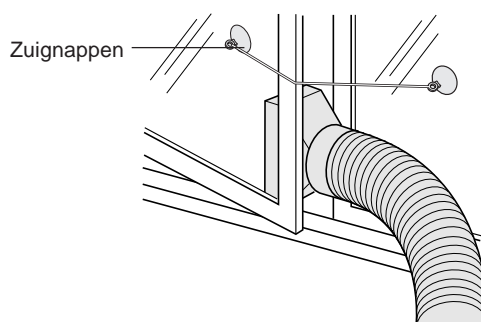
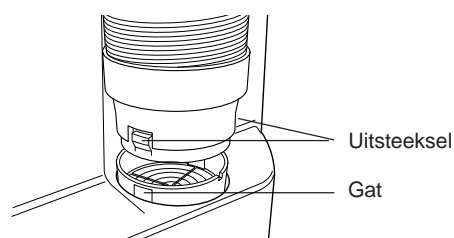
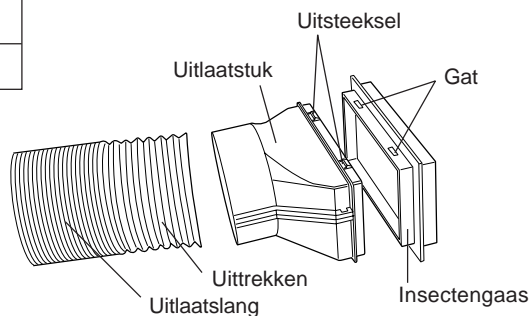

Voor de hoogst mogelijke efficiëntie moet de uitlaatslang zo kort mogelijk worden gehouden; er mogen echter geen bochten en knikken in de slang zitten.

Fout

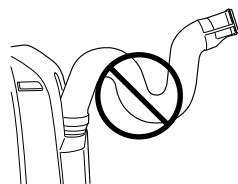

Goed

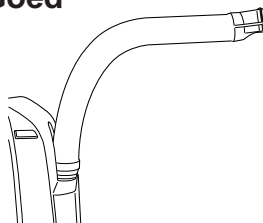

Goed

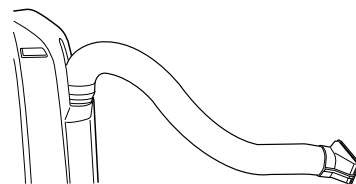

De uitlaatslang verwijderen

1 Neem de uitlaatslang van de airconditioner.

Druk de twee uitsteeksels in en trek het uitlaatstuk van de uitlaatslang van het toestel.

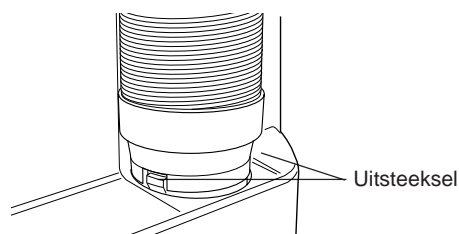

KOELFUNCTIE

Installeer de uitlaatslang (zie blz. 8), zet het afvoermondstuk in de stand CLOSE en controleer of het afvoermondstuk met de afsluiter is afgedekt.

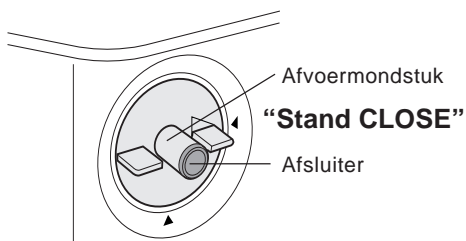

1 Druk op de MODE-toets om de functie KOELEN te selecteren.

KOELEN ONTVOCHTIGEN CIRCULEREN VENTILEREN



2 Druk op de AAN/UIT-toets om het toestel in te schakelen.

- De rode BEDRIJF-indicator () begint te branden.

3 Druk op de TEMPERATURE-toets om de gewenste temperatuur in te stellen.

- De temperatuur kan worden ingesteld op een waarde tussen 18°C en 32°C.

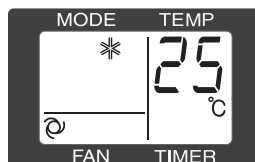
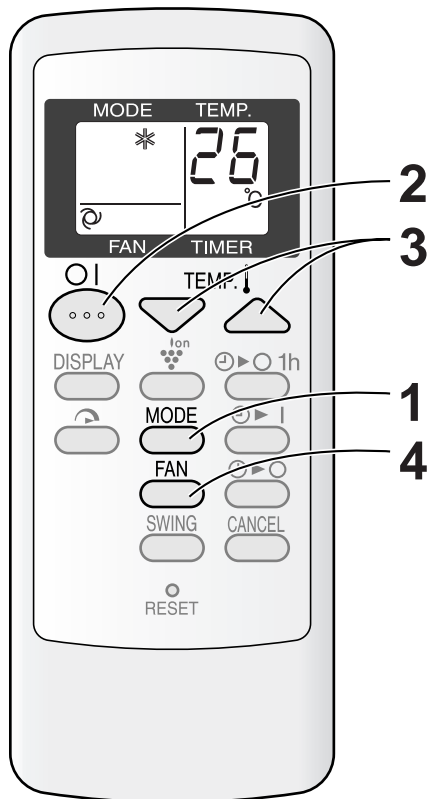

4 Druk op de FAN-toets om de gewenste ventilatorsnelheid in te stellen.

AUTO ZACHT LAAG HOOG

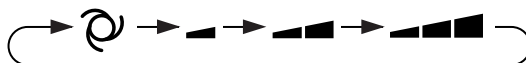

UITSCHAKELEN

Druk nogmaals op de AAN/UIT-toets.

- De rode BEDRIJF-indicator () van het toestel gaat uit.

ONTVOCHTIGINGSFUNCTIE

De ontvochtigingsfunctie van de airconditioner onttrekt vocht aan de kamer.

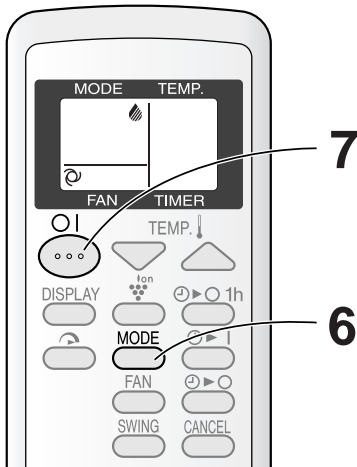
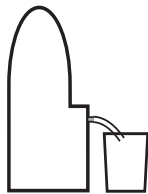
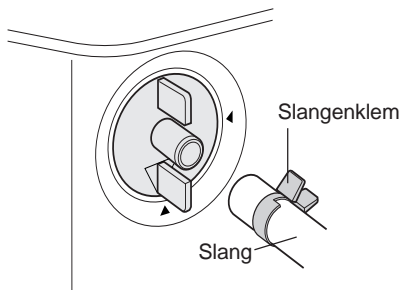
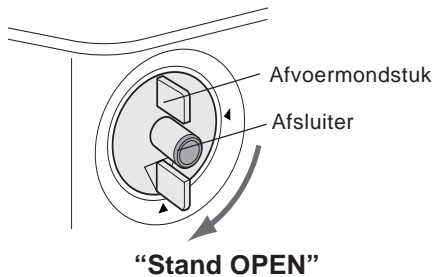

1 Verwijder de uitlaatslang. (Zie blz. 8.)
2 Zet het afvoermondstuk in de stand OPEN.

3 Trek de afsluiter uit het afvoermondstuk.

- Wanneer de afsluiter uit het mondstuk wordt getrokken, kan er een kleine hoeveelheid water uit het afvoermondstuk stromen.
- Voer deze procedure uitsluitend uit terwijl de airconditioner is uitgeschakeld. Als de airconditioner is ingeschakeld, zal er afvoerwater uit het mondstuk worden gespoten.

4 Plaats de slangenkleem op een gewone, los verkrijgbare slang (binnendiameter 12,7 mm, buitendiameter 16,7 mm)

5 Sluit de slang aan op het afvoermondstuk en zet de slang vast met behulp van de slangenkleem.

- Afhankelijk van de in de kamer heersende omstandigheden kan er per dag (24 uur) ongeveer 28 liter water aan de lucht worden onttrokken. Plaats een geschikte emmer om het afvoerwater in op te vangen of leg een systeem aan waarmee het water naar buiten kan worden afgevoerd, zodat u in de kamer geen wateroverlast krijgt.
- Laat de afvoerslang geleidelijk aflopen om de afvoer van het water te bevorderen. Er mogen geen knikken in de slang zitten en het uiteinde van de slang mag niet in water zijn ondergedompeld.

6 Druk op de MODE-toets om de functie ONTVOCHTIGEN te selecteren.

KOELEN ONTVOCHTIGEN CIRCULEREN VENTILEREN



7 Druk op de AAN/UIT-toets om het toestel in te schakelen.

- De rode BEDRIJF-indicator () begint te branden.
- De temperatuur kan niet worden ingesteld.
- De ventilatorsnelheid wordt ingesteld op AUTO en kan niet veranderd worden.

UITSCHAKELEN

Druk nogmaals op de AAN/UIT-toets.

- De rode BEDRIJF-indicator () van het toestel gaat uit.

LET OP

Tijdens het ontvochtigen ontwikkelt de airconditioner warmte waardoor de kamertemperatuur iets zal stijgen.

Installeer de uitlaatslang als u niet wilt dat de kamertemperatuur stijgt. Hierdoor zal de kamertemperatuur iets dalen, maar het ontvochtigen zal iets minder efficiënt zijn dan wanneer de uitlaatslang niet is geïnstalleerd.

CIRCULATIEFUNCTIE

De circulatiefunctie van de airconditioner zorgt voor luchtcirculatie in de kamer zonder dat de lucht wordt gekoeld.

Installeer de uitlaatslang (zie blz. 8), zet het afvoermondstuk in de stand CLOSE en controleer of het afvoermondstuk met de afsluiter is afgedekt.

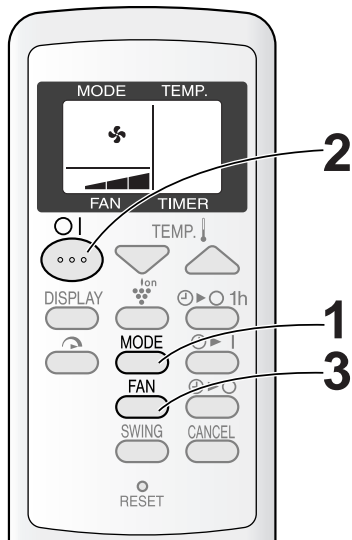

1 Druk op de MODE-toets om de functie CIRCULEREN te selecteren.

KOELEN ONTVOCHTIGEN CIRCULEREN VENTILEREN



2 Druk op de AAN/UIT-toets om het toestel in te schakelen.

- De rode BEDRIJF-indicator () begint te branden.
- De temperatuur kan niet worden ingesteld.

3 Druk op de FAN-toets om de gewenste ventilatorsnelheid in te stellen.

ZACHT LAAG HOOG



UITSCHAKELEN

Druk nogmaals op de AAN/UIT-toets.

- De rode BEDRIJF-indicator () van het toestel gaat uit.

VENTILATIEFUNCTIE

De ventilatiefunctie van de airconditioner ventileert de lucht in de kamer naar buiten.

Installeer de uitlaatslang (zie blz. 8), zet het afvoermondstuk in de stand CLOSE en controleer of het afvoermondstuk met de afsluiter is afgedekt.

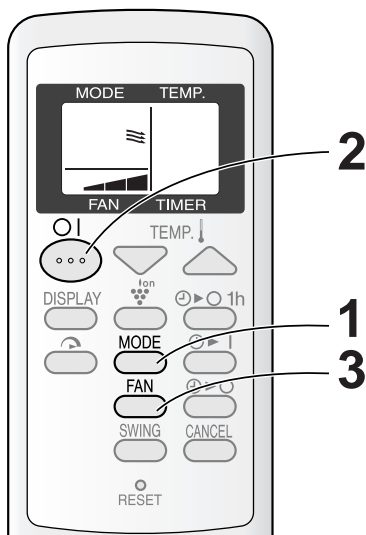

1 Druk op de MODE-toets om de functie VENTILEREN te selecteren.

KOELEN ONTVOCHTIGEN CIRCULEREN VENTILEREN

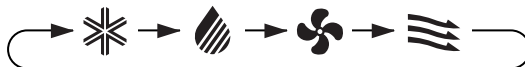

2 Druk op de AAN/UIT-toets om het toestel in te schakelen.

- De rode BEDRIJF-indicator () begint te branden.
- De temperatuur kan niet worden ingesteld.

3 Druk op de FAN-toets om de gewenste ventilatorsnelheid in te stellen.

- Hoewel de jaloezieën zijn gesloten en er geen lucht in de kamer wordt geblazen, kan de ventilatorsnelheid variëren.

ZACHT LAAG HOOG



UITSCHAKELEN

Druk nogmaals op de AAN/UIT-toets.

- De rode BEDRIJF-indicator () van het toestel gaat uit.

DE LUCHTSTROOMRICHTING INSTELLEN

DE LUCHTSTROOMRICHTING NAAR BOVEN OF NAAR BENEDEN BIJSTELLEN

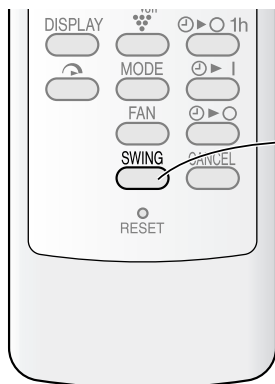

1 Druk op de SWING-toets van de afstandsbediening.

- De stand van de horizontale instelbare jaloezieën verandert zich voortdurend.

2 Druk nogmaals op de SWING-toets wanneer de horizontaal instelbare jaloezieën in de gewenste stand staan.

- De horizontaal instelbare jaloezieën blijven in de gekozen stand staan.
- De gekozen stand wordt opgeslagen en automatisch opnieuw ingesteld wanneer de airconditioner weer wordt ingeschakeld.

OPMERKING:

- De luchtstroomrichting kan niet naar boven of beneden worden bijgesteld wanneer de functie VENTILEREN is ingeschakeld.

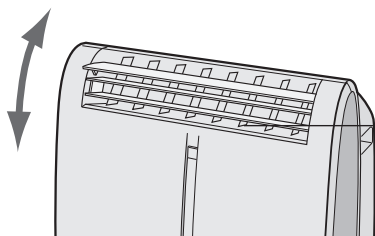

Horizontaal instelbare jaloezieën

DE LUCHTSTROOMRICHTING NAAR LINKS OF NAAR RECHTS BIJSTELLEN

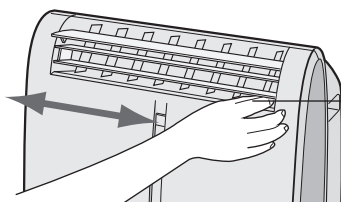

Verticaal instelbare jaloezieën

Houd de verticaal instelbare jaloezie vast zoals de afbeelding laat zien en stel de luchtstroomrichting handmatig in.

LET OP

Probeer nooit de horizontaal instelbare jaloezieën handmatig in te stellen.

- De airconditioner kan defect raken wanneer de afstandsbediening wordt gebruikt om de horizontaal instelbare jaloezieën in te stellen nadat ze handmatig zijn ingesteld.
- Er kan condensvorming optreden wanneer de horizontaal instelbare jaloezieën tijdens het KOELEN of ONTVOCHTIGEN gedurende langere tijd in de laagste stand.

Tijdens het KOELEN met de ventilatorsnelheid “ZACHT (▲)” mogen de verticaal instelbare jaloezieën niet gedurende langere tijd in de uiterste stand naar links of rechts worden ingesteld.

Anders kan zich condens op de jaloezieën vormen.

TURBO COOL-FUNCTIE

De TURBO COOL-functie van de airconditioner zorgt voor extra koeling door de ventilator op hoge snelheid te laten draaien bij een temperatuursinstelling van 15°C.

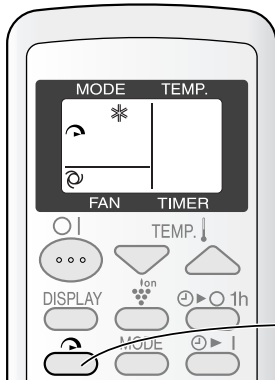

1 Druk tijdens het koelen op de TURBO COOL -toets.

- Op het display van de afstandsbediening verschijnt “”.
- De temperatuuraanduiding zal uitgaan.
- De groene TURBO COOL-indicator () begint te branden.

UITSCHAKELEN

Druk nogmaals op de TURBO COOL-toets.

- De TURBO COOL-functie wordt automatisch uitgeschakeld wanneer een andere functie wordt gekozen en wanneer de airconditioner wordt uitgeschakeld.
- De groene TURBO COOL-indicator () gaat uit.

OPMERKINGEN:

- De temperatuur en de ventilatorsnelheid kunnen niet worden ingesteld wanneer de TURBO COOL-functie is ingeschakeld.
- Als de TURBO COOL-functie 30 minuten is ingeschakeld, wordt de ventilatorsnelheid automatisch weer ingesteld op HOOG.
- De extra hoge ventilatorsnelheid kan automatisch worden verlaagd om de airconditioner te beschermen.

ÉÉN-UURS TIMER

Wanneer de ÉÉN-UURS TIMER wordt ingeschakeld, wordt de airconditioner automatisch na één uur uitgeschakeld.

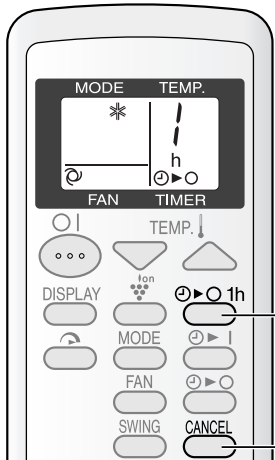

1 Druk op de ÉÉN-UURS TIMER-toets.

- Op het display van de afstandsbediening verschijnt “1h ”.
- De oranje SCHAKELKLOK-indicator () op het toestel begint te branden.
- Het toestel wordt na een uur automatisch uitgeschakeld.

UITSCHAKELEN

Druk op de CANCEL-toets.

- De oranje SCHAKELKLOK-indicator () van het toestel gaat uit.

De airconditioner kan ook worden uitgeschakeld met een druk op de AAN/UIT-toets.

- De rode BEDRIJF-indicator () en de oranje SCHAKELKLOK-indicator () op het toestel gaat uit.

OPMERKINGEN:

- De ÉÉN-UURS TIMER heeft voorrang op AUTOMATISCH IN- en UITSCHAKELEN.
- Wanneer de ÉÉN-UURS TIMER wordt ingeschakeld terwijl de airconditioner is uitgeschakeld, wordt automatisch de laatst gekozen functie van de airconditioner gedurende een uur ingeschakeld.
- Druk nogmaals op de ÉÉN-UURS TIMER-toets voordat de ÉÉN-UURS TIMER het toestel heeft uitgeschakeld om het gebruik van de airconditioner met een uur te verlengen.

AUTOMATISCH UITSCHAKELEN

De airconditioner wordt automatisch uitgeschakeld op het door u ingestelde tijdstip. De schakelklok is instelbaar met een minimum van 30 minuten tot een maximum van 12 uur.

De eerste 9,5 uur van de schakelklok is instelbaar in stappen van 30 minuten en de uren 10 t/m 12 zijn instelbaar in stappen van 1 uur.

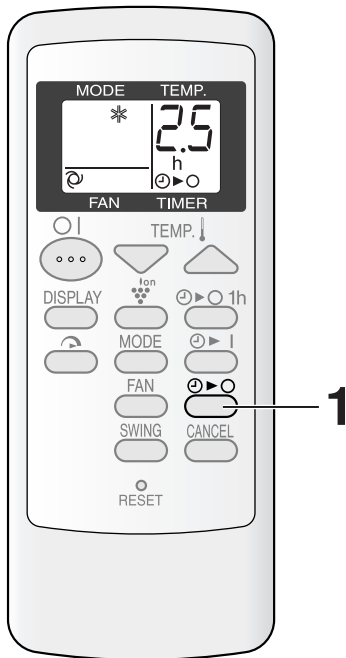

Display die wordt getoond wanneer de airconditioner is ingesteld om over 2,5 uur te worden uitgeschakeld.

Richt de afstandsbediening op het ontvangstvenster voor de afstandsbediening van de airconditioner.

1 Druk op de **AUTOMATISCH UITSCHAKELEN** (⌚)-toets en stel de gewenste tijd in.

- Bij iedere druk op de toets verandert de tijd in onderstaande volgorde.

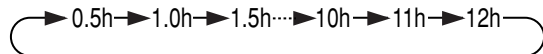

Houd de toets ingedrukt om de tijd versneld in te stellen.

- De oranje **SCHAKELKLOK**-indicator (⌚) op het toestel begint te branden.
- De airconditioner geeft een geluidssignaal wanneer het signaal is ontvangen.
- De tijdsaanduiding toont de resterende tijd.

DE SCHAKELKLOK ANNULEREN

Druk op de **CANCEL**-toets.

- De oranje **SCHAKELKLOK**-indicator van het toestel gaat uit.

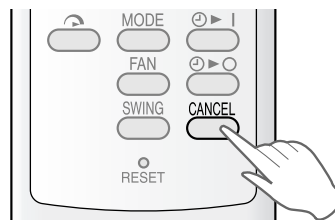

OPMERKINGEN OVER HET INSTELLEN EN GEBRUIK VAN DE SCHAKELKLOK

- De meest recent gebruikte schakeltijd wordt opgeslagen en verschijnt de volgende keer wanneer u **AUTOMATISCH UITSCHAKELEN** of **AUTOMATISCH INSCHAKELEN** gebruikt automatisch weer op het display van de afstandsbediening.
- **AUTOMATISCH UITSCHAKELEN** en **AUTOMATISCH INSCHAKELEN** kunnen niet tegelijk worden gebruikt.
- Alleen de meest recent gebruikte schakeltijd blijft bewaard.
- Wanneer de **ÉÉN-UURS TIMER** is ingeschakeld, zijn **AUTOMATISCH UITSCHAKELEN** en **AUTOMATISCH INSCHAKELEN** niet beschikbaar.
- Wanneer de **ÉÉN-UURS TIMER** wordt ingeschakeld terwijl **AUTOMATISCH UITSCHAKELEN** of **AUTOMATISCH INSCHAKELEN** is ingeschakeld, dan wordt **AUTOMATISCH UITSCHAKELEN** of **AUTOMATISCH INSCHAKELEN** geannuleerd.
- Als er een stroomstoring optreedt terwijl **AUTOMATISCH UITSCHAKELEN** of **AUTOMATISCH INSCHAKELEN** is ingeschakeld, dan gaat de schakeltijd verloren en kan niet worden hersteld wanneer de stroomtoevoer wordt hersteld.

AUTOMATISCH INSCHAKELEN

De airconditioner wordt automatisch ingeschakeld op het door u ingestelde tijdstip. De schakelklok is instelbaar met een minimum van 30 minuten tot een maximum van 12 uur.

De eerste 9,5 uur van de schakelklok is instelbaar in stappen van 30 minuten en de uren 10 t/m 12 zijn instelbaar in stappen van 1 uur.

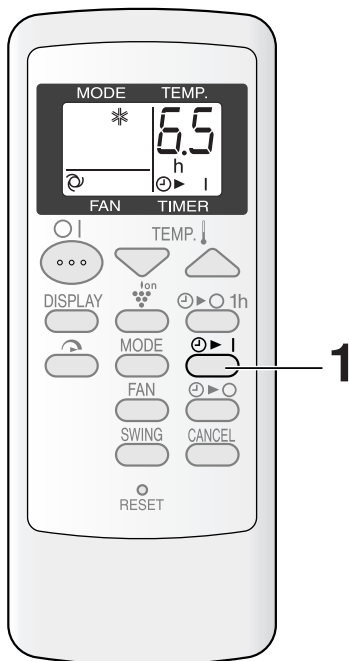

Display die wordt getoond wanneer de airconditioner is ingesteld om over 6,5 uur te worden ingeschakeld.

Richt de afstandsbediening op het ontvangstvenster voor de afstandsbediening van de airconditioner.

1 Druk op de **AUTOMATISCH INSCHAKELEN** (⌚) -toets.

- Bij iedere druk op de toets verandert de tijd in onderstaande volgorde.

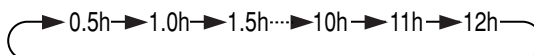

Houd de toets ingedrukt om de tijd versneld in te stellen.

- De oranje **SCHAKELKLOK**-indicator (⌚) op het toestel begint te branden.
- De airconditioner geeft een geluidssignaal wanneer het signaal is ontvangen.
- De tijdsaanduiding toont de resterende tijd.

Kies de gewenste functie, temperatuur, ventilatorsnelheid en stel de **PLASMACLUSTER**-functie naar voorkeur in.

- Wanneer de temperatuur is ingesteld voor **AUTOMATISCH INSCHAKELEN**, dan wordt de temperatuurstelling gedurende 5 seconden op het display getoond. Vervolgens verschijnt de tijdsaanduiding weer op het display.
- Wanneer u de instellingen niet verandert, gebruikt de airconditioner de meest recente instellingen.

DE SCHAKELKLOK ANNULEREN

Druk op de **CANCEL**-toets.

- De oranje **SCHAKELKLOK**-indicator van het toestel gaat uit.

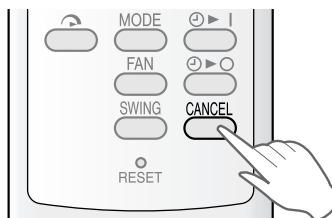

BEDIENING VAN DE PLASMACLUSTER

De ionisator van de airconditioner geeft positieve en negatieve plasmacluster-ionen af aan de lucht in de kamer. Gelijke aantallen aan de lucht afgegeven positieve en negatieve ionen kunnen het aantal door de lucht gedragen schimmels reduceren.

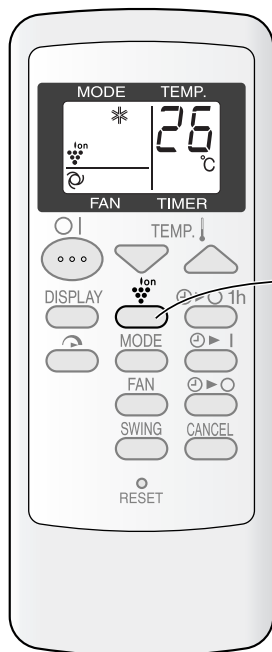

1 Druk op de PLASMACLUSTER-toets terwijl de airconditioner is ingeschakeld.

- Op het display van de afstandsbediening verschijnt “Ion”.
- De blauwe PLASMACLUSTER-indicator van het toestel gaat branden.

UITSCHAKELEN

Druk nogmaals op de PLASMACLUSTER-toets.

- De PLASMACLUSTER-indicator van het toestel gaat uit.

OPMERKINGEN:

- Het gebruik van de PLASMACLUSTER-functie wordt in het geheugen bewaard zodat de functie opnieuw worden ingeschakeld wanneer u de airconditioner weer inschakelt.
- Druk op de DISPLAY-toets om de PLASMACLUS-TER-indicator te doven.
- De PLASMACLUSTER-functie is tijdens VENTILEREN niet beschikbaar.

HULP-FUNCTIE

Gebruik deze functie wanneer er geen afstandsbediening beschikbaar is.

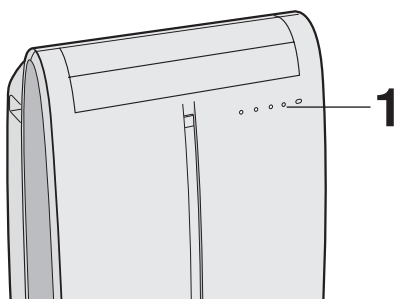

1 Druk op de AUX.-toets van de airconditioner.

- De rode BEDRIJF-indicator () van de airconditioner licht op en de functie KOELEN wordt ingeschakeld.
- De ventilatorsnelheid wordt ingesteld op AUTO.
- De temperatuurstelling wordt automatisch op de huidige kamertemperatuur ingesteld.

UITSCHAKELEN

Druk nogmaals op de AUX.-toets.

- De rode BEDRIJF-indicator () van het toestel gaat uit.

OPMERKINGEN:

- Wanneer u tijdens normaal gebruik op de AUX.-toets drukt, wordt het toestel uitgeschakeld.
- Op het moment dat de HULP-functie wordt ingeschakeld, wordt de afvoerpomp gedurende ongeveer een minuut in werking worden gezet. Hierdoor kan er een gorgelend geluid hoorbaar zijn.

WATER AFTAPPEN

Het is in de volgende gevallen nodig om afvoerwater in de airconditioner af te tappen.

Wanneer de airconditioner stopt en de **SCHAKELKLOK** (☹), **BEDRIJF** (☑) en **TURBO COOL** (↺) – indicators beginnen te knipperen. (Dit duidt er op dat het waterreservoir in de airconditioner vol is.)

- Schakel de airconditioner uit.**
- Zet het afvoermondstuk in de stand OPEN.**
- Trek de afsluiter uit het afvoermondstuk.**
 - Wanneer de afsluiter uit het mondstuk wordt getrokken, kan er een kleine hoeveelheid water uit het afvoermondstuk stromen.
- Plaats de slangenklem op een gewone, los verkrijgbare slang (binnendiameter 12,7 mm, buitendiameter 16,7 mm).**
- Sluit de slang aan op het afvoermondstuk en zet de slang vast met behulp van de slangenklem.**
 - Houd een geschikte emmer gereed om het afvoerwater dat uit de slang stroomt op te vangen.
- Druk tweemaal op de AUX.-toets.**
 - Het afvoerwater begint uit de afvoerslang te stromen. De maximale hoeveelheid water die kan worden afgevoerd, bedraagt ongeveer 2 liter.
 - De **BEDRIJF**-, **SCHAKELKLOK**- en **TURBO COOL**-indicator knipperen.
- Schakel het toestel uit door op de AUX.-toets te drukken wanneer er geen water meer uit de afvoerslang komt.**
 - Dit duurt ongeveer een minuut.
- Neem de afvoerslang van het afvoermondstuk en plaats de afsluiter terug.**
 - Bewaar de slangenklem voor toekomstig gebruik.
- Zet het afvoermondstuk in de stand CLOSE.**

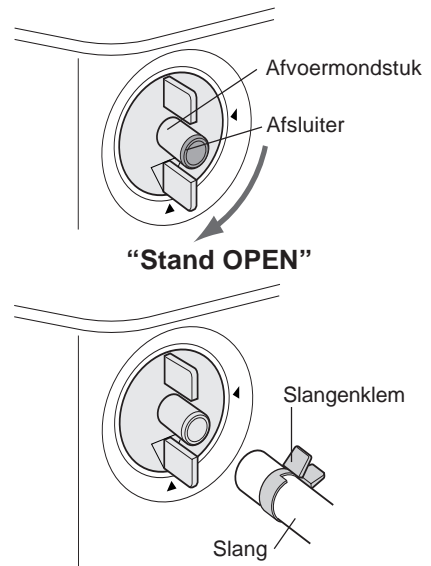

Wanneer de airconditioner moet worden verplaatst (om waterlekage te voorkomen).
Wanneer de airconditioner gedurende langere tijd niet zal worden gebruikt.

- Voer bovenstaande aanwijzingen 1 t/m 5 uit.**
- Druk op de AUX.-toets.**
 - Het afvoerwater begint uit de afvoerslang te stromen.
 - De maximale hoeveelheid water die kan worden afgevoerd, bedraagt ongeveer 2 liter.
 - De **BEDRIJF**-indicator gaat branden.
- Schakel het toestel uit door op de AUX.-toets te drukken wanneer er geen water meer uit de afvoerslang komt.**
 - Dit duurt ongeveer een minuut.
- Neem de afvoerslang van het afvoermondstuk en plaats de afsluiter terug.**
 - Bewaar de slangenklem voor toekomstig gebruik.
- Zet het afvoermondstuk in de stand CLOSE.**
- Neem de afsluiter uit de aftapbuis en tap al het water in de airconditioner af.**
 - Houd altijd een emmer gereed om het water in op te vangen. De maximale hoeveelheid water die kan worden afgetapt, bedraagt ongeveer 0,2 liter.
- Plaats de afsluiter terug in de aftapbuis.**

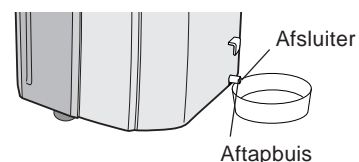

Trek de stekker uit het stopcontact voordat u onderhoud aan de airconditioner pleegt.

DE FILTERS REINIGEN

Wanneer er veel stof op het filter zit, wordt de luchtstroom gehinderd en nemen de prestaties van de airconditioner af. Het filter moet elke twee weken worden gereinigd.

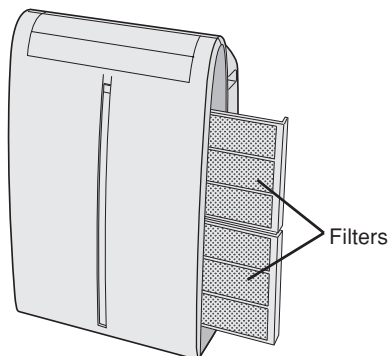

1 VERWIJDER DE FILTERS

- Trek voorzichtig aan het filterhandvat aan de rechterkant van de airconditioner en schuif het filter uit het toestel.

2 REINIG DE FILTERS

- Gebruik een stofzuiger om vuil en stof te verwijderen. Zeer vuile filters kunt u wassen met een mild schoonmaakmiddel. Spoel de filters daarna af met schoon water. Laat de filters in de schaduw opdrogen voordat u ze terugplaatst.

3 PLAATS DE FILTERS TERUG

- Houd het filter bij het handvat vast en schuif het filter voorzichtig terug in de airconditioner. Gebruik de airconditioner nooit zonder dat de filters zijn geplaatst. Doet u dit wel, dan kan de airconditioner beschadigd worden.

TOESTEL EN AFSTANDSBEDIENING REINIGEN

Reinigen met een zachte, droge doek of met een doek die bevochtigd is met een milde zeepoplossing. Neem toestel en afstandsbediening met een vochtige doek af en maak ze met een droge doek droog.

Maak de airconditioner niet nat. Water kan de elektrische isolatie aantasten.

Gebruik nooit chemische middelen of agressieve reinigingsmiddelen om de airconditioner te reinigen. Gebruik voor het reinigen van de airconditioner geen heet water (50°C of heter) omdat anders de behuizing kan worden aangetast.

HET INSECTENGAAS REINIGEN

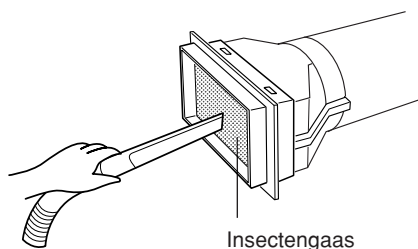

De prestaties van de airconditioner nemen aanzienlijk af wanneer het insectengas vol stof zit.

Reinig het insectengas met een stofzuiger, e.d.



ONDERHOUD NADAT HET SEIZOEN WAARIN DE AIRCONDITIONER WORDT GEBRUIKT VOORBIJ IS

- 1 Tap al het water in de airconditioner af. (Zie blz. 17 "Wanneer de airconditioner gedurende langere tijd niet zal worden gebruikt").
- 2 Laat de airconditioner ongeveer een halve dag CIRCULEREN of VENTILEREN, zodat de binnenkant van de airconditioner volledig opdroogt.
- 3 Reinig de filters en plaats ze terug.

VOORDAT U DE STORINGSDIENST BELT

Controleer onderstaande punten wanneer het toestel niet naar behoren functioneert.

De AIRCONDITIONER FUNCTIONEERT NIET

- Is de airconditioner aangesloten op het lichtnet of zit de stekker los in het stopcontact?
- Is de zekering gesmolten of de circuitonderbreker geactiveerd?
- Heeft u de airconditioner na een stroomonderbreking binnen een tijdsbestek van minder dan 3 minuten weer ingeschakeld?
Als de stroomonderbreking korter dan 3 minuten heeft geduurd en u direct de airconditioner weer wilt inschakelen, schakelt een ingebouwde beveiliging er voor dat de compressor wordt uitgeschakeld en er gedurende ongeveer 5 minuten niet gekoeld kan worden.
- Knipperen de **BEDRIJF** (), **SCHAKELKLOK** () en **TURBO COOL** () -indicators?
Het waterreservoir in de airconditioner is vol. Het water moet worden afgetapt. (Zie blz. 17.)

DE AIRCONDITIONER KOELT NIET GOED

- Is de airconditioner ingesteld op **CIRCULEREN**, **ONTVOCHTIGEN** of **VENTILEREN**?
Met deze functies wordt de lucht niet gekoeld. Schakel over naar **KOELEN**.
- Zitten de filters vol met stof?
Reinig of vervang de filters.
- Is het koelelement bevroren?
Er wordt geen lucht uit de airconditioner geblazen wanneer het koelelement bevroren is. Zet de airconditioner op **CIRCULEREN** en stel de ventilatorsnelheid in op "HOOG" totdat het element is ontdooid.
- Is de temperatuur goed ingesteld?
- Staat het venster bloot aan direct zonlicht?
Sluit een gordijn of jaloezie om zonlicht uit de kamer te weren.
- Is de uitlaatslang te lang?
Voor de hoogst mogelijke efficiëntie moet de uitlaatslang zo kort mogelijk worden gehouden. Er mogen geen knikken of bochten in de uitlaatslang zitten.

BIJGELUIDEN

- De eerste 2 à 3 minuten na het inschakelen van de airconditioner kunnen er wat geluiden hoorbaar zijn. Dit is het geluid van de compressor en duidt niet op een defect.
- Na het in- of uitschakelen en af en toe tijdens het gebruik kan er een zacht suizend geluid hoorbaar zijn. Dit is het geluid van het koelmiddel dat door de airconditioner stroomt.
- Er is een zacht zoemend geluid hoorbaar wanneer de airconditioner plasmacluster-ionen genereert.
- Tijdens het koelen verdampt er in de airconditioner en in de luchtuitlaat water. Soms is het geluid van stromend water hoorbaar, maar dit is normaal.
- Na het inschakelen van de airconditioner met de **HULP**-functie kan er een gorgelend geluid hoorbaar zijn. Dit is het geluid van de afvoerpomp in de airconditioner.
- **Er is een gorgelend geluid hoorbaar wanneer de airconditioner op een licht hellende vloer staat. Plaats de airconditioner op een vlakke vloer.**

DE SCHAKELKLOK FUNCTIONEERT NIET GOED

- Als er een stroomstoring optreedt terwijl **AUTOMATISCH UITSCHAKELEN** of **AUTOMATISCH INSCHAKELEN IS INGESCHAKELD**, dan gaat de schakeltijd verloren en kan niet worden hersteld wanneer de stroomtoevoer wordt hersteld. Dit is normaal.

DE AIRCONDITIONER REAGEERT NIET OP DE SIGNALEN VAN DE AFSTANDSBEDIENING

- Controleer de batterijen van de afstandsbediening. Vervang ze indien nodig.
- Richt de afstandsbediening recht op het ontvangstvenster van de airconditioner en probeer het opnieuw.
- Controleer of de batterijen met de polen in de juiste richting in de afstandsbediening zijn gelegd.

DE LUCHT DIE DOOR DE AIRCONDITIONER WORDT UITGEBLAZEN, HEEFT EEN GEUR

- Dit is de geur van ozon die door de ionisator wordt ontwikkeld. De ozonconcentratie is zeer laag en heeft geen nadelige invloed op uw gezondheid. De aan de lucht afgegeven ozon valt snel uiteen en in de kamer zal geen hoge ozonconcentratie kunnen worden opgebouwd.

SHARP®

SHARP CORPORATION
Osaka, Japan

Printed in Thailand

TINSEA419JBRZ 05AO (TH) ①