

SHARP®

Eco inverter

Air Conditioner

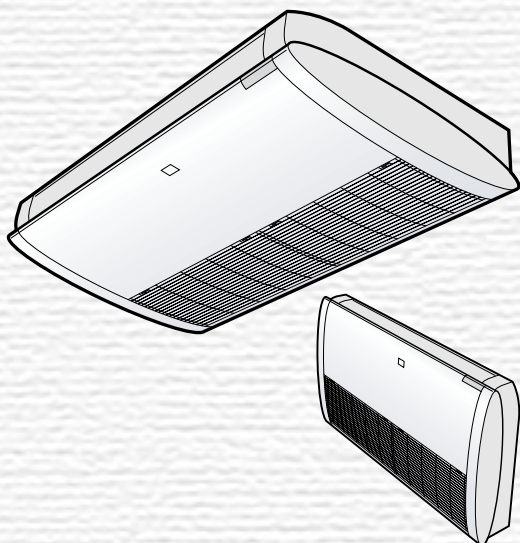

New Refrigerant
R410A

EUROVENT
CERTIFIED PERFORMANCE



INDOOR UNIT
UNIDAD INTERIOR
UNITA' INTERNA
UNIDADE INTERIOR
UNITE INTERIEURE

OUTDOOR UNIT
UNIDAD EXTERIOR
UNITA' ESTERNA
UNIDADE EXTERIOR
UNITE EXTERIEURE

GS-XP07FR
GS-XP09FR
GS-XP12FR
GS-XP18FR
GS-XP24FR
GS-XP27FR

AE-X7FR
AE-X9FR
AE-X12FR
GU-XR18FR
GU-XR24FR
GU-XR27FR

GS-XP07FR
GS-XP09FR
GS-XP12FR
GS-XP18FR
GS-XP24FR
GS-XP27FR

**FLOOR/CEILING TYPE
ROOM AIR CONDITIONER
OPERATION MANUAL**

**TIPO DE SUELO/TECHO
ACONDICIONADOR DE AIRE
PARA HABITACION
MANUAL DE INSTRUCCIONES**

**TIPO DI PAVIMENTO/SOFFITTO
CONDIZIONATORE D'ARIA PER
ABITAZIONI
MANUALE DI ISTRUZIONE**

**TIPO CHÃO/TECTO
AR CONDICIONADO DE SALA
MANUAL DE INSTRUÇÕES**

**CLIMATISEUR DOMESTIQUE
DE TYPE AU SOL/PLAFOND
NOTICE D'UTILISATION**

ENGLISH

ESPAÑOL

ITALIANO

PORTUGUÊS

FRANÇAIS

* Plasmacluster is trademark of SHARP Corporation.



Attention: Your product is marked with this symbol. It means that used electrical and electronic products should not be mixed with general household waste. There is a separate collection system for these products.

A. Information on Disposal for Users (private households)

1. In the European Union

Attention: If you want to dispose of this equipment, please do not use the ordinary dust bin!

Used electrical and electronic equipment must be treated separately and in accordance with legislation that requires proper treatment, recovery and recycling of used electrical and electronic equipment.

Following the implementation by member states, private households within the EU states may return their used electrical and electronic equipment to designated collection facilities free of charge*. In some countries* your local retailer may also take back your old product free of charge if you purchase a similar new one.

*) Please contact your local authority for further details.

If your used electrical or electronic equipment has batteries or accumulators, please dispose of these separately beforehand according to local requirements.

By disposing of this product correctly you will help ensure that the waste undergoes the necessary treatment, recovery and recycling and thus prevent potential negative effects on the environment and human health which could otherwise arise due to inappropriate waste handling.

2. In other Countries outside the EU

If you wish to discard this product, please contact your local authorities and ask for the correct method of disposal.

For Switzerland: Used electrical or electronic equipment can be returned free of charge to the dealer, even if you don't purchase a new product. Further collection facilities are listed on the homepage of www.swico.ch or www.sens.ch.

B. Information on Disposal for Business Users.

1. In the European Union

If the product is used for business purposes and you want to discard it:

Please contact your SHARP dealer who will inform you about the take-back of the product. You might be charged for the costs arising from take-back and recycling. Small products (and small amounts) might be taken back by your local collection facilities.

For Spain: Please contact the established collection system or your local authority for take-back of your used products.

2. In other Countries outside the EU

If you wish to discard of this product, please contact your local authorities and ask for the correct method of disposal.

Thank you for purchasing a SHARP air conditioner. Please read this manual carefully before operating the product.

CONTENTS

• IMPORTANT SAFETY INSTRUCTIONS	E-1	• ONE-HOUR OFF TIMER	E-11
• ADDITIONAL NOTES ON OPERATION	E-3	• TIMER OPERATION	E-12
• TIPS ON SAVING ENERGY	E-3	• TIPS ABOUT PLASMACLUSTER OPERATION	E-14
• PART NAMES	E-4	• PLASMACLUSTER OPERATION	E-14
• USING THE REMOTE CONTROL	E-6	• AUXILIARY MODE	E-15
• BASIC OPERATION	E-8	• MAINTENANCE	E-15
• ADJUSTING THE AIR FLOW DIRECTION	E-10	• BEFORE CALLING FOR SERVICE	E-17
• FULL POWER OPERATION	E-11		

IMPORTANT SAFETY INSTRUCTIONS

WARNINGS FOR USE

- 1** Do not pull or deform the power supply cord. Pulling and misuse of the power supply cord can result in damage to the unit and cause electrical shock.
- 2** Be careful not to expose your body directly to the outlet air for a long time. It may affect your physical conditions.
- 3** When using the air conditioner for infants, children, elderly, bedridden, or disabled people make sure the room temperature is suitable for those in the room.
- 4** Never insert objects into the unit. Inserting objects can result in injury due to the high speed rotation of internal fans.
- 5** Ground the air conditioner without fail. Do not connect the grounding wire to gas pipe, water pipe, lightning rod or telephone grounding wire. Incomplete grounding may cause electric shock.
- 6** If anything is abnormal with the air conditioner (ex. a burning smell), stop the operation immediately and turn the circuit breaker OFF.
- 7** The appliance shall be installed in accordance with national wiring regulations. Improper cable connection can cause the power supply cord, plug and the electrical outlet to overheat and cause fire.
- 8** If the supply cord is damaged, it must be replaced by the manufacturer or its service agent or a similarly qualified person in order to avoid a hazard. Use only the manufacture-specified power cord for replacement.

WARNINGS FOR INSTALLATION / REMOVAL / REPAIR

- Do not attempt to install/remove/repair the unit by yourself. Incorrect work will cause electric shock, water leak, fire etc. Consult your dealer or other qualified service personnel for the installation/removal/repair of the unit.



This equipment complies with the requirements of Directives 89/336/EEC and 73/23/EEC as amended by 93/68/EEC.

IMPORTANT SAFETY INSTRUCTIONS

CAUTIONS FOR USE

- 1** Open a window or door periodically to ventilate the room, especially when using gas appliances. Insufficient ventilation may cause oxygen shortage.
- 2** Do not operate the buttons with wet hand. It may cause electric shock.
- 3** For safety, turn the circuit breaker off when not using the unit for an extended period of time.
- 4** Check the outdoor unit mounting rack periodically for wear and to make sure it is firmly in place.
- 5** Do not put anything on the outdoor unit nor step on it. The object or the person may fall down or drop, causing injury.
- 6** This unit is designed for residential use. Do not use for other applications such as in a kennel or greenhouse to raise animals or grow plants.
- 7** Do not place a vessel with water on the unit. If water penetrates into the unit, electrical insulations may deteriorate and cause electric shock.
- 8** Do not block the air inlets nor outlets of the unit. It may cause insufficient performance or troubles.
- 9** Be sure to stop the operation and turn the circuit breaker off before performing any maintenance or cleaning. A fan is rotating inside the unit and you may get injured.
- 10** Do not splash or pour water directly on the unit. Water can cause electrical shock or equipment damage.
- 11** This appliance is not intended for use by young children or infirm persons without supervision.
Young children should be supervised to ensure that they do not play with the appliance.

CAUTIONS FOR LOCATION / INSTALLATION

- Make sure to connect the air conditioner to power supply of the rated voltage and frequency.
Use of a power supply with improper voltage and frequency can result in equipment damage and possible fire.
- Do not install the unit in a place where inflammable gas may leak. It may cause fire.
Install the unit in a place with minimal dust, fumes and moisture in the air.
- Arrange the drain hose to ensure smooth drainage. Insufficient drainage may cause wetting of the room, furniture etc.
- Make sure a leak breaker or a circuit breaker is installed, depending on the installation location, to avoid electrical shock.

ADDITIONAL NOTES ON OPERATION

OPERATING TEMPERATURE RANGE

		INDOOR TEMP.	OUTDOOR TEMP.
COOLING	upper limit	32°C D.B. 23°C W.B.	43°C D.B. -
	lower limit	21°C D.B. 15°C W.B.	21°C D.B. -
HEATING	upper limit	27°C D.B. -	24°C D.B. 18°C W.B.
	lower limit	20°C D.B. -	-7°C D.B. -8°C W.B.

D.B. = Dry-bulb W.B. = Wet-bulb

- The built-in protective device may prevent the unit from operating when used out of this range.
- Condensation may form on the air outlet if the unit operates continuously in the COOL or DRY mode when humidity is over 80 percent.

WHEN POWER FAILURE OCCURS

This air conditioner has a memory function to store settings when a power failure occurs. After power recovery, the unit will automatically re-start in the same settings which were active before the power failure, except for timer settings. If the timers were set before a power failure, they will need to be re-set after power recovery.

PREHEATING FUNCTION

In the HEAT operation, the indoor fan may not start for two to five minutes after the unit is turned on to prevent cold air from blowing out of the unit.

DE-ICING FUNCTION

- When ice forms on the heat exchanger in the outdoor unit during the HEAT operation, an automatic de-icer provides heat for about 5 to 10 minutes to remove the ice. During de-icing, the inside and outside fans stop operating.
- After de-icing is completed, the unit automatically resumes operation in the HEAT mode.

HEATING EFFICIENCY

- The unit employs a heat pump that draws heat from the outside air and releases it into the room. The outside air temperature therefore greatly affects the heating efficiency.
- If the heating efficiency is reduced due to low outside temperatures, use an additional heater.
- It takes time to warm up and heat the entire room because of the forced air circulation system.

TIPS ON SAVING ENERGY

Below are some simple ways to save energy when you use your air conditioner.

SET THE CORRECT TEMPERATURE

- Setting the thermostat 1°C higher than the desired temperature in the COOL mode and 2°C lower in the HEAT mode will save approximately 10 percent in power consumption.
- Setting the temperature lower than necessary during cooling operation will result in increased power consumption.

BLOCK DIRECT SUNLIGHT AND PREVENT DRAFTS

- Blocking direct sunlight during cooling operation will reduce power consumption.
- Close the windows and doors during cooling and heating operations.

SET PROPER AIR FLOW DIRECTION TO OBTAIN THE BEST AIR CIRCULATION

KEEP FILTER CLEAN TO ENSURE THE MOST EFFICIENT OPERATION

MAKE MOST OF THE TIMER OFF FUNCTION

DISCONNECT THE POWER CORD WHEN THE UNIT IS NOT USED FOR AN EXTENDED PERIOD OF TIME



- The indoor unit still consumes a small amount of power when it is not operating.

PART NAMES

INDOOR UNIT

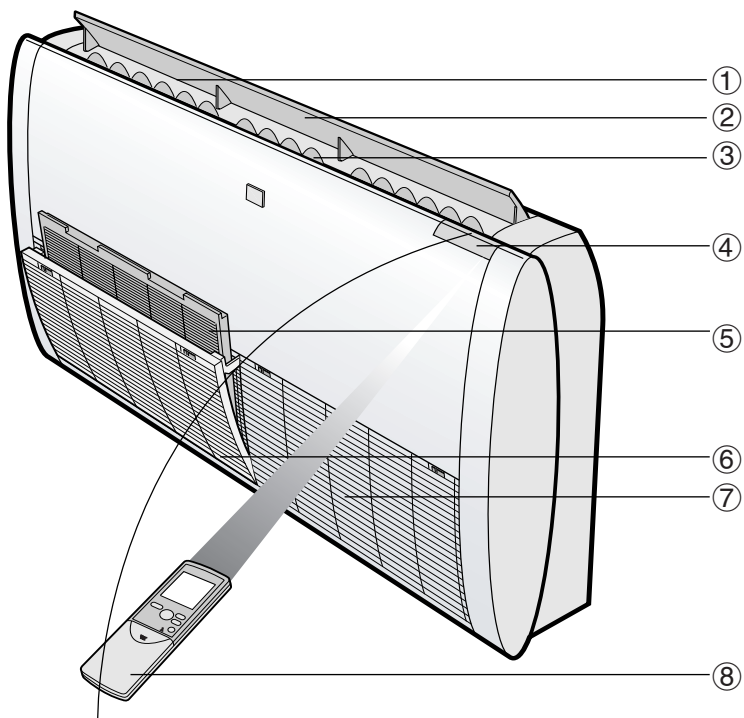
(When installed on the floor)



- ① Outlet (Air)
- ② Vertical Adjustment Louvres
- ③ Horizontal Adjustment Louvres
- ④ Indicator Panel
- ⑤ Air Filters
- ⑥ Intake Grille
- ⑦ Inlet (Air)
- ⑧ Remote Control
- ⑨ OPERATION Lamp (red )
- ⑩ TIMER Lamp (orange )
- ⑪ PLASMACLUSTER Lamp (blue )
- ⑫ RECEIVER Window
- ⑬ AUX. Button

(When installed on the ceiling)

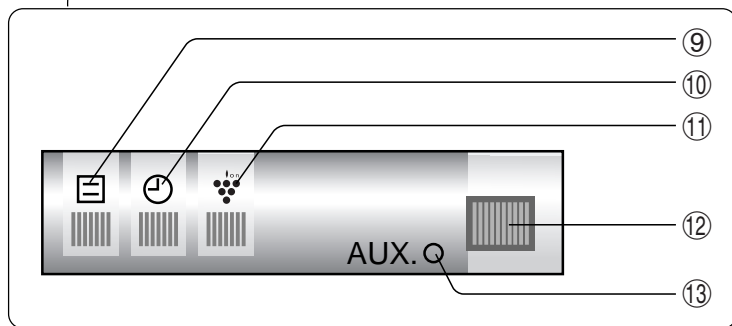
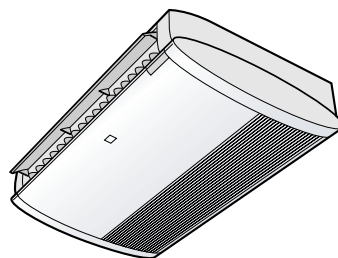

- ⑭ Inlet (Air)
- ⑮ Interconnecting Cord and Refrigerant Tube
- ⑯ Drainage Hose
- ⑰ Outlet (Air)

OUTDOOR UNIT

AE-X7FR
AE-X9FR
AE-X12FR

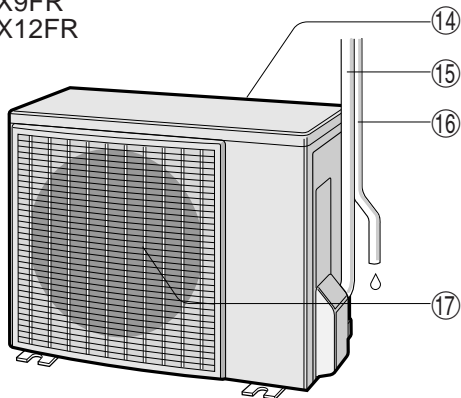

GU-XR18FR
GU-XR24FR
GU-XR27FR

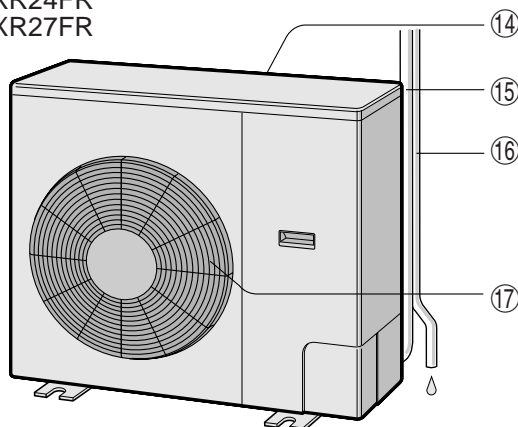

NOTE: Actual units might vary slightly from those shown above.

REMOTE CONTROL

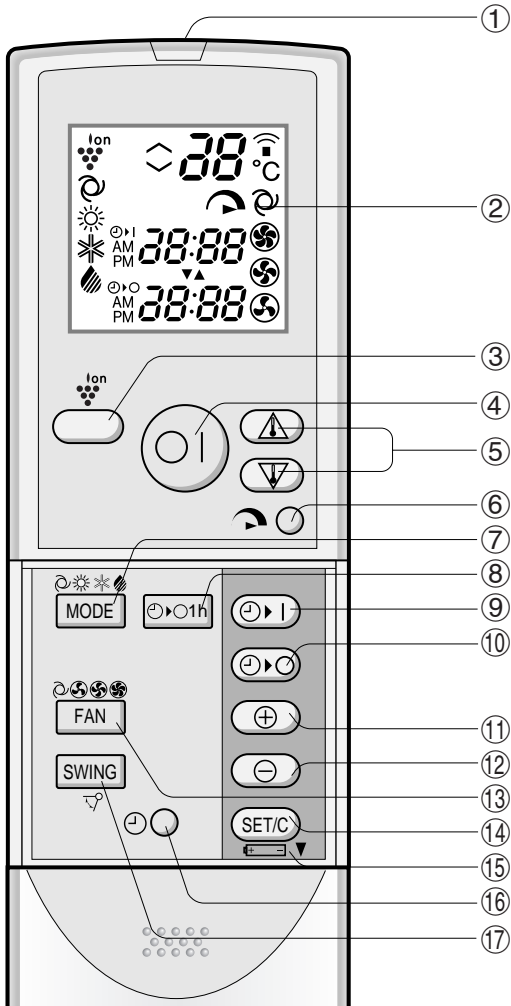

- ① TRANSMITTER
- ② DISPLAY (Liquid Crystal Display)
- ③ PLASMACLUSTER Button
- ④ ON/OFF Button
- ⑤ THERMOSTAT Button
- ⑥ FULL POWER Button
- ⑦ MODE Button
- ⑧ ONE-HOUR OFF TIMER Button
- ⑨ TIMER ON Button (for setting the timer)
- ⑩ TIMER OFF Button (for setting the timer)
- ⑪ TIME ADVANCE Button
- ⑫ TIME REVERSE Button
- ⑬ FAN Button
- ⑭ TIMER SET/CANCEL Button
- ⑮ Indicates BATTERY COMPARTMENT is below this mark
- ⑯ CLOCK Button
- ⑰ SWING Button

L.C.D. REMOTE CONTROL DISPLAY

- ⑱ PLASMACLUSTER SYMBOL
- ⑲ MODE SYMBOLS
 - ☉ : AUTO ❄️ : COOL
 - ☀️ : HEAT 🌧️ : DRY
- ⑳ THERMOSTAT SETTING FOR AUTO AND DRY MODES
- ㉑ TEMPERATURE INDICATOR
- ㉒ TRANSMITTING SYMBOL
- ㉓ FULL POWER SYMBOL
- ㉔ FAN SPEED SYMBOLS
 - ☉ : AUTO 🌀 : LOW
 - 🌀 : HIGH 🌀 : SOFT

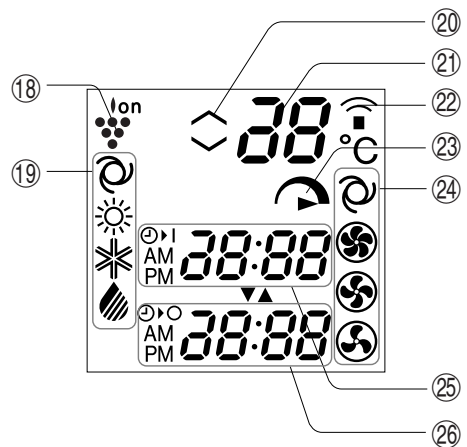

- ㉕ TIMER ON INDICATOR/CLOCK
Indicates the on timer preset time or current time.
- ㉖ TIMER OFF INDICATOR
Indicates the preset time for off timer or one-hour off timer.

USING THE REMOTE CONTROL

LOADING BATTERIES Use two size-AAA (R03) batteries.

- 1 Remove the remote control cover.
- 2 Insert batteries in the compartment, making sure the \oplus and \ominus polarities are correctly aligned.
 - The display indicates "AM 6:00" when batteries are properly installed.
- 3 Reinstall the cover.

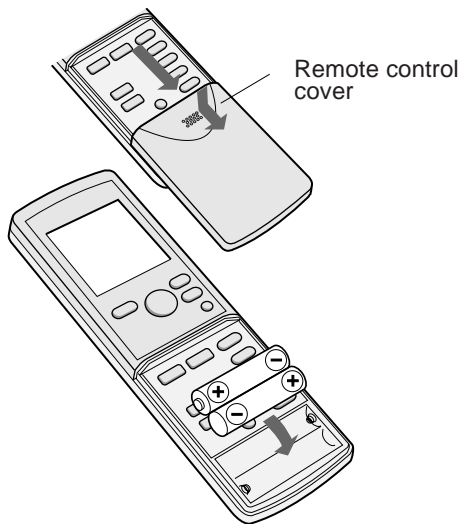

NOTES:

- The battery life is approximately one year in normal use.
- When you replace the batteries, always change both batteries, and make sure they are the same type.
- If the remote control does not operate properly after replacing the batteries, take out the batteries and reinstall them again after 30 seconds.
- If you will not be using the unit for a long time, remove the batteries from the remote control.

HOW TO USE THE REMOTE CONTROL

Point the remote control towards the unit's signal receiver window and press the desired button. The unit generates a beep when it receives the signal.

- Make sure there is no curtain or other object between the remote control and the unit.
- The remote control can send signals from up to 7 metres away.

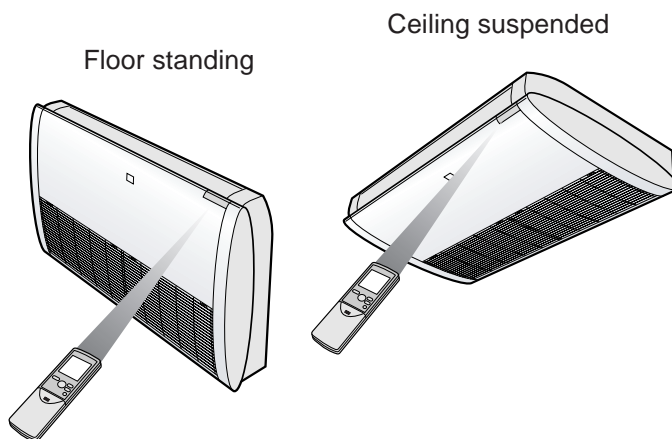



CAUTION

- Do not allow the signal receiver window to receive strong direct sunlight, since it can adversely affect its operation. If the signal receiver window is exposed to direct sunlight, close a curtain to block the light.
- Using a fluorescent lamp with a quick starter in the same room may interfere with transmission of the signal.
- The unit can be affected by signals transmitted from the remote control of a television, VCR or other equipment used in the same room.
- Do not leave the remote control in direct sunlight or near a heater. Also, protect the unit and remote control from moisture and shock which can discolour or damage them.

SET CURRENT CLOCK TIME

There are two clock modes: 12-hour mode and 24-hour mode.

Example: 5 o'clock in the afternoon

Clock	Display
12-hour mode	PM 5:00
24-hour mode	17:00

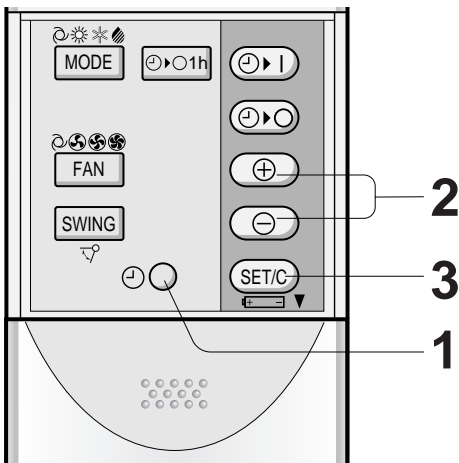

- 1** To set to the 12-hour mode, press the CLOCK button once in the first step. To set to the 24-hour mode, press the CLOCK button twice in the first step.
- 2** Press the TIME ADVANCE or REVERSE button to set the current time.
 - Keep the button pressed to advance or reverse the time display quickly.
- 3** Press the SET/C button.
 - The colon (:) blinks to indicate that the clock is functioning.

NOTE:

- The current time cannot be set when the timer is operating.

BASIC OPERATION

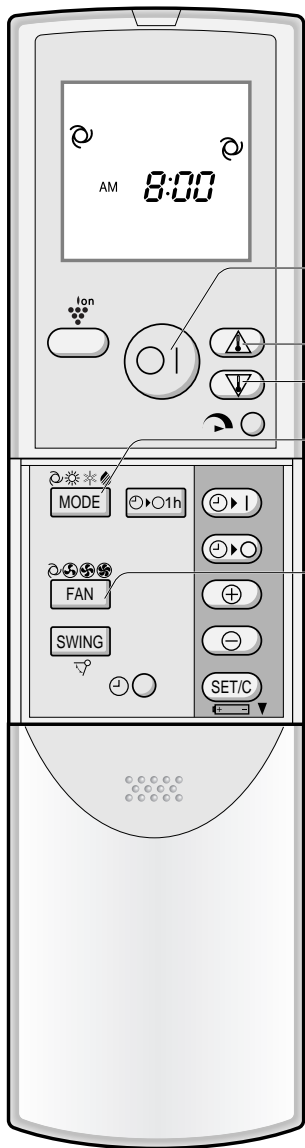

1

Press the MODE button to select the operation mode.

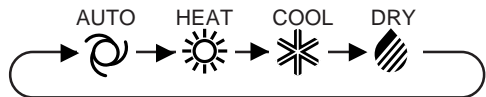

2

Press the ON/OFF button to start operation.

- The red OPERATION lamp () on the unit will light.

2

5

3

Press the THERMOSTAT button to set the desired temperature.

- In the AUTO and DRY modes, the temperature can be changed in 1°C increments within the range of 2°C higher to 2°C lower from the temperature automatically determined by the air conditioner.

(Example: 1°C higher)

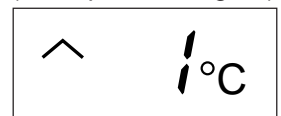

(Example: 2°C lower)

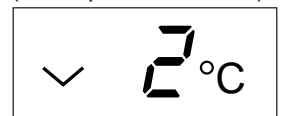

- In the COOL and HEAT modes, the temperature can be set within the range of 18 to 32°C

3

1

4

4

Press the FAN button to set the desired fan speed.

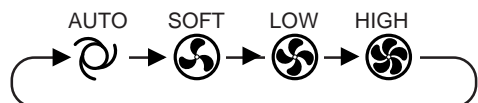

- In the DRY mode, the fan speed is preset to AUTO and cannot be changed.

5

To turn off the unit, press the ON/OFF button again.

- The red OPERATION lamp () on the unit will turn off.

TIPS ABOUT AUTO MODE

In the AUTO mode, the temperature setting and mode are automatically selected according to the room temperature and outdoor temperature when the unit is turned on.

Modes and Temperature Settings

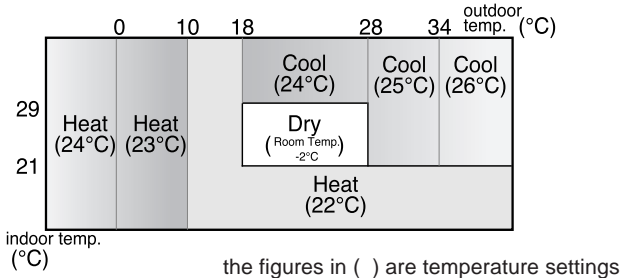

During operation, if the outdoor temperature changes, the temperature settings will automatically slide as shown in the chart.

MODE CHANGEOVER

During seasons when you need COOLING at daytime and HEATING at night, or if the room temperature should become extremely higher than the temperature setting, due to supplementary heating equipment, the mode will automatically switch between HEAT and COOL mode to keep the comfortable room temperature.

ADJUSTING THE AIR FLOW DIRECTION

VERTICAL AIR FLOW DIRECTION

HOW TO ADJUST THE AIR FLOW DIRECTION

Press the SWING button on the remote control once.

- The vertical adjustment louvre will change its angle continuously.

Press the SWING button again when the vertical adjustment louvre is at the desired position.

- The louvre will stop moving within the range shown in the diagram.
- The adjusted position will be memorized and will be automatically set to the same position when operated the next time.

Adjustment range

COOL and DRY modes

Floor standing



Ceiling suspended

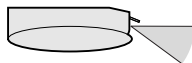

The adjustment range is narrower the SWING range in order to prevent condensation from dripping.

HEAT mode

Floor standing

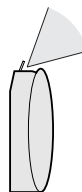

Ceiling suspended

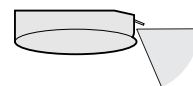

The range is wide so the air flow can be directed toward the floor.

HORIZONTAL AIR FLOW DIRECTION

Hold the horizontal adjustment louvre as shown in the diagram and adjust the air flow direction.

Floor standing

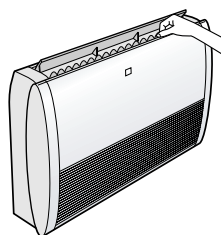

Ceiling suspended

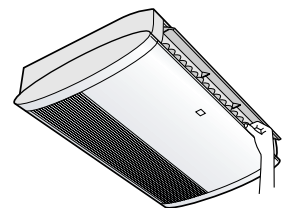

CAUTION

Never attempt to adjust the vertical adjustment louvres manually.

- Manual adjustment of the vertical adjustment louvre can cause the unit to malfunction when the remote control is used for adjustment.
- When the vertical adjustment louvre is positioned at the lowest position in the COOL or DRY mode for an extended period of time, condensation may result.

Do not adjust the horizontal adjustment louvre to the extreme left or right in the COOL mode with the fan speed set to "SOFT()" for an extended period of time.

Condensation may form on the louvres.

FULL POWER OPERATION

In this operation, the air conditioner works at maximum power to makes the room cool or warm so rapidly that you can use it just after you come home.



1 To activate the FULL POWER operation, press the FULL POWER button during operation.

- The remote control will display .
- The temperature display will go off.

TO CANCEL

Press the FULL POWER button again.

- FULL POWER operation will also be cancelled when the operation mode is changed, or when the unit is turned off.

NOTE:

- You cannot set the temperature or fan speed during the FULL POWER operation.

ONE-HOUR OFF TIMER

When the ONE-HOUR OFF TIMER is set, the unit will automatically turn off after one hour.

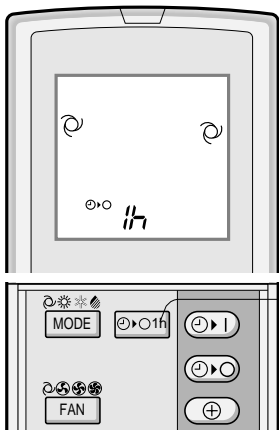

1 Press the ONE-HOUR OFF TIMER button.



- The remote control displays "0:0 1h".
- The orange TIMER lamp () on the unit will light up.
- The unit will stop operating after one hour.

TO CANCEL

Press the TIMER CANCEL (SET/C) button.

- The orange TIMER lamp () on the unit will turn off.

Alternatively, turn the unit off by pressing the ON/OFF button.

- The red OPERATION lamp () and the orange TIMER lamp () on the unit will turn off.

NOTES:

- The ONE-HOUR OFF TIMER operation has priority over TIMER ON and TIMER OFF operations.
- If the ONE-HOUR OFF TIMER is set while the unit is not operating, the unit will operate for an hour at the formerly set condition.
- If you wish to operate the unit for another hour before the ONE-HOUR OFF TIMER is activated, press the ONE-HOUR OFF TIMER button again during operation.
- If TIMER ON and/or TIMER OFF are set, TIMER CANCEL button cancels every setting.



TIMER OPERATION

NOTE:

Before setting the timer, make sure the clock is properly set with the current time.

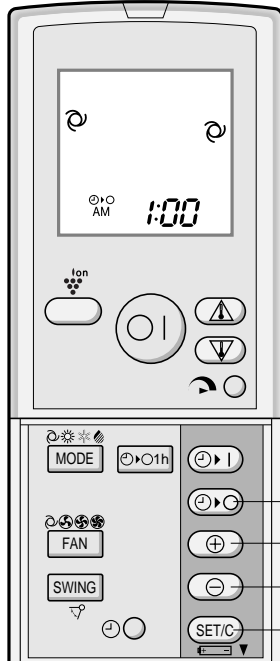
TIMER OFF



- 1 Press the TIMER OFF () button.
- 2 The TIMER OFF indicator will blink; press the TIME ADVANCE or REVERSE buttons to set the desired time. (The time can be set in 10-minute increments.)
- 3 Point the remote control at the signal receiver window on the unit and press the TIMER SET (SET/C) button.
 - The orange TIMER lamp () on the unit will light.
 - The unit will generate a beep when it receives the signal.

TIPS ABOUT TIMER OFF OPERATION

When the TIMER OFF mode is set, the temperature setting is automatically adjusted to prevent the room from becoming excessively hot or too cold while you sleep. (Auto Sleep function)

COOL/DRY MODE:

- One hour after the time operation begins, the temperature setting rises 1°C higher than the original temperature setting.

HEAT MODE:

- One hour after the timer operation begins, the temperature setting drops 3°C lower than the original thermostat setting.

TO CANCEL TIMER MODE

Press the TIMER CANCEL (SET/C) button.

- The orange TIMER lamp () on the unit will turn off.
- The current clock time will be displayed on the remote control.

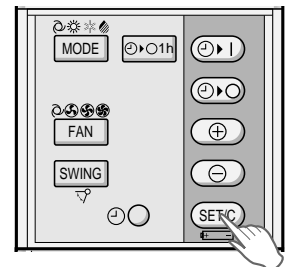

NOTE:



- If any TIMER ON, TIMER OFF and ONE-HOUR OFF TIMER are set, the TIMER CANCEL button cancels all settings.

TO CHANGE TIME SETTING

Cancel the TIMER setting first, then set it again.

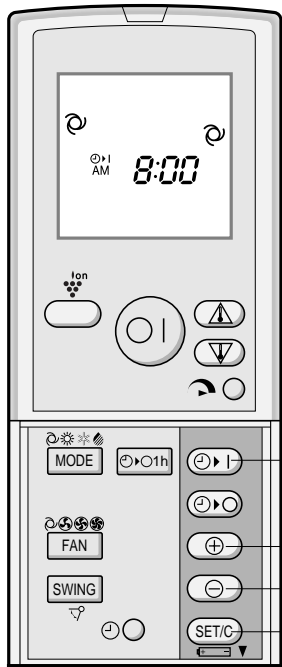
TIMER ON



- 1 Press the TIMER ON () button.
- 2 The TIMER ON indicator will blink; press the TIME ADVANCE or REVERSE buttons to set the desired time. (The time can be set in 10-minute increments.)
- 3 Point the remote control at the signal receiver window on the unit and press the TIMER SET (SET/C) button.
 - The orange TIMER lamp () on the unit will light.
 - The unit will generate a beep when it receives the signal.
- 4 Select the operation condition.
 - The unit will turn on prior to the set time to allow the room to reach the desired temperature by the programmed time. (Awaking function)

COMBINED USE OF ON AND OFF TIMERS

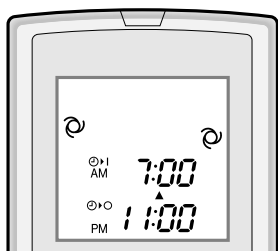

You can use the ON and OFF timers in combination.



Example:

To stop operation at 11:00 p.m. and resume operation (With the same mode and temperature settings) to turn on the unit by 7:00 a.m.

- 1 Set the TIMER OFF to 11:00 p.m. during operation.
- 2 Set the TIMER ON to 7:00 a.m.

The arrow ( or ) between the TIMER ON indicator and the TIMER OFF indicator shows which timer will activate first.

NOTES:

- You cannot programme the ON-TIMER and OFF-TIMER to operate the unit at different temperatures or other settings.
- Either timer can be programmed to activate prior the other.

TIPS ABOUT PLASMACLUSTER OPERATION

The Plasmacluster ion generator inside the air conditioner will release positive and negative Plasmacluster ions into the room.

Approximately the same numbers of positive and negative ions released into the air will reduce some airborne mold.

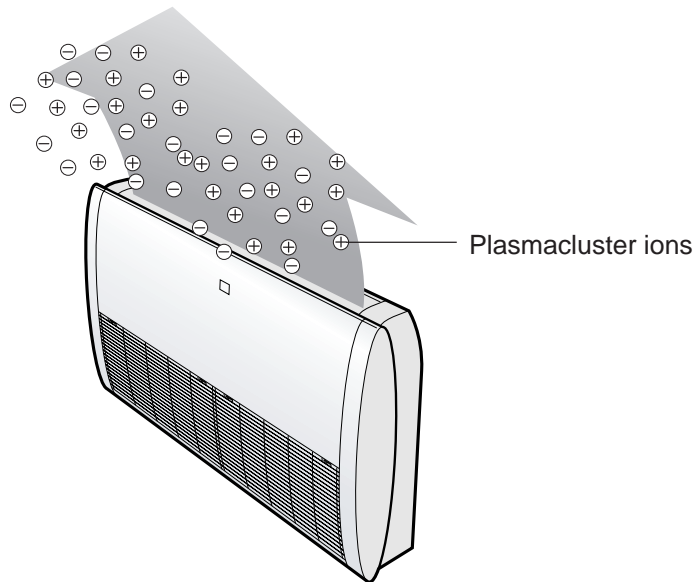

PLASMACLUSTER OPERATION



1 During operation, press the PLASMACLUSTER button.

- The remote control will display "  "
- The blue PLASMACLUSTER lamp on the unit will light up.

TO CANCEL

Press the PLASMACLUSTER button again.

- The PLASMACLUSTER lamp on the unit will turn off.

NOTES:

- Use of the PLASMACLUSTER operation will be memorized, and it will be activated the next time you turn on the air conditioner.
- When the PLASMACLUSTER button is pressed while the unit is not operating, the PLASMACLUSTER operation will be performed without accompanying air conditioning mode (eg, HEATING or COOLING). The mode symbol of the remote control will go off and the fan speed can not be set AUTO.

AUXILIARY MODE

Use this mode when the remote control is not available.

TO TURN ON

Press the AUX. button using a thin stick on the indicator panel.

- The red OPERATION lamp () on the unit will light and the unit will start operating in the AUTO mode.
- The fan speed and temperature setting are set to AUTO.

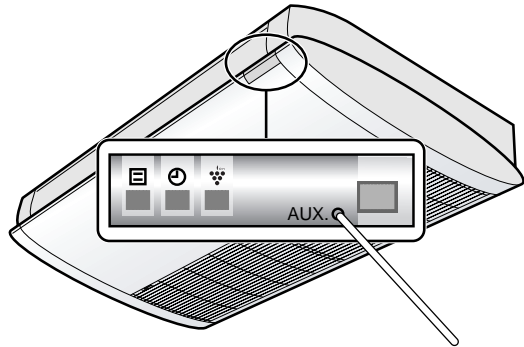

TO TURN OFF

Press the AUX. button again.

- The red OPERATION lamp () on the unit will turn off.

NOTE:

If the AUX. button is pressed during normal operation, the unit will turn off.

MAINTENANCE

Be sure to disconnect the power cord from the wall outlet or turn off the circuit breaker before performing any maintenance.

CLEANING THE UNIT AND THE REMOTE CONTROL

- Wipe them with a soft cloth.
- Do not directly splash or pour water on them. We can cause electrical shock or equipment damage.
- Do not use hot water, thinner, abrasive powders or strong solvents.

MAINTENANCE AFTER AIR CONDITIONER SEASON

- 1** Operate the unit in the COOL mode, temperature setting 32°C, for about half a day to allow the mechanism to thoroughly dry.
- 2** Stop the operation and unplug the unit. Turn off the circuit breaker, if you have one exclusively for the air conditioner.
- 3** Clean the filters, then reinstall them.

MAINTENANCE BEFORE AIR CONDITIONER SEASON

- 1** Make sure that the air filters are not dirty.
- 2** Make sure that nothing obstructs the air inlet or outlet.
- 3** Check the outdoor mounting rack periodically for wear and to make sure it is firmly in place.

CLEANING THE FILTERS

The air filters should be cleaned every two weeks.

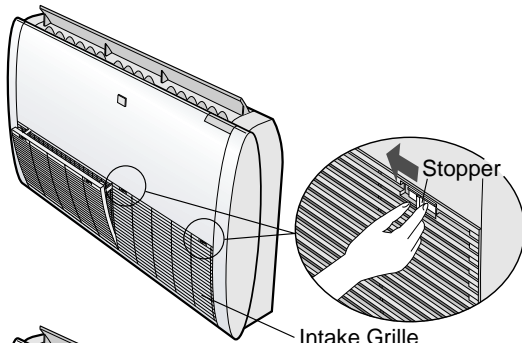

1 TURN OFF THE UNIT

2 OPEN THE INTAKE GRILLE

1 Slide the stoppers to the left (OPEN ◁).

Two stoppers are provided for each the intake grille.

2 Gently pull and open the intake grille.

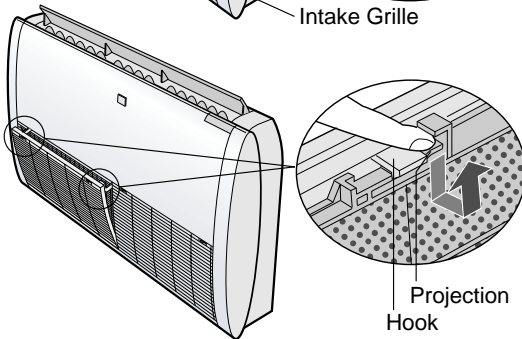

3 REMOVE THE AIR FILTERS

Push both projections on the air filters slightly and unhook the filters.

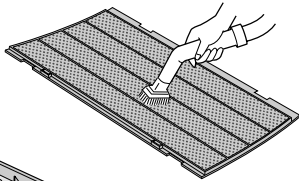

4 CLEAN THE AIR FILTERS

Use a vacuum cleaner to remove dust. If the filters are dirty, wash them with warm water and a mild detergent. Dry filters in the shade before reinstalling.

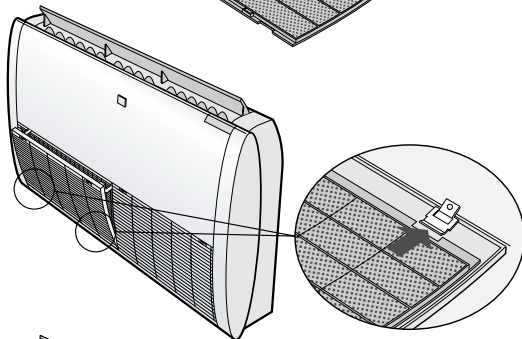

5 REINSTALL THE AIR FILTERS

Face front side down and reinstall the filters in the original positions. Push in the hooks securely.

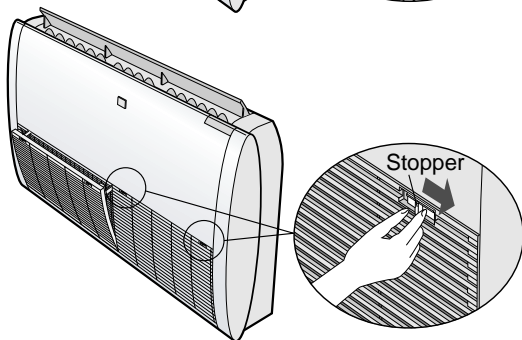

6 CLOSE THE INTAKE GRILLE

Slide the stoppers to the right (CLOSE ▷) and lock the intake grille.

BEFORE CALLING FOR SERVICE

The following conditions do not denote equipment malfunctions

<p>UNIT DOES NOT OPERATE</p> <p>The unit will not operate if it is turned on immediately after it is turned off. The unit will not operate immediately after the mode is changed. This is to protect the internal mechanisms. Wait 3 minutes before operating the unit.</p>	<p>SWISHING NOISE</p> <p>The soft, swishing noise is the sound of the refrigerant flowing inside the unit.</p>
<p>UNIT DOES NOT SEND OUT WARM AIR</p> <p>The unit is preheating or de-icing.</p>	<p>WATER VAPOUR</p> <ul style="list-style-type: none"> • In the COOL and DRY operation, water vapour can sometimes be seen at the air outlet due to the difference between the room air temperature and the air discharged by the unit. • In the HEAT operation, water vapour may flow out of the outdoor unit during de-icing.
<p>ODORS</p> <p>Carpet and furniture odors that entered into the unit and the air conditioner's inner component odors at the early stage of installation may be sent out from the unit.</p>	<p>THE OUTDOOR UNIT DOES NOT STOP</p> <p>After stopping the operation, the outdoor unit will rotate its fan for about a minute to cool down the unit.</p>
<p>CRACKING NOISE</p> <p>The unit may produce a cracking noise. This sound is generated by the friction of the front panel and other components expanding or connecting due to a temperature change.</p>	<p>ODOR EMITTED FROM THE PLASMACLUSTER AIR OUTLET</p> <p>This is the smell of ozone generated from the Plasmacluster ion generator. The ozone concentration is very small, posing no adverse effect on your health. The ozone discharged into the air rapidly decomposes, and its density in the room will not increase.</p>
<p>A LOW BUZZING NOISE EMITTED</p> <p>This is a sound emitted when the unit is generating Plasmacluster ions.</p>	

ENGLISH

If the unit appears to be malfunctioning, check the following points before calling for service.

<p>IF THE UNIT FAILS TO OPERATE</p>
<p>Check to see if the circuit breaker has tripped or the fuse has blown.</p>

<p>IF THE UNIT FAILS TO COOL (OR HEAT) THE ROOM EFFECTIVELY</p>		
<p>Check the filters. If dirty, clean them.</p>	<p>Check the outdoor unit to make sure nothing is blocking the air inlet or outlet.</p>	<p>Check the thermostat is proper setting.</p>
<p>Make sure windows and doors are closed tightly.</p>	<p>A large number of people in the room can prevent the unit from achieving the desired temperature.</p>	<p>Check whether any heat-generating appliances are operating in the room.</p>

<p>IF THE UNIT FAILS TO RECEIVE THE REMOTE CONTROL SIGNAL</p>		
<p>Check whether the remote control batteries have become old and weak.</p>	<p>Try to send the signal again with the remote control pointed properly towards the unit's signal receiver window.</p>	<p>Check whether the remote control batteries are installed with the polarities properly aligned.</p>

Please call for service when OPERATION Lamp and TIMER Lamp on the indicator panel blink.



Atención: su producto está marcado con este símbolo. Significa que los productos eléctricos y electrónicos usados no deberían mezclarse con los residuos domésticos generales. Existe un sistema de recogida independiente para estos productos.

A. Información sobre eliminación para usuarios particulares

1. En la Unión Europea

Atención: si quiere desechar este equipo, ¡por favor no utilice el cubo de la basura habitual!

Los equipos eléctricos y electrónicos usados deberían tratarse por separado de acuerdo con la legislación que requiere un tratamiento, una recuperación y un reciclaje adecuados de los equipos eléctricos y electrónicos usados.

Tras la puesta en práctica por parte de los estados miembros, los hogares de particulares dentro de los estados de la Unión Europea pueden devolver sus equipos eléctricos y electrónicos a los centros de recogida designados sin coste alguno *. En algunos países* es posible que también su vendedor local se lleve su viejo producto sin coste alguno si Ud. compra uno nuevo similar. *) Por favor, póngase en contacto con su autoridad local para obtener más detalles.

Si sus equipos eléctricos o electrónicos usados tienen pilas o acumuladores, por favor deséchelos por separado con antelación según los requisitos locales.

Al desechar este producto correctamente, ayudará a asegurar que los residuos reciban el tratamiento, la recuperación y el reciclaje necesarios, previniendo de esta forma posibles efectos negativos en el medio ambiente y la salud humana que de otra forma podrían producirse debido a una manipulación de residuos inapropiada.

2. En otros países fuera de la Unión Europea

Si desea desechar este producto, por favor póngase en contacto con las autoridades locales y pregunte por el método de eliminación correcto.

Para Suiza: Los equipos eléctricos o electrónicos pueden devolverse al vendedor sin coste alguno, incluso si no compra ningún nuevo producto. Se puede encontrar una lista de otros centros de recogida en la página principal de www.swico.ch o www.sens.ch.

B. Información sobre Eliminación para empresas usuarias

1. En la Unión Europea

Si el producto se utiliza en una empresa y quiere desecharlo:

Por favor póngase en contacto con su distribuidor SHARP, quien le informará sobre la recogida del producto. Puede ser que le cobren los costes de recogida y reciclaje. Puede ser que los productos de tamaño pequeño (y las cantidades pequeñas) sean recogidos por sus centros de recogida locales.

Para España: por favor, póngase en contacto con el sistema de recogida establecido o con las autoridades locales para la recogida de los productos usados.

2. En otros países fuera de la Unión Europea

Si desea desechar este producto, por favor póngase en contacto con sus autoridades locales y pregunte por el método de eliminación correcto.

Gracias por la compra de este acondicionador de aire SHARP. Antes de usar el producto lea el manual detenidamente.

ÍNDICE

• INSTRUCCIONES IMPORTANTES DE SEGURIDAD	S-1	• FUNCIONAMIENTO CON EL TEMPORIZADOR DE UNA HORA	S-11
• OBSERVACIONES ADICIONALES SOBRE EL FUNCIONAMIENTO	S-3	• FUNCIONAMIENTO CON EL TEMPORIZADOR	S-12
• ALGUNOS CONSEJOS PARA AHORRAR ENERGÍA	S-3	• CONSEJOS SOBRE EL FUNCIONAMIENTO DEL PLASMACLUSTER	S-14
• DESIGNACIÓN DE LAS PIEZAS	S-4	• FUNCIONAMIENTO DEL PLASMACLUSTER	S-14
• USO DEL MANDO A DISTANCIA	S-6	• MODO AUXILIAR	S-15
• FUNCIONAMIENTO BÁSICO	S-8	• MANTENIMIENTO	S-15
• REGLAJE DE LA DIRECCIÓN DE LA CORRIENTE DE AIRE	S-10	• ANTES DE LLAMAR AL DEPARTAMENTO DE SERVICIO TÉCNICO	S-17
• FUNCIONAMIENTO A CAPACIDAD MÁXIMA	S-11		

INSTRUCCIONES IMPORTANTES DE SEGURIDAD

ADVERTENCIAS PARA EL USO

- 1** No deforme o tire del cable de alimentación. Estirar y mal utilizar el cable de alimentación puede ocasionar daños o descargas eléctricas.
- 2** Tenga cuidado de no exponer su cuerpo directamente a la salida de aire durante un largo tiempo. Esto puede afectar sus condiciones físicas.
- 3** Al usar el acondicionador de aire para recién nacidos, niños, ancianos, personas postradas en cama o inválidas, asegúrese de que la temperatura de la habitación sea la adecuada para ellos.
- 4** Nunca inserte objetos dentro de la unidad. El insertar objetos puede causar heridas debido a la rotación a alta velocidad de los ventiladores internos.
- 5** Conecte a tierra el acondicionador de aire sin falta. No conecte el cableado a tierra con la tubería de gas, tubería de agua, barra pararrayos o cable a tierra del teléfono. Una conexión incompleta a tierra puede causar descargas eléctricas.
- 6** Si sucede algo anormal con el acondicionador de aire (por ej. se detecta un olor a quemado), detenga inmediatamente la operación y desactive el cortacircuitos.
- 7** El aparato se debe instalar de acuerdo con las regulaciones nacionales de cableado. La inapropiada conexión del cable puede ocasionar un sobrecalentamiento del cable de suministro de alimentación, del enchufe y del tomacorriente, y causar un incendio.
- 8** Si el cable de alimentación está dañado, éste deberá ser reemplazado por el fabricante, por un técnico de servicio autorizado o por una persona similarmente cualificada, para evitar situaciones peligrosas. Utilice para reemplazo solo el cable de alimentación especificado por el fabricante.

ADVERTENCIAS PARA LA INSTALACIÓN/DESMONTAJE/REPARACIÓN

- No trate de instalar/desmontar/ reparar la unidad por su propia cuenta. La elaboración de un trabajo incorrecto ocasionará descargas eléctricas, fugas de agua, incendios, etc. Consulte a su distribuidor o a personal de servicio cualificado para que realice la instalación/desinstalación/reparación de la unidad.



Este aparato satisface los requisitos de las normas 89/336/EEC y 73/23/EEC, modificadas por las normas 93/68/EEC.

INSTRUCCIONES IMPORTANTES DE SEGURIDAD

PRECAUCIONES PARA EL USO

- 1** Abrir periódicamente una ventana o una puerta para ventilar la habitación, sobre todo si se usan aparatos que funcionan con gas. Una ventilación insuficiente puede causar escasez de oxígeno.
- 2** No opere los botones con las manos mojadas. Esto puede causar descargas eléctricas.
- 3** Por seguridad, desconecte el diferencial cuando no esté utilizando la unidad por un período de tiempo prolongado.
- 4** Verifique periódicamente la rejilla de montaje de la unidad exterior para saber si hay desgaste y para cerciorarse de que está asegurada en su lugar.
- 5** No coloque nada en la unidad exterior ni se ponga encima. El objeto o la persona puede caerse, causando lesiones.
- 6** Esta unidad está diseñada para uso doméstico. No la utilice para otras aplicaciones tales como perreras donde se crían animales o invernaderos.
- 7** No coloque vasijas con agua sobre la unidad. Si el agua penetra dentro de la unidad, los aislamientos eléctricos pueden deteriorarse y causar descargas eléctricas.
- 8** No bloquee las entradas ni las salidas de aire de la unidad. Esto puede ocasionar funcionamiento insuficiente o problemas.
- 9** Asegúrese de apagar y desconectar el diferencial antes de llevar a cabo cualquier mantenimiento o limpieza. Existe un ventilador rotando en el interior de la unidad y usted podría resultar herido.
- 10** No rocíe o derrame agua directamente sobre la unidad. El agua puede causar descargas eléctricas o daños al equipo.
- 11** Este aparato no está diseñado para el uso sin supervisión por parte de niños o personas enfermas.
Los niños deben ser supervisados para asegurarse de que no jueguen con el aparato.

PRECAUCIONES PARA UBICACIÓN/INSTALACIÓN

- Asegúrese de conectar el acondicionador de aire a la fuente de alimentación de la tensión y la frecuencia correcta.
La utilización de una fuente de alimentación con un voltaje y frecuencias inadecuados puede ocasionar daños en el equipo e incluso causar un incendio.
- No instale el aparato en lugares donde puede haber fuga de gases. Esto puede causar incendios.
Instale el aparato en un lugar con poco polvo, vapores y humedad.
- Coloque la manguera de drenaje de tal forma que se asegure un drenaje fluido. Un drenaje insuficiente puede causar humedecimiento de la habitación, muebles etc.
- Asegúrese de que se ha instalado un interruptor automático de pérdidas o un diferencial, dependiendo de la ubicación de la instalación, para evitar descargas eléctricas.

OBSERVACIONES ADICIONALES SOBRE EL FUNCIONAMIENTO

GAMA DE TEMPERATURA DE FUNCIONAMIENTO

		TEMP. INTERIOR	TEMP. EXTERIOR
ENFRIAR	límite superior	32°C B.S. 23°C B.H.	43°C B.S. -
	límite inferior	21°C B.S. 15°C B.H.	21°C B.S. -
CALENTAR	límite superior	27°C B.S. -	24°C B.S. 18°C B.H.
	límite inferior	20°C B.S. -	-7°C B.S. -8°C B.H.

B.S. = Bulbo seco B.H. = Bulbo húmedo

- El dispositivo protector incorporado en el aparato puede impedir que éste continúe funcionando, cuando se use fuera de este margen.
- En la salida de aire puede formarse condensación, si el aparato funciona continuamente en el modo ENFRIAR o DESHUMECTAR, cuando la humedad ambiental es superior a un 80%.

FALLO DE CORRIENTE

Este acondicionador de aire tiene una función de memoria automática para almacenar la configuración cuando ocurra un fallo de corriente.

Después de retornar la corriente, el aparato se reinicializará automáticamente al mismo ajuste que estaba activo antes del fallo de la corriente, excepto los ajustes de reloj.

Si los relojes fueron ajustados antes del fallo de corriente, es necesario reajustarlos después de volver la corriente.

FUNCIÓN DE PRECALENTAMIENTO

Al funcionar en el modo CALENTAR, puede suceder que el ventilador interno tarde de dos a cinco minutos en comenzar a funcionar, después de haber conectado el aparato; esto tiene por objeto impedir que el aire frío salga fuera del aparato antes de que haya alcanzado la temperatura suficiente.

FUNCIÓN DE DESHIELO

- Al formarse hielo en el intercambiador térmico que hay en la unidad exterior al funcionar en el modo CALENTAR, un descongelador automático proporciona calor durante unos cinco a diez minutos, para retirar el hielo. Durante el deshielo el ventilador interior y el ventilador exterior dejan de funcionar.
- Una vez terminado el deshielo, el aparato continua funcionando en el modo CALENTAR.

EFICACIA DE CALENTAMIENTO

- El aparato emplea una bomba calorífica que extrae el calor del aire exterior, y lo despidе dentro de la habitación. Por eso, la temperatura del aire exterior influye considerablemente en el poder calorífico del aparato.
- Si el proceso de calentamiento es reducido debido a temperaturas bajas exteriores, utilice un calentador adicional.
- Hasta poder calentar la habitación completa puede tardar tiempo dado que el aparato emplea un circuito de circulación forzada del aire.

ALGUNOS CONSEJOS PARA AHORRAR ENERGÍA

A continuación se dan algunos consejos sencillos para ahorrar energía al usar el acondicionador de aire.

REGULE LA TEMPERATURA CORRECTA

- Al ajustar el termostato 1°C más que la temperatura deseada en el modo ENFRIAR y 2°C menos en el modo CALENTAR ahorrará aproximadamente un 10 por ciento en consumo de corriente.
- Si se regula una temperatura más baja que lo necesario para enfriar la habitación, aumentará el consumo de corriente.

BLOQUEE LOS RAYOS SOLARES DIRECTOS Y PREVENGA CORRIENTES DE AIRE

- Si bloquea la exposición del aparato a los rayos solares directos cuando utilice el aparato para enfriamiento, reducirá el consumo de corriente.
- Cierre las ventanas y puertas durante las operaciones de enfriar y calentar.

PARA OBTENER UNA ÓPTIMA CIRCULACIÓN DEL AIRE, REGULE DEBIDAMENTE EL SENTIDO DE LA CORRIENTE DE AIRE

PARA OBTENER UN FUNCIONAMIENTO EFICIENTE DEL APARATO, MANTENGA EL FILTRO SIEMPRE LIMPIO

APROVECHE AL MÁXIMO LAS FUNCIONES DE DESACTIVACIÓN CON EL TEMPORIZADOR

CUANDO NO SE VAYA A USAR EL APARATO DURANTE MUCHO TIEMPO, DESCONECTE EL CABLE DE ALIMENTACIÓN

- La unidad interior consume una pequeña cantidad de energía incluso al no estar funcionando.

DESIGNACIÓN DE LAS PIEZAS

UNIDAD INTERIOR

(Cuando se instala en el suelo)

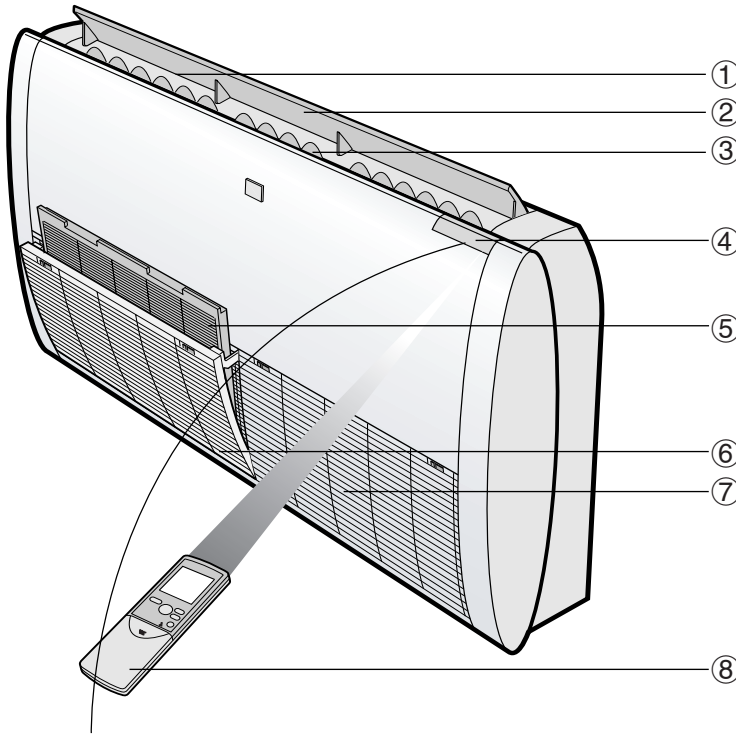

- ① Salida de aire
- ② Deflectores de ajuste vertical
- ③ Deflectores de ajuste horizontal
- ④ Panel de indicaciones
- ⑤ Filtros de aire
- ⑥ Rejilla de admisión
- ⑦ Entrada de aire
- ⑧ Mando a distancia
- ⑨ Lámpara de **FUNCIONAMIENTO** (roja ☐)
- ⑩ Lámpara de **TEMPORIZADOR** (anaranjada ⌚)
- ⑪ Lámpara de **PLASMACLUSTER** (azul)
- ⑫ Ventana **RECEPTORA**
- ⑬ Tecla **AUX.**

(Cuando se instala en el techo)

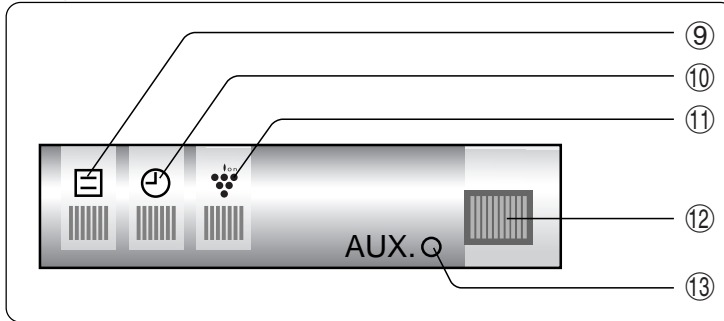
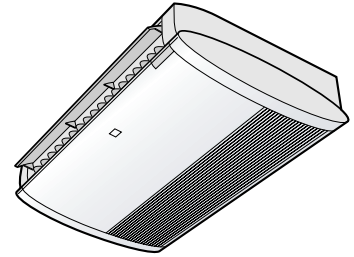

- ⑭ Entrada de aire
- ⑮ Cable conector y tubo refrigerante
- ⑯ Manguera de drenaje
- ⑰ Salida de aire

UNIDAD EXTERIOR

AE-X7FR
AE-X9FR
AE-X12FR

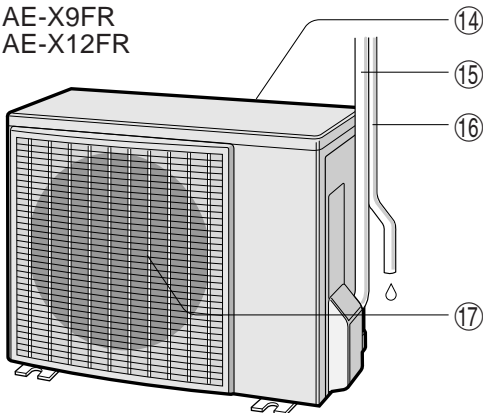

GU-XR18FR
GU-XR24FR
GU-XR27FR

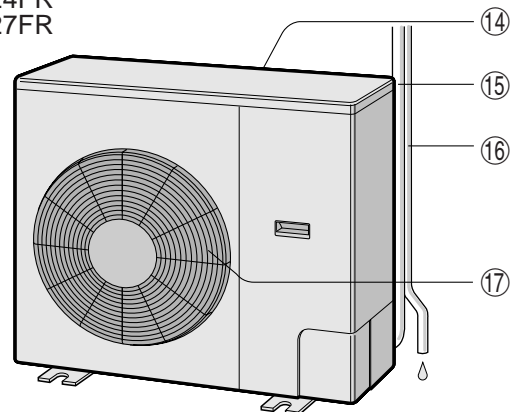

NOTA: Los aparatos pueden diferir ligeramente de los indicados en las ilustraciones.

MANDO A DISTANCIA

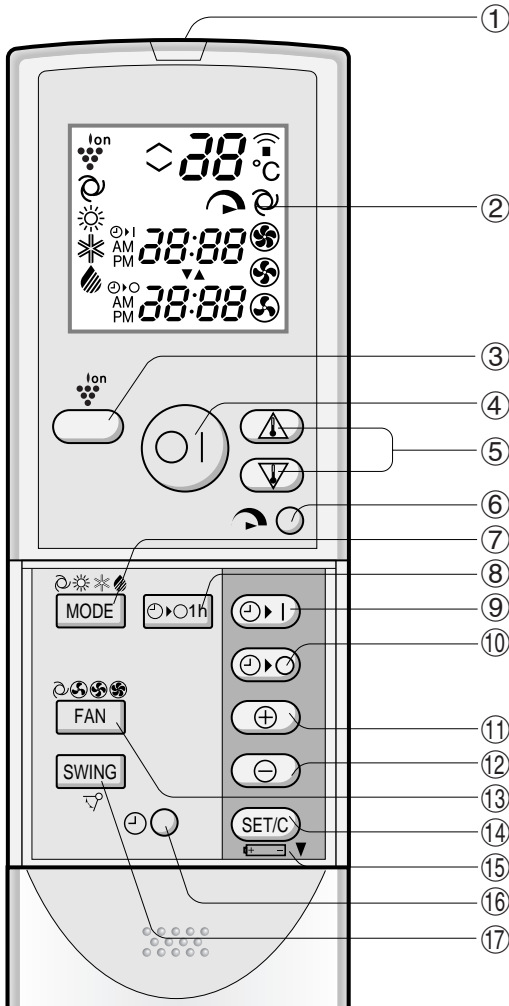

- ① TRANSMISOR
- ② VISUALIZADOR (de cristal líquido)
- ③ Tecla PLASMACLUSTER
- ④ Tecla de CONEXIÓN/DESCONEXIÓN
- ⑤ Tecla del TERMOSTATO
- ⑥ Tecla de CAPACIDAD MÁXIMA
- ⑦ Tecla MODO (MODE)
- ⑧ Tecla TEMPORIZADOR EN UNA HORA
- ⑨ Tecla de ACTIVACIÓN DEL TEMPORIZADOR (para regularlo)
- ⑩ Tecla de DESACTIVACIÓN DEL TEMPORIZADOR (para regularlo)
- ⑪ Tecla de AVANCE HORAS
- ⑫ Tecla de RETROCESO DE HORAS
- ⑬ Tecla VENTILACIÓN (FAN)
- ⑭ Tecla de AJUSTE/CANCELACIÓN DEL TEMPORIZADOR (SET/C)
- ⑮ Indica que el COMPARTIMIENTO DE PILAS está por debajo de esta marca
- ⑯ Tecla de RELOJ
- ⑰ Tecla de PASO DE AIRE (SWING)

PANTALLA DE VISUALIZACIÓN L.C.D. DEL MANDO A DISTANCIA

- ⑱ SÍMBOLO DE PLASMACLUSTER
- ⑲ SÍMBOLOS DE MODO
 - ☉ : AUTOMÁTICO ❄ : ENFRIAR
 - ☀ : CALENTAR ☂ : DESHUMECTAR
- ⑳ A JUSTE DEL TERMOSTATO PARA LOS MODOS AUTOMÁTICO Y DESHUMECTAR
- ㉑ INDICADOR DE TEMPERATURA
- ㉒ SÍMBOLO DE TRANSMISIÓN
- ㉓ SÍMBOLO DE CAPACIDAD MÁXIMA
- ㉔ SÍMBOLOS DE VELOCIDAD DEL VENTILADOR
 - ☪ : AUTOMÁTICA ☪ : BAJA
 - ☪ : ALTA ☪ : SUAVE

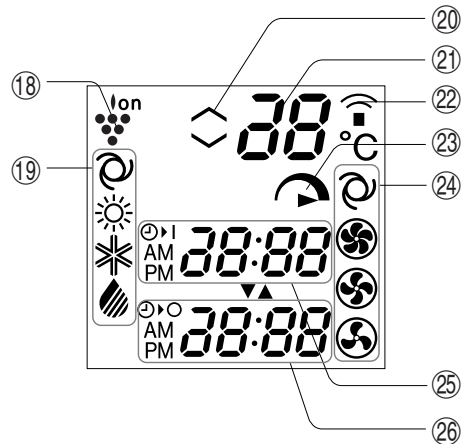

- ㉕ INDICADOR DE ACTIVACIÓN DEL TEMPORIZADOR/RELOJ
Indica la hora programada para la conexión del temporizador, o la hora actual.
- ㉖ INDICADOR DE DESACTIVACIÓN DEL TEMPORIZADOR
Indica la hora programada para la desconexión del temporizador, o el reglaje de una hora de éste.

USO DEL MANDO A DISTANCIA

FORMA DE COLOCAR LAS PILAS Use dos pilas tamaño AAA (R03).

- 1** Retire la cubierta del mando a distancia.
- 2** Inserte las pilas en el compartimiento, asegúrese de que las polaridades \oplus y \ominus están correctamente alineadas.
 - Si las pilas están bien colocadas, en el visualizador aparecerá "AM 6:00".
- 3** Coloque de nuevo la cubierta en su sitio.



NOTAS:

- Las pilas alcanzan para un año de uso normal, aproximadamente.
- Al sustituir las pilas, siempre cambie ambas pilas y asegúrese de que son del mismo tipo.
- Si el mando a distancia no funciona apropiadamente después de sustituir las pilas, retírelas y espere unos 30 segundos e introdúzcalas nuevamente.
- Cuando no vaya a usar el aparato durante largo tiempo, saque las pilas del mando a distancia.

FORMA DE USAR EL MANDO A DISTANCIA

Apunte el mando a distancia hacia la ventana receptora de señal de la unidad y pulse la tecla deseada. Cuando la unidad reciba la señal, producirá un sonido audible.

- Cerciórese de que no haya cortinas u otros objetos entre el mando a distancia y la unidad.
- El mando a distancia puede enviar señales hasta a 7 metros de distancia.

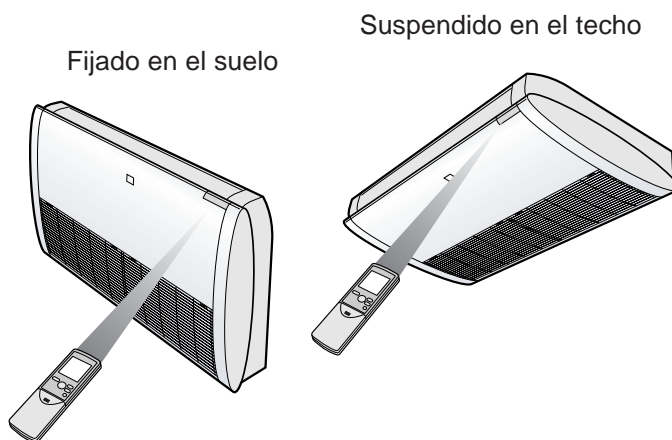



PRECAUCIÓN

- No permita que la ventana receptora de señal reciba la luz directa del sol, ya que esto puede deteriorar su funcionamiento. Si la ventana receptora de señal es expuesta a la luz solar directa, utilice una cortina para bloquear la luz.
- El uso de una lámpara fluorescente con interruptor rápido en la misma habitación puede interferir con la transmisión de la señal.
- La unidad puede ser afectada por las señales transmitidas del mando a distancia de la televisión, de la videograbadora o de otros aparatos usados en la misma habitación.
- No deje nunca el mando a distancia expuesto directamente a los rayos del sol, ni cerca de un calentador. Igualmente, proteja la unidad y el mando a distancia contra la humedad y los golpes, para evitar que se decoloren o se averíen.

AJUSTAR LA HORA

Existen dos modos para ajuste de la hora: modo de 12 horas y modo de 24 horas.

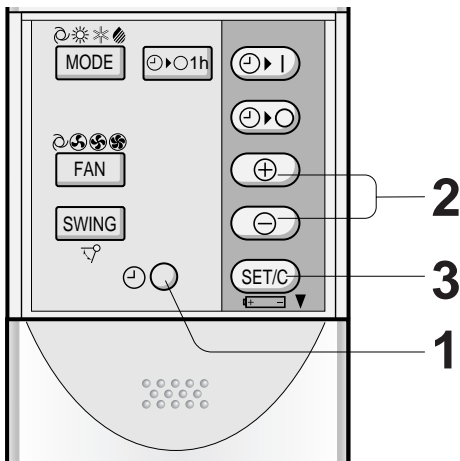

Ejemplo: 5 de la tarde

Reloj	Visualizador
Modo de 12 horas	PM 5:00
Modo de 24 horas	17:00

- 1** Para ajustar el modo de 12 horas, pulse la tecla de RELOJ una vez.
Para ajustar el modo de 24 horas, pulse la tecla de RELOJ dos veces.
- 2** Pulse las teclas de AVANCE o RETROCESO DE HORAS para ajustar la hora actual.
 - Mantenga la tecla pulsada para avanzar o retroceder la visualización del tiempo rápidamente.
- 3** Pulse la tecla SET/C.
 - Los dos puntos (:) parpadean para indicar que el reloj está funcionando.

NOTA:

- Mientras el aparato este funcionando en el modo de temporizador, no es posible ajustar la hora actual.

FUNCIONAMIENTO BÁSICO

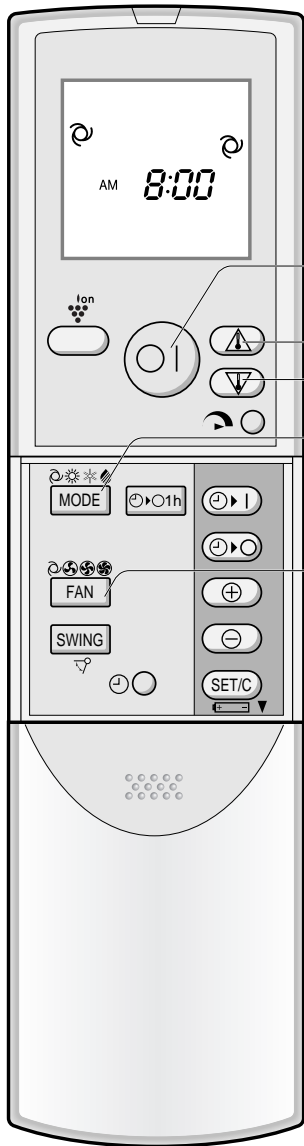

1 Pulse la tecla MODE para elegir el modo de funcionamiento.

AUTOMÁTICO CALENTAR ENFRIAR DESHUMECTAR



2 Pulse la tecla de CONEXIÓN/DESCONEXIÓN comenzar el funcionamiento.

- La lámpara roja de FUNCIONAMIENTO () en la unidad se iluminará.

3 Pulse la tecla del TERMOSTATO para regular la temperatura deseada.

- En los modos AUTOMÁTICO y DESHUMECTAR, la temperatura se puede cambiar en incrementos de 1°C dentro del margen de 2°C más alto a 2°C más bajo de la temperatura determinada automáticamente por el acondicionador de aire.

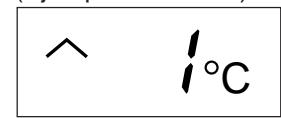

- En los modos ENFRIAR y CALENTAR, la temperatura se puede ajustar dentro del margen de 18 a 32°C.

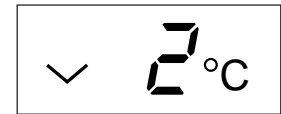

4 Pulse la tecla FAN para regular la velocidad del ventilador deseada.

AUTOMÁTICA SUAVE BAJA ALTA



- Cuando la unidad funciona en el modo DESHUMECTAR, la velocidad del ventilador se ajusta a AUTOMÁTICA y no se puede modificar.

5 Para desconectar la unidad, pulse la tecla de CONEXIÓN/DESCONEXIÓN nuevamente.

- La lámpara roja de FUNCIONAMIENTO () en la unidad se apagará.

NOTAS SOBRE EL MODO AUTOMÁTICO

En el modo AUTOMÁTICO, los ajustes de temperatura y modo son regulados automáticamente dependiendo de la temperatura ambiente y la temperatura exterior cuando la unidad está activada.

Ajustes de los modos y la temperatura

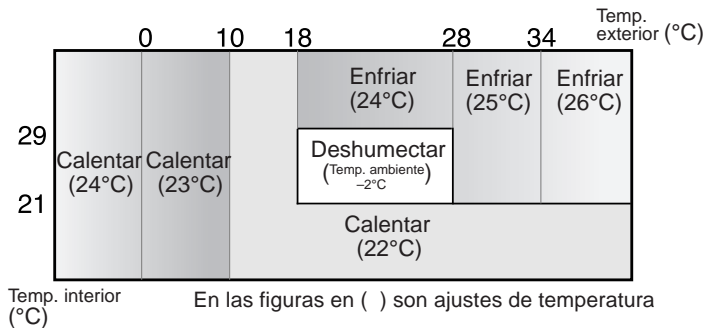

- Durante el funcionamiento, si la temperatura exterior cambia, los ajustes de temperatura cambiarán automáticamente como se muestra en el diagrama.

CAMBIO DE MODO

Durante las estaciones en las cuales necesite ENFRIAR durante el día y CALENTAR en la noche, o si la temperatura ambiente llega a ser extremadamente más alta que la temperatura ajustada, debido a equipos calentadores suplementarios, el modo automáticamente se conmutará entre el modo CALENTAR y ENFRIAR para mantener una temperatura ambiente agradable.

REGLAJE DE LA DIRECCIÓN DE LA CORRIENTE DE AIRE

CORRIENTE DE AIRE VERTICAL

FORMA DE AJUSTAR LA DIRECCIÓN DE LA CORRIENTE DE AIRE

Pulse una vez la tecla SWING en el mando a distancia.

- El deflector de ajuste vertical cambiará su ángulo continuamente.

Pulse nuevamente la tecla SWING cuando el deflector de ajuste vertical esté en la posición deseada.

- El deflector detendrá su movimiento dentro del margen mostrado en el diagrama.
- La posición ajustada será memorizada y ajustada automáticamente a la misma posición la próxima vez que se opere el aparato.

Margen de ajuste

Modos ENFRIAR y DESHUMECTAR

Fijado en el suelo



El margen de ajuste es más estrecho que el margen CORRIENTE DE AIRE con el fin de impedir que se forme condensación de agua.

Suspendido en el techo

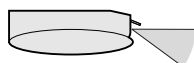

Modo CALENTAR

Fijado en el suelo

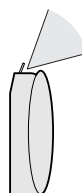

El margen es amplio de tal forma que la corriente de aire pueda ser dirigida hacia el suelo.

Suspendido en el techo

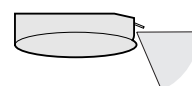

DIRECCIÓN DE LA CORRIENTE DE AIRE HORIZONTAL

Sostenga los deflectores de ajuste horizontal como se muestra en el diagrama y ajuste la dirección de la corriente de aire.

Fijado en el suelo

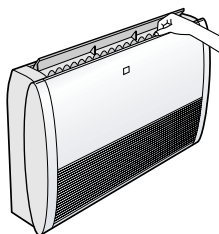

Suspendido en el techo

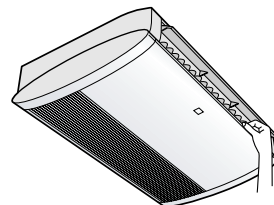

PRECAUCIÓN

No trate nunca de graduar manualmente los deflectores de ajuste vertical.

- Si se ajusta el deflector de ajuste vertical de forma manual, puede suceder que la unidad falle posteriormente al querer manejarla con el mando a distancia.
- Si el deflector de ajuste vertical se ha regulado en la más baja posición en el modo ENFRIAR o DESHUMECTAR por un periodo largo de tiempo, puede formarse condensación.

No realice el ajuste horizontal del deflector hacia el extremo izquierdo o derecho en el modo ENFRIAR teniendo ajustada la velocidad del ventilador a "SUAVE (S)" durante un prolongado período de tiempo.

Podría formarse condensación en los deflectores.

FUNCIONAMIENTO A CAPACIDAD MÁXIMA

En esta operación, el acondicionador de aire trabaja a la capacidad máxima para enfriar la habitación o calentarla tan rápidamente que puede utilizarlo justo cuando llega usted a su casa.



1 Para activar la función de CAPACIDAD MÁXIMA, pulse la tecla de CAPACIDAD MÁXIMA teniendo la unidad ya conectada.

- En el mando a distancia se visualiza la indicación “☾”.
- Desaparece la indicación de temperatura.

PARA CANCELAR

Pulse de nuevo la tecla de CAPACIDAD MÁXIMA.

- La función de CAPACIDAD MÁXIMA se cancelará también cuando el modo de operación cambie o cuando la unidad se apague.

NOTA:

- No puede ajustar la temperatura o la velocidad del ventilador durante el funcionamiento a CAPACIDAD MÁXIMA.

FUNCIONAMIENTO CON EL TEMPORIZADOR DE UNA HORA

Al usar el TEMPORIZADOR DE UNA HORA, la unidad se apagará automáticamente después de transcurrida una hora.

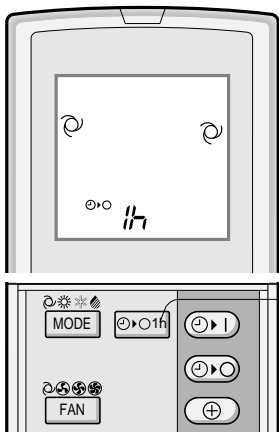

1 Pulse la tecla TEMPORIZADOR DE UNA HORA.

- El mando a distancia visualiza “⌚ 1h”.
- La lámpara anaranjada (⌚) de TEMPORIZADOR en la unidad se ilumina.
- La unidad se detendrá después de una hora.

PARA CANCELAR

Pulse la tecla de CANCELACIÓN DEL TEMPORIZADOR (SET/C).

- La lámpara anaranjada de TEMPORIZADOR (⌚) en la unidad se apaga.

En forma alternativa, apague la unidad pulsando la tecla de CONEXIÓN/DESCONEXIÓN.

- La lámpara roja de FUNCIONAMIENTO (⏻) y la lámpara anaranjada de TEMPORIZADOR (⌚) se apagarán.

NOTAS:

- La función de TEMPORIZADOR DE UNA HORA tiene prioridad sobre las funciones de TEMPORIZADOR ACTIVADO y TEMPORIZADOR DESACTIVADO.
- Si se ajusta el TEMPORIZADOR DE UNA HORA mientras la unidad no está funcionando, ésta funcionará durante una hora en la condición antes ajustada.
- Si desea que la unidad funcione una hora antes de que se active el TEMPORIZADOR DE UNA HORA, entonces pulse nuevamente la tecla TEMPORIZADOR DE UNA HORA mientras esté funcionando la unidad.
- Si se ACTIVA y/o se DESACTIVA EL TEMPORIZADOR, con la tecla de CANCELACIÓN DEL TEMPORIZADOR cualquier ajuste será cancelado.

FUNCIONAMIENTO CON EL TEMPORIZADOR

NOTA:

Antes de programar el temporizador, asegúrese de que el reloj esté ajustado apropiadamente con la hora actual.

DESACTIVACIÓN DEL TEMPORIZADOR

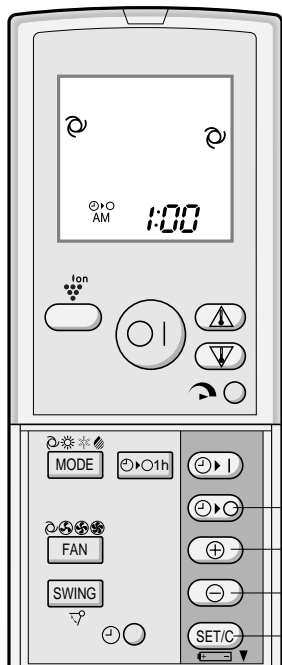

1 Pulse la tecla de DESACTIVACIÓN DEL TEMPORIZADOR (⌚).

2 El indicador de DESACTIVACIÓN DEL TEMPORIZADOR parpadeará; pulse las teclas de AVANCE o RETROCESO DE HORAS para ajustar la hora deseada. (El tiempo puede regularse en incrementos de 10 minutos).

3 Apunte el mando a distancia a la ventana receptora de señal en la unidad y pulse la tecla de AJUSTE DEL TEMPORIZADOR (SET/C).

- En la unidad la lámpara anaranjada de TEMPORIZADOR (⌚) se iluminará.
- Cuando la unidad recibe la señal emite un sonido.

CONSEJOS SOBRE CANCELAR EL SERVICIO CON EL TEMPORIZADOR

Al elegir el modo DESACTIVACIÓN DEL TEMPORIZADOR, la regulación de la temperatura se ajusta automáticamente para evitar que la temperatura suba o baje excesivamente mientras usted duerme. (Función de desconexión automática nocturna)

MODO ENFRIAR/DESHUMECTAR:

- Una hora después de comenzar el servicio con el temporizador, la temperatura sube 1°C por encima de la regulada.

MODO CALENTAR:

- Una hora después de comenzar el servicio con el temporizador, la temperatura baja 3°C por debajo de la regulada en el termostato.

CANCELACIÓN DEL MODO DE TEMPORIZADOR

Pulse la tecla CANCELACIÓN DEL TEMPORIZADOR (SET/C).

- La lámpara anaranjada de TEMPORIZADOR (⌚) en la unidad se apaga.
- En el mando a distancia se visualizará la hora actual.

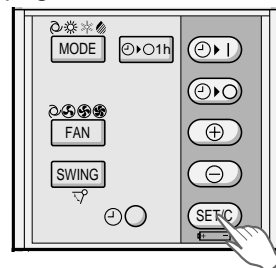

NOTA:

- Si se ajusta alguna de las funciones ACTIVACIÓN DE TEMPORIZADOR, DESACTIVACIÓN DE TEMPORIZADOR y TEMPORIZADOR DE UNA HORA, la tecla de CANCELACIÓN TEMPORIZADOR cancelará todos los ajustes.

PARA MODIFICAR EL REGLAJE DE LA HORA

Cancelar primero la función de TEMPORIZADOR y ajustarla de nuevo.

ACTIVACIÓN DEL TEMPORIZADOR

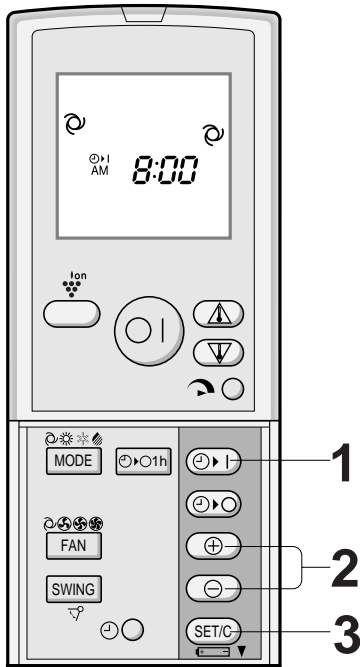

- 1** Pulse la tecla de ACTIVACIÓN DEL TEMPORIZADOR (⌚).
- 2** El indicador de ACTIVACIÓN DEL TEMPORIZADOR parpadeará; pulse las teclas de AVANCE o RETROCESO DE HORAS para ajustar la hora deseada. (El tiempo puede regularse en incrementos de 10 minutos).
- 3** Apunte el mando a distancia a la ventana receptora de señal en la unidad y pulse la tecla de AJUSTE DEL TEMPORIZADOR (SET/C).
 - En la unidad la lámpara anaranjada de TEMPORIZADOR (⌚) se iluminará.
 - Cuando la unidad recibe la señal emite un sonido.
- 4** Elija el modo de funcionamiento.
 - Antes de regular el temporizador, la unidad se activará para permitir que en la habitación se alcance la temperatura deseada en el tiempo programado. (Función de reloj despertador)

USO COMBINADO DE LAS FUNCIONES ACTIVACIÓN Y DESACTIVACIÓN DEL TEMPORIZADOR

Usted puede combinar las funciones de **ACTIVACIÓN** y **DESACTIVACIÓN** del temporizador.

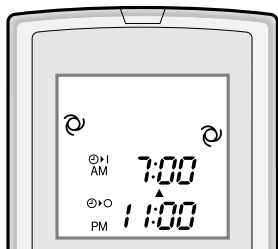

Ejemplo:

Suspender el funcionamiento a las 11:00 p.m. y reanudar (con los mismos reglajes de modo y temperatura) para que se active la unidad a las 7:00 a.m.

- 1** Ajuste la función de DESACTIVACIÓN DEL TEMPORIZADOR para las 11:00 p.m. durante el funcionamiento.
- 2** Ajuste la función de ACTIVACIÓN DEL TEMPORIZADOR para las 7:00 a.m.

Las flechas (▼ o ▲) entre los indicadores de ACTIVACIÓN y DESACTIVACIÓN DEL TEMPORIZADOR señalan qué función se activará primero.

NOTAS:

- No es posible programar las funciones de ACTIVACIÓN y DESACTIVACIÓN DEL TEMPORIZADOR para operar la unidad a temperaturas diferentes u otros reglajes.
- No es necesario conservar un orden cronológico para la programación de funciones.

CONSEJOS SOBRE EL FUNCIONAMIENTO DEL PLASMACLUSTER

El generador de iones Plasmacluster que se encuentra dentro del acondicionador de aire, liberará en la habitación iones plasmacluster positivos y negativos.

La liberación en el aire de aproximadamente el mismo número de iones negativos y positivos reducirá el moho transportado en el aire.

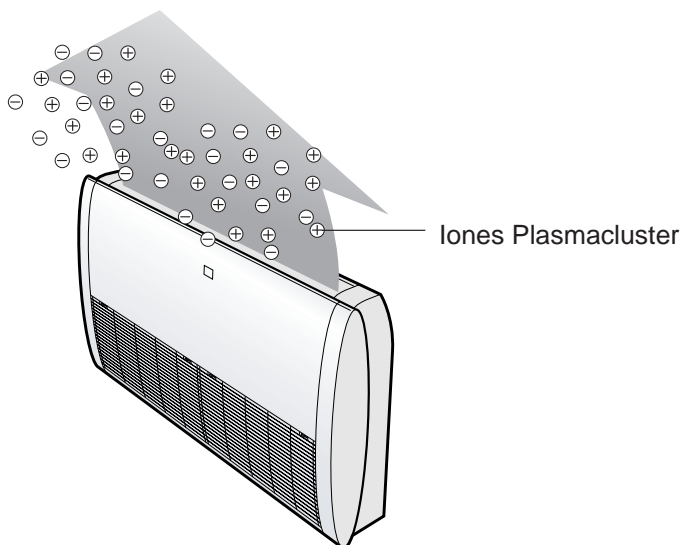

FUNCIONAMIENTO DEL PLASMACLUSTER



1 Durante el funcionamiento, pulse la tecla PLASMA-CLUSTER.

- En el mando a distancia se visualiza la indicación "Ion".
- La lámpara azul de PLASMACLUSTER de la unidad se iluminará.

PARA CANCELAR

Pulse nuevamente la tecla PLASMACLUSTER.

- La lámpara de PLASMACLUSTER en la unidad se apaga.

NOTAS:

- La utilización del funcionamiento del PLASMACLUSTER se memorizará y se activará la próxima vez que active el acondicionador de aire.
- Cuando se pulsa la tecla PLASMACLUSTER mientras que la unidad no está en funcionamiento, la función de PLASMACLUSTER se llevará a cabo sin el modo de acondicionamiento de aire (por ejemplo, CALENTAMIENTO o ENFRÍAMIENTO). El símbolo de modo del mando a distancia se apagará y la velocidad del ventilador no se podrá ajustar en AUTOMÁTICO.

MODO AUXILIAR

Use este modo si no dispone de un mando a distancia.

ACTIVACIÓN

Pulse la tecla AUX. en el panel indicador utilizando un palo delgado.

- Se encenderá la lámpara roja de FUNCIONAMIENTO () que está en la unidad y ésta comenzará a funcionar en el modo AUTOMÁTICO.
- La velocidad del ventilador y el reglaje de la temperatura se ajustan al modo AUTOMÁTICO.

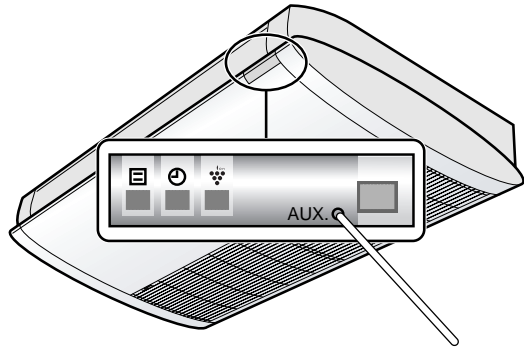

DESACTIVACIÓN

Pulse de nuevo la tecla AUX.

- La lámpara roja de FUNCIONAMIENTO () en la unidad se apagará.

NOTA:

Si la tecla AUX. se pulsa durante el funcionamiento normal, la unidad se apagará.

MANTENIMIENTO

Asegúrese de desconectar el cable de alimentación del enchufe o apagar el diferencial antes de realizar cualquier mantenimiento.

LIMPIEZA DE LA UNIDAD Y DEL MANDO A DISTANCIA

- Límpielos con un paño suave.
- No rocíe o derrame agua directamente sobre ellos. Puede producirse una descarga eléctrica o daño del equipo.
- No utilice agua caliente, diluyente, polvos abrasivos o disolventes fuertes.

MANTENIMIENTO DESPUÉS DE UN PERÍODO DE USO DEL ACONDICIONADOR DE AIRE

- 1** Utilice la unidad en modo ENFRIAR, a una temperatura de 32°C, durante aproximadamente medio día, para permitir que el mecanismo se seque completamente.
- 2** Detenga el funcionamiento de la unidad y desenchúfela. Desactive el diferencial, si tiene uno exclusivamente para el acondicionador de aire.
- 3** Limpie los filtros, luego reinstálelos.

MANTENIMIENTO ANTES DE UN PERÍODO DE USO DEL ACONDICIONADOR DE AIRE

- 1** Asegúrese de que los filtros de aire no estén sucios.
- 2** Asegúrese de que nada obstruye las entradas o salidas de aire.
- 3** Verifique periódicamente el desgaste de la rejilla de montaje exterior y asegúrese de que está colocada firmemente en su lugar.

LIMPIEZA DE LOS FILTROS Los filtros de aire deben limpiarse cada dos semanas.

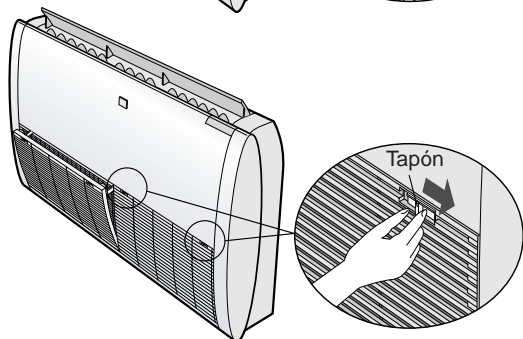
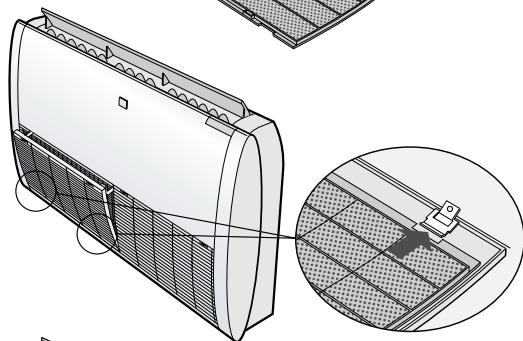
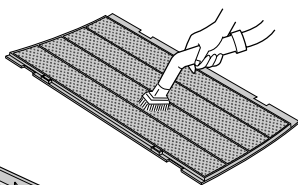
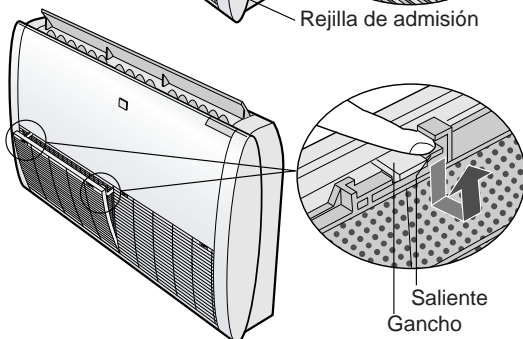
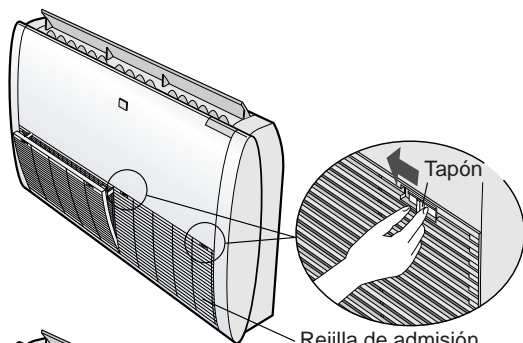

1 DESCONECTE LA UNIDAD

2 ABRA LA REJILLA DE ADMISIÓN

1 Deslice los tapones hacia la izquierda (OPEN ◁).

Hay dos tapones para cada rejilla de admisión.

2 Tire de la rejilla de admisión con cuidado y ábrala.

3 SAQUE LOS FILTROS DE AIRE

Empuje ligeramente ambos salientes en los filtros de aire y desengánche los filtros.

4 LIMPIE LOS FILTROS DE AIRE

Use un aspirador para retirar el polvo. Si los filtros están sucios, lávelos con agua tibia y un detergente suave. Seque los filtros a la sombra antes de volverlos a instalar.

5 REINSTALE LOS FILTROS DE AIRE

Colóquelos cara abajo y reinstale los filtros en las posiciones originales. Apriételos para que queden bien fijados.

6 CIERRE LA REJILLA DE ADMISIÓN

Deslice los tapones hacia la derecha (CLOSE ▷) para cerrar la rejilla de admisión.

ANTES DE LLAMAR AL DEPARTAMENTO DE SERVICIO TÉCNICO

Las siguientes condiciones no significan mal funcionamiento del equipo.

<p>LA UNIDAD NO FUNCIONA</p> <p>La unidad no funcionará inmediatamente después de encenderla. La unidad no funcionará inmediatamente después de que el modo de servicio se haya cambiado. Esto sucede con el fin de proteger los mecanismos internos. Espere 3 minutos antes de operar la unidad.</p>	<p>RUIDOS DE SILBIDOS</p> <p>Los ruidos suaves, de silbidos son los sonidos del refrigerante fluyendo en el interior de la unidad.</p>
<p>NO SALE AIRE CALIENTE</p> <p>La unidad se encuentra en servicio de precalentamiento o deshielo.</p>	<p>VAPOR DE AGUA</p> <ul style="list-style-type: none"> En los modos ENFRIAR y DESHUMECTAR, se puede ver algunas veces vapor de agua en las salidas de aire debido a diferencias entre la temperatura ambiente del aire y la temperatura del aire descargado por la unidad. En el modo CALENTAR, puede fluir vapor de agua de la unidad exterior durante el deshielo.
<p>OLORES</p> <p>Olores a alfombra y muebles que penetran en la unidad y los olores de los componentes internos del acondicionador de aire pueden salir de la unidad durante la etapa inicial de instalación.</p>	<p>LA UNIDAD EXTERIOR NO SE DETIENE</p> <p>Después de detener el funcionamiento, el ventilador de la unidad exterior rotará durante aproximadamente un minuto para enfriar la unidad.</p>
<p>RUIDOS DE CRUJIDOS</p> <p>La unidad puede producir un sonido de crujidos. Este sonido es generado por la fricción del panel frontal, expansión de otros componentes o la conexión debida a cambios de temperatura.</p>	<p>OLOR EMITIDO DESDE LA SALIDA DE AIRE DEL PLASMACLUSTER</p> <p>Este es el olor de ozono que genera el generador iónico Plasmacluster. La concentración de ozono es muy baja, no produciendo efectos perjudiciales para su salud. El ozono descargado en el aire se descompone rápidamente y su densidad en la habitación no aumentará.</p>
<p>SE EMITE UN ZUMBIDO BAJO</p> <p>Este es un sonido emitido cuando la unidad está generando iones Plasmacluster.</p>	

ESPAÑOL

Si la unidad parece estar funcionando mal, verifique los siguientes puntos antes de llamar al servicio técnico.

<p>SI LA UNIDAD NO FUNCIONA</p>		
<p>Verifique si el cortacircuito se ha disparado o si el fusible se ha fundido.</p>		

<p>SI LA UNIDAD NO ENFRÍA (O CALIENTA) LA HABITACIÓN EFICAZMENTE</p>		
<p>Examine los filtros. Si están sucios, límpielos.</p>	<p>Examine la unidad exterior para asegurarse de que la salida y entrada de aire no está obstruida.</p>	<p>Examine el termostato para ver si está bien regulado.</p>
<p>Cerciórese de que las ventanas y puertas estén bien cerradas.</p>	<p>Si hay muchas personas dentro de la habitación, puede que la unidad no alcance la temperatura deseada.</p>	<p>Verifique si hay otros aparatos calefactores que estén funcionando dentro de la habitación.</p>

<p>LA UNIDAD NO RECIBE LA SEÑAL DEL MANDO A DISTANCIA</p>		
<p>Verifique si las pilas del mando a distancia están viejas o descargadas.</p>	<p>Trate de enviar la señal de nuevo apuntando el mando a distancia hacia la ventana receptora de la unidad.</p>	<p>Verifique si las pilas del mando a distancia están instaladas con las polaridades alineadas en forma adecuada.</p>

Llame al servicio técnico cuando las lámparas de FUNCIONAMIENTO y TEMPORIZADOR parpadeen en el panel de indicaciones.



Attenzione: Il dispositivo è contrassegnato da questo simbolo, che segnala di non smaltire le apparecchiature elettriche ed elettroniche insieme ai normali rifiuti domestici. Per tali prodotti è previsto un sistema di raccolta a parte.

A. Informazioni sullo smaltimento per gli utenti (privati)

1. Nell'Unione europea

Attenzione: Per smaltire il presente dispositivo, non utilizzare il normale bidone della spazzatura!

Le apparecchiature elettriche ed elettroniche usate devono essere gestite a parte e in conformità alla legislazione che richiede il trattamento, il recupero e il riciclaggio adeguato dei suddetti prodotti.

In seguito alle disposizioni attuate dagli Stati membri, i privati residenti nella UE possono conferire gratuitamente le apparecchiature elettriche ed elettroniche usate a centri di raccolta designati*.

In alcuni paesi*, anche il rivenditore locale può ritirare gratuitamente il vecchio prodotto se l'utente acquista un altro nuovo di tipologia simile. *) Per maggiori informazioni si prega di contattare l'autorità locale competente.

Se le apparecchiature elettriche o elettroniche usate hanno batterie o accumulatori, l'utente dovrà smaltirli a parte preventivamente in conformità alle disposizioni locali.

Lo smaltimento corretto del presente prodotto contribuirà a garantire che i rifiuti siano sottoposti al trattamento, al recupero e al riciclaggio necessari prevenendone il potenziale impatto negativo sull'ambiente e sulla salute umana, che potrebbe derivare da un'inadeguata gestione dei rifiuti.

2. In paesi che non fanno parte dell'UE

Se si desidera eliminare il presente prodotto, contattare le autorità locali e informarsi sul metodo di smaltimento corretto.

Per la Svizzera: Le apparecchiature elettriche o elettroniche usate possono essere restituite gratuitamente al rivenditore, anche se non si acquista un prodotto nuovo. Altri centri di raccolta sono elencati sulle homepage di www.swico.ch o di www.sens.ch.

B. Informazioni sullo smaltimento per gli utenti commerciali

1. Nell'Unione europea

Se il prodotto è impiegato a scopi commerciali, procedere come segue per eliminarlo.

Contattare il proprio rivenditore SHARP che fornirà informazioni circa il ritiro del prodotto. Potrebbero essere addebitate le spese di ritiro e riciclaggio. Prodotti piccoli (e quantitativi ridotti) potranno essere ritirati anche dai centri di raccolta locali.

Per la Spagna: Contattare il sistema di raccolta ufficiale o l'ente locale preposto al ritiro dei prodotti usati.

2. In paesi che non fanno parte dell'UE

Se si desidera eliminare il presente prodotto, contattare le autorità locali e informarsi sul metodo di smaltimento corretto.

Grazie per aver acquistato il condizionatore d'aria SHARP. Leggete attentamente questo manuale prima di usare il prodotto.

INDICE

- IMPORTANTI ISTRUZIONI PER LA SICUREZZA I-1
- ULTERIORI NOTE RIGUARDANTI IL FUNZIONAMENTO I-3
- SUGGERIMENTI PER RISPARMIARE ENERGIA I-3
- NOMI DEI COMPONENTI I-4
- USO DEL TELECOMANDO I-6
- FUNZIONI DI BASE I-8
- REGOLAZIONE DELLA DIREZIONE DEL FLUSSO D'ARIA I-10
- FUNZIONAMENTO A PIENA POTENZA... I-11
- TIMER DI SPEGNIMENTO DOPO UN'ORA I-11
- FUNZIONAMENTO DEL TIMER I-12
- SUGGERIMENTI SUL FUNZIONAMENTO DEL PLASMACLUSTER I-14
- FUNZIONAMENTO DEL PLASMACLUSTER I-14
- MODALITÀ AUSILIARIA I-15
- MANUTENZIONE I-15
- PRIMA DI RICHIEDERE ASSISTENZA..... I-17

IMPORTANTI ISTRUZIONI PER LA SICUREZZA

AVVERTIMENTI PER L'USO

- 1** Non tirate o deformate il cavo di alimentazione. Se si tira o si usa erratamente il cavo, l'unità si può danneggiare e provocare scosse elettriche.
- 2** Fate attenzione a non esporvi direttamente all'uscita dell'aria per un lungo periodo di tempo. Potrebbe danneggiare la vostra salute.
- 3** Quando usate il condizionatore d'aria per bambini, anziani, persone costrette a letto o disabili, assicuratevi prima che la temperatura della stanza sia adatta per tali persone.
- 4** Non inserite mai oggetti nell'unità. Ciò potrebbe portare a lesioni a causa dell'alta velocità di rotazione dei ventilatori interni.
- 5** Collegate correttamente il condizionatore d'aria a terra. Non collegate il cavo a terra al tubo del gas, al tubo dell'acqua, al parafulmini o al cavo a terra del telefono. Un collegamento a terra incompleto potrebbe causare scosse elettriche.
- 6** In caso di qualsiasi anomalia nel condizionatore d'aria (per esempio odore di bruciato), arrestate immediatamente l'unità e spegnete l'interruttore di circuito.
- 7** L'apparecchio deve essere installato in conformità con i regolamenti di connessione elettrica nazionali. Un collegamento scorretto del cavo può provocare il surriscaldamento del cavo di alimentazione, della spina e della presa elettrica e causare un incendio.
- 8** Se il cavo di alimentazione è danneggiato, deve essere sostituito dal produttore o dal suo rappresentante o da una persona simile qualificata in modo da evitare qualunque pericolo. Sostituite il cavo di alimentazione solo con un altro specificato dal produttore.

AVVERTIMENTI PER L'INSTALLAZIONE/RIMOZIONE/RIPARAZIONE

- Non cercate di installare/rimuovere/riparare l'unità da soli. Un uso scorretto causerà scosse elettriche, perdite d'acqua, incendi ecc.. Consultate il vostro rivenditore o dell'altro personale di servizio qualificato per l'installazione/rimozione/riparazione dell'unità.



Questo apparecchio è conforme ai requisiti delle Direttive 89/336/EEC e 73/23/EEC come emendate da 93/68/EEC.

IMPORTANTI ISTRUZIONI PER LA SICUREZZA

PRECAUZIONI PER L'USO

- 1** Aprite una finestra o una porta periodicamente per ventilare la stanza, specialmente quando si usano apparecchi a gas. Una ventilazione insufficiente potrebbe causare mancanza di ossigeno.
- 2** Non toccate i tasti con le mani bagnate. Ciò potrebbe provocare una scossa elettrica.
- 3** Per sicurezza, spegnete l'interruttore del circuito quando non si usa l'unità per un lungo periodo di tempo.
- 4** Controllate la cremagliera di montaggio dell'unità esterna periodicamente ed assicuratevi che sia ben fissata.
- 5** Non posizionate alcun oggetto sopra l'unità esterna e non calpestatela, poiché l'oggetto o la persona può cadere procurandosi lesioni.
- 6** Questa unità è stata progettata per l'uso in aree residenziali. Non usatela in canili o serre per allevare animali o coltivare piante.
- 7** Non collocate contenitori d'acqua sull'unità. Se l'acqua penetra nell'unità, l'isolamento elettrico si potrebbe rovinare causando una scossa elettrica.
- 8** Non bloccate gli sbocchi d'uscita ed entrata dell'aria dell'unità. Ciò potrebbe comprometterne il funzionamento o provocare guasti.
- 9** Assicuratevi di spegnere l'apparecchio e l'interruttore di circuito prima di eseguire lavori di manutenzione o pulizia. Il ventilatore che gira all'interno dell'unità potrebbe provarvi lesioni.
- 10** Non spruzzate o gettate acqua direttamente sull'unità. L'acqua potrebbe causare una scossa elettrica o danni all'apparecchio.
- 11** Questo apparecchio non deve essere usato da bambini o persone inferme senza supervisione.
Assicuratevi che i bambini non giochino con l'apparecchio.

PRECAUZIONI PER IL LUOGO DI MONTAGGIO/ INSTALLAZIONE

- Assicuratevi di collegare il condizionatore d'aria ad una presa di corrente di voltaggio e frequenza giusta.
L'uso di una presa di corrente dal voltaggio e frequenze errate potrebbe risultare dannoso all'apparecchio e provocare un incendio.
- Non installate l'unità in un luogo dove ci potrebbero essere perdite di gas infiammabile. Ciò potrebbe provocare incendi.
Non collocate l'unità in luoghi nei quali l'aria contiene polvere, fumi oppure umidità in misura eccessiva.
- Sistemate il tubo di drenaggio in modo tale da assicurare un drenaggio corretto. Un drenaggio insufficiente potrebbe far fuoriuscire acqua nella stanza, bagnare i mobili ecc.
- Assicuratevi di installare un interruttore differenziale o magnetotermico a seconda del luogo d'installazione, per evitare scosse elettriche.

ULTERIORI NOTE RIGUARDANTI IL FUNZIONAMENTO

LIMITI OPERATIVI

		TEMP. INTERNA	TEMP. ESTERNA
RAFFREDDAMENTO	limite sup.	32°C B.S. 23°C B.U.	43°C B.S. -
	limite inf.	21°C B.S. 15°C B.U.	21°C B.S. -
RISCALDAMENTO	limite sup.	27°C B.S. -	24°C B.S. 18°C B.U.
	limite inf.	20°C B.S. -	-7°C B.S. -8°C B.U.

B.S. = Bulbo secco B.U. = Bulbo umido

- Il sistema di protezione incorporato potrebbe interrompere il funzionamento dell'unità quando la si utilizza fuori da questi limiti.
- Si potrebbe formare della condensa sull'uscita dell'aria se l'unità opera in modo continuo nella modalità RAFFRESCAMENTO o DEUMIDIFICAZIONE quando l'umidità è al di sopra dell'80%.

SE SI VERIFICA UN GUASTO DELL'ALIMENTAZIONE

Se si verifica un guasto dell'alimentazione, il condizionatore d'aria è dotato di una funzione di memoria che memorizza le impostazioni.

Dopo il ripristino dell'alimentazione, l'unità riprenderà il funzionamento con le stesse impostazioni di prima, fatta eccezione per il funzionamento con il timer.

Se i timer sono stati impostati prima del guasto dell'alimentazione, dovranno essere reimpostati dopo il ripristino dell'alimentazione.

FUNZIONE DI PRERISCALDAMENTO

Durante il modo di funzionamento RISCALDAMENTO, il ventilatore interno potrebbe non funzionare per due-cinque minuti dopo aver acceso l'unità al fine di evitare che esca aria fredda dalla stessa.

FUNZIONE DI SBRINAMENTO

- Quando sullo scambiatore di calore dell'unità esterna si forma del ghiaccio durante la modalità di funzionamento RISCALDAMENTO, un sistema di sbrinamento automatico fornisce calore per circa 5-10 minuti per eliminare il ghiaccio. Durante lo sbrinamento, i ventilatori interni ed esterni si fermano.
- Una volta completato lo sbrinamento, l'unità riprende il funzionamento automaticamente nel modo RISCALDAMENTO.

EFFICIENZA DEL RISCALDAMENTO

- L'unità usa una pompa di calore che raccoglie calore dall'aria esterna e lo diffonde nella stanza. Di conseguenza, la temperatura dell'aria esterna influisce notevolmente sulla efficienza di riscaldamento.
- Se la capacità di riscaldamento è notevolmente ridotta a causa di una bassa temperatura esterna, utilizzate un riscaldatore addizionale.
- Per riscaldare tutto l'ambiente occorrerà del tempo, in quanto l'unità adotta un sistema a circolazione forzata.

SUGGERIMENTI PER RISPARMIARE ENERGIA

Qui di seguito sono presentati alcuni semplici metodi per risparmiare energia durante l'uso del condizionatore d'aria.

IMPOSTATE LA TEMPERATURA CORRETTA

- Impostando il termostato 1°C in più della temperatura desiderata nella modalità RAFFRESCAMENTO (e 2°C in meno nella modalità RISCALDAMENTO) si risparmierà circa il 10 per cento di energia.
- Impostando una temperatura più bassa del necessario durante l'operazione di raffrescamento, si consumerà più energia.

RIPARATE DALLA LUCE SOLARE DIRETTA ED EVITATE CORRENTI D'ARIA

- Evitando la luce solare diretta durante l'operazione di raffrescamento si risparmierà energia.
- Chiudete le finestre e le porte durante le operazioni di raffrescamento e riscaldamento.

IMPOSTATE LA GIUSTA DIREZIONE DEL FLUSSO D'ARIA PER OTTENERE LA MIGLIOR CIRCOLAZIONE D'ARIA

**MANTENETE IL FILTRO PULITO PER GARANTIRE UN FUNZIONAMENTO PIÙ EFFICACE
RICAVATE IL MASSIMO VANTAGGIO DALLA FUNZIONE DI TIMER DISATTIVATO
DISINSERITE IL CAVO DI ALIMENTAZIONE QUANDO L'UNITÀ NON VIENE USATA PER UN LUNGO PERIODO DI TEMPO**

- L'unità interna continua a consumare una piccola quantità di energia quando non è in funzione.

NOMI DEI COMPONENTI

UNITÀ INTERNA

(Quando è installata sul pavimento)

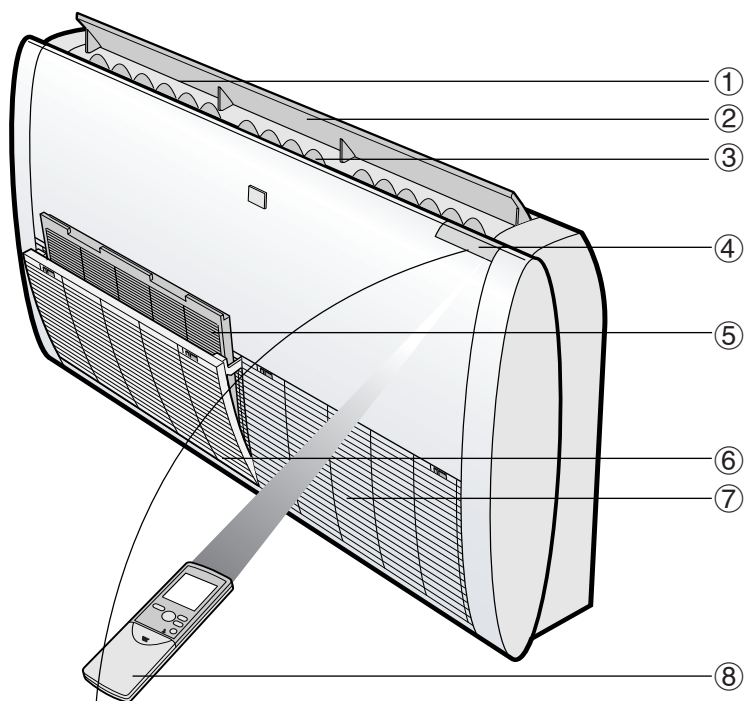

- ① Uscita (d'aria)
- ② Deflettore di regolazione verticale
- ③ Deflettore di regolazione orizzontale
- ④ Pannello degli indicatori
- ⑤ Filtri dell'aria
- ⑥ Griglia di aspirazione
- ⑦ Presa (aria)
- ⑧ Telecomando
- ⑨ Spia di FUNZIONAMENTO (rossa )
- ⑩ Spia TIMER (arancione )
- ⑪ Spia PLASMACLUSTER (blu)
- ⑫ Finestra di RICETTORE
- ⑬ Tasto AUSILIARIO (AUX.)

(Quando è installata sul soffitto)

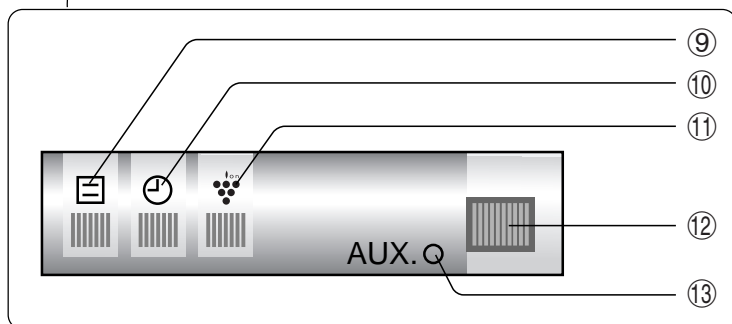
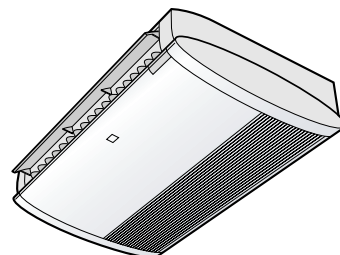

- ⑭ Presa (aria)
- ⑮ Cavo di interconnessione e tubo refrigerante
- ⑯ Tubo di drenaggio
- ⑰ Uscita (d'aria)

UNITÀ ESTERNA

AE-X7FR
AE-X9FR
AE-X12FR

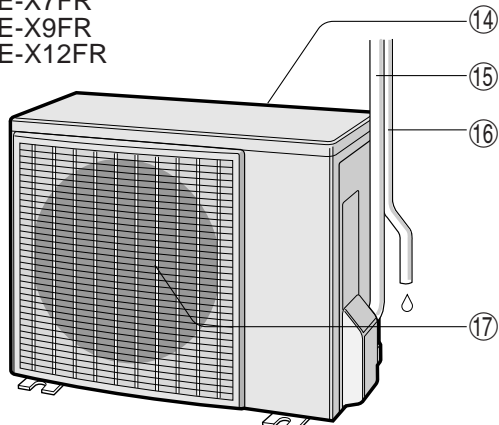

GU-XR18FR
GU-XR24FR
GU-XR27FR

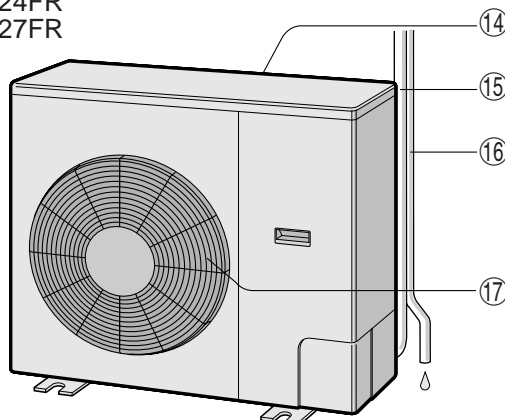

NOTA: Le unità effettive potrebbero differire leggermente da quelle illustrate sopra.

TELECOMANDO

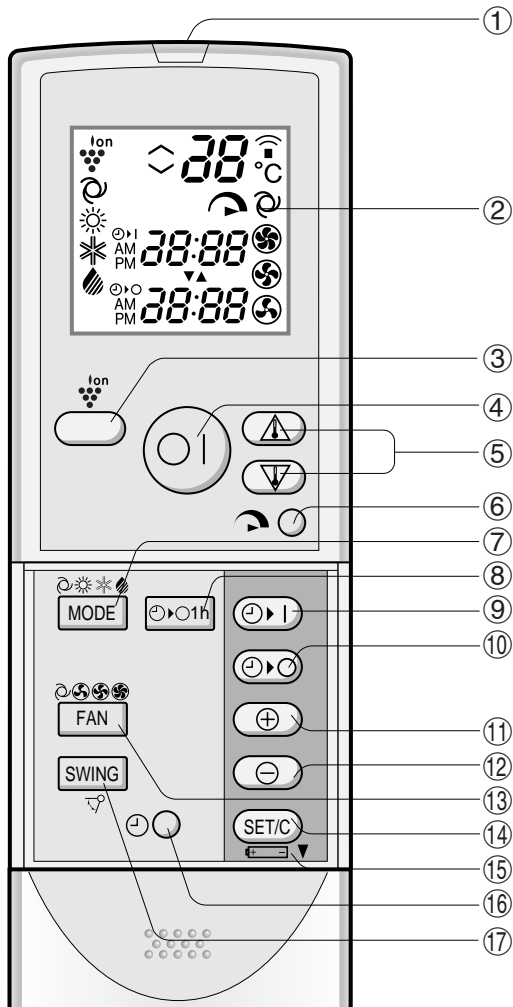

- ① TRASMETTITORE
- ② DISPLAY (display a cristalli liquidi)
- ③ Tasto PLASMACLUSTER
- ④ Tasto d'ACCENSIONE/SPEGNIMENTO
- ⑤ Tasto TERMOSTATO
- ⑥ Tasto di PIENA POTENZA
- ⑦ Tasto MODO (MODE)
- ⑧ Tasto TIMER DI SPEGNIMENTO DOPO UN'ORA
- ⑨ Tasto TIMER ATTIVATO (per impostare il timer)
- ⑩ Tasto TIMER DISATTIVATO (per impostare il timer)
- ⑪ Tasto di AVANZAMENTO DELL'ORA
- ⑫ Tasto di ARRETRAMENTO DELL'ORA
- ⑬ Tasto VENTILATORE (FAN)
- ⑭ Tasto IMPOSTAZIONE/ANNULLAMENTO TIMER (SET/C)
- ⑮ Indica che il VANO BATTERIA è al di sotto di questa marcatura
- ⑯ Tasto OROLOGIO
- ⑰ Tasto DEFLETTORE (SWING)

DISPLAY LDC DEL TELECOMANDO

- ⑱ SIMBOLO PLASMACLUSTER
- ⑲ SIMBOLI DEL MODO
 - : RISCALDAMENTO
 - : RAFFRESCAMENTO
 - : DEUMIDIFICAZIONE
 - : AUTOMATICO
- ⑳ IMPOSTAZIONE DEL TERMOSTATO PER I MODI AUTOMATICO E DEUMIDIFICAZIONE
- ㉑ INDICATORE DELLA TEMPERATURA
- ㉒ SIMBOLO DI TRASMISSIONE
- ㉓ SIMBOLO DI PIENA POTENZA
- ㉔ SIMBOLI DI VELOCITÀ DEL VENTILATORE
 - : MASSIMA
 - : MEDIA
 - : MINIMA

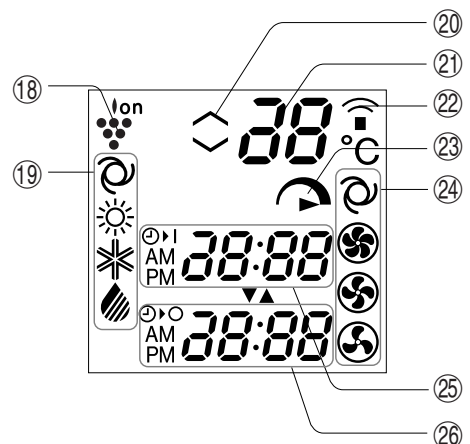

- ㉕ INDICATORE/OROLOGIO DI TIMER ATTIVATO
Indica l'ora preselezionata per l'attivazione del timer o l'ora attuale.
- ㉖ INDICATORE DI TIMER DISATTIVATO
Indica l'ora preselezionata per la disattivazione del timer o per lo spegnimento dopo un'ora.

USO DEL TELECOMANDO

INSERIMENTO DELLE BATTERIE Utilizzate due batterie di dimensioni AAA (R03).

- 1** Togliete il coperchio del telecomando.
- 2** Inserite le batterie nel comparto, assicurandovi che le polarità \oplus e \ominus siano allineate correttamente.
 - Il display indica "AM 6:00" quando le batterie sono inserite correttamente.
- 3** Rimettete il coperchio.

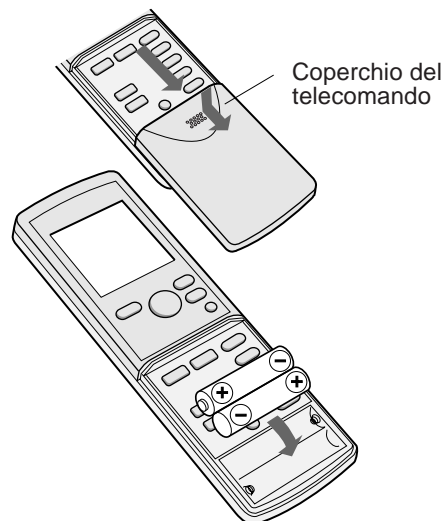

NOTE:

- In condizioni di uso normali, le batterie durano circa un anno.
- Quando cambiate le batterie, utilizzate sempre due batterie dello stesso tipo.
- Se il telecomando non funziona correttamente dopo aver sostituito le batterie, estraetele e rimettetele al loro posto dopo circa 30 secondi.
- Se non intendete usare l'unità per un lungo periodo di tempo, togliete le batterie dal telecomando.

COME USARE IL TELECOMANDO

Puntate il telecomando verso il ricevitore dell'unità e premete il tasto desiderato. L'unità emette un segnale acustico "bip" quando riceve il segnale.

- Assicuratevi che non ci siano tende o altri oggetti tra il telecomando e l'unità.
- Il telecomando può inviare segnali fino ad una distanza di 7 metri.

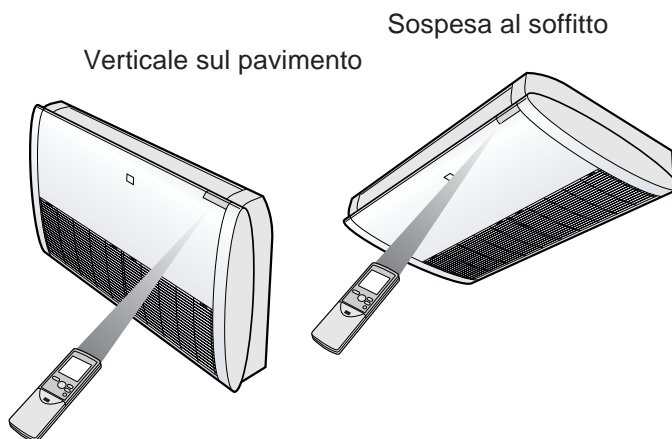



PRECAUZIONI

- Evitate di esporre il ricevitore alla luce solare diretta, in quanto ne può danneggiare il funzionamento. Se il ricevitore è esposto alla luce solare diretta, schermatela.
- L'uso di una lampada fluorescente nello stesso locale può interferire con la trasmissione del segnale.
- L'unità può essere influenzata da segnali trasmessi dal telecomando di un televisore, videoregistratore o altre attrezzature usate nella stessa stanza.
- Non lasciate il telecomando esposto alla luce solare diretta o vicino ad un radiatore. Inoltre, proteggete l'unità e il telecomando da umidità e scosse che potrebbero scolorirli o danneggiarli.

IMPOSTAZIONE DELL'ORA ATTUALE

Ci sono due modalità orologio: modalità a 12 ore e modalità a 24 ore.

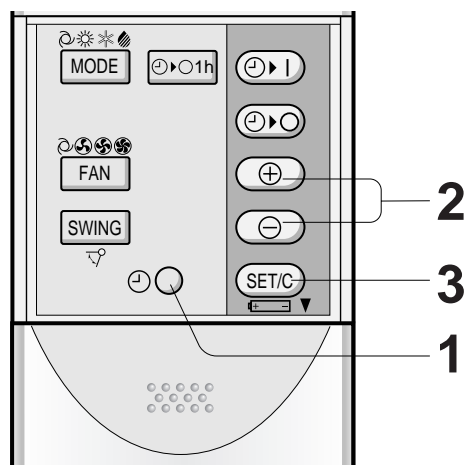

Esempio: 17 del pomeriggio

Orologio	Display
Modalità a 12 ore	PM 5:00
Modalità a 24 ore	17:00

- 1** Per impostare la modalità a 12 ore, premete innanzitutto il tasto OROLOGIO una volta.
Per impostare la modalità a 24 ore, premete innanzitutto il tasto OROLOGIO due volte.
- 2** Premete il tasto di AVANZAMENTO o ARRETRAMENTO DELL'ORA per impostare l'ora attuale.
 - Tenete il tasto premuto per far avanzare o retrocedere velocemente il display dell'ora.
- 3** Premete il tasto SET/C.
 - I due punti (:) lampeggiano per indicare che l'orologio funziona.

NOTA:

- Quando è in funzione il timer, l'ora attuale non può essere impostata.

FUNZIONI DI BASE

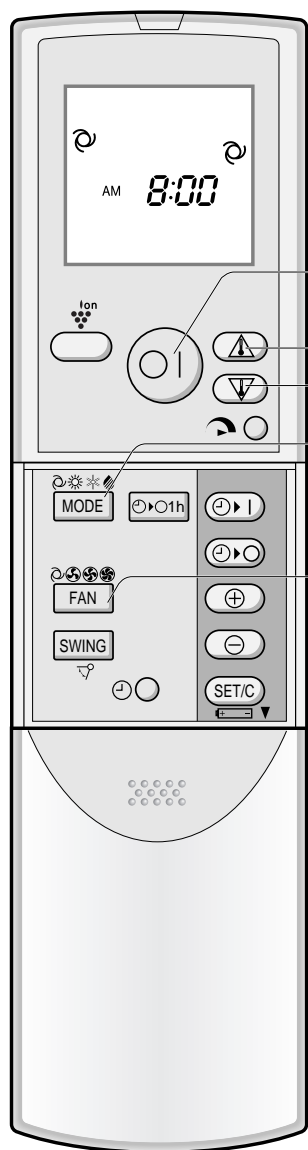

1 Premete il tasto MODE per selezionare la modalità di funzionamento.

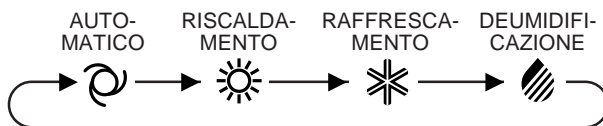

2 Premete il tasto d'ACCENSIONE/SPEGNIMENTO per iniziare il funzionamento.

- La spia rossa di FUNZIONAMENTO () sull'unità si illuminerà.

3 Premete il tasto TERMOSTATO per impostare la temperatura desiderata.

- Nelle modalità AUTO-MATICO e DEUMIDIFICAZIONE, la temperatura può essere cambiata in incrementi di 1°C entro l'intervallo compreso tra 2°C superiore e 2°C inferiore rispetto alla temperatura determinata automaticamente dal condizionatore d'aria.

(Esempio:
1°C superiore)

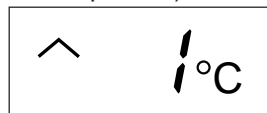

(Esempio:
2°C inferiore)

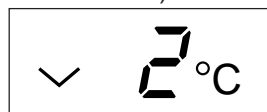

- Nella modalità RAFFRESCAMENTO e RISCALDAMENTO, la temperatura può essere impostata nell'intervallo compreso tra 18 e 32°C.

4 Premete il tasto FAN per impostare la velocità del ventilatore desiderata.



- In modalità DEUMIDIFICAZIONE, la velocità del ventilatore è preselezionata su AUTOMATICO e non può essere cambiata.

5 Per spegnere l'unità, premete nuovamente il tasto d'ACCENSIONE/SPEGNIMENTO.

- La spia rossa di FUNZIONAMENTO () sull'unità si spegnerà.

SUGGERIMENTI SULLA MODALITÀ AUTOMATICO

Nel modo AUTOMATICO, le impostazioni della temperatura ed il modo vengono selezionati automaticamente in funzione della temperatura ambientale e della temperatura esterna al momento dell'accensione dell'unità.

Modalità e impostazioni della temperatura

		Temp. esterna (°C)				
		0	10	18	28	34
Temp. interna (°C)	29	Riscaldamento (24°C)	Riscaldamento (23°C)	Raffrescamento (24°C)	Raffrescamento (25°C)	Raffrescamento (26°C)
	21			Deumid. (Temp. stanza -2°C)		
		Riscaldamento (22°C)				

Le cifre in () sono impostazioni della temperatura

Durante il funzionamento, se la temperatura esterna cambia, le impostazioni della temperatura cambieranno automaticamente come mostrato in tabella.

MODO DI RICAMBIO

Durante le stagioni quando c'è bisogno di RINFRESCARE durante il giorno e di RISCALDARE durante la notte, o se la temperatura ambientale dovesse diventare molto più alta della temperatura impostata in seguito all'uso di ulteriori fonti di calore, il modo commuterà automaticamente tra RISCALDAMENTO e RAFFRESCAMENTO per mantenere una temperatura ambientale confortevole.

REGOLAZIONE DELLA DIREZIONE DEL FLUSSO D'ARIA

DIREZIONE VERTICALE DEL FLUSSO D'ARIA

COME REGOLARE LA DIREZIONE DEL FLUSSO D'ARIA

Premete il tasto SWING sul telecomando una volta.

- Il deflettore di regolazione verticale cambierà l'angolo continuamente.

Premete il tasto SWING nuovamente quando il deflettore di regolazione verticale è nella posizione desiderata.

- Il deflettore smetterà di muoversi all'interno della gamma mostrata nel diagramma.
- La posizione regolata verrà memorizzata e verrà automaticamente impostata la volta successiva.

Gamma di regolazione

Modalità RAFFRESCAMENTO e DEUMIDIFICAZIONE

Verticale sul pavimento



L'intervallo di regolazione è più limitato di quello del DEFLETTORE (SWING) per evitare che si formi della condensa dallo sgocciolamento.

Sospesa al soffitto

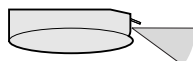

Modalità RISCALDAMENTO

Verticale sul pavimento

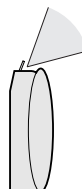

L'intervallo è ampio in modo tale che il flusso d'aria possa essere diretto verso il pavimento.

Sospesa al soffitto

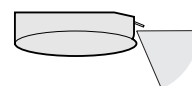

DIREZIONE ORIZZONTALE DEL FLUSSO D'ARIA

Tenete il deflettore di regolazione orizzontale come mostrato nel diagramma e regolate la direzione del flusso d'aria.

Verticale sul pavimento

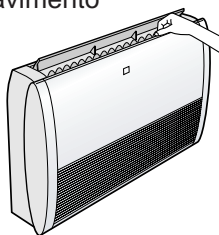

Sospesa al soffitto

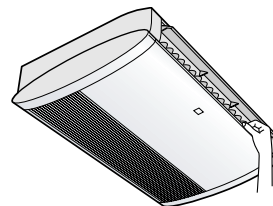

PRECAUZIONI

Non tentate mai di regolare manualmente i deflettori di regolazione verticale.

- La regolazione manuale può causare malfunzionamento dell'unità quando si usa il telecomando per la regolazione.
- Quando il deflettore di regolazione verticale è posizionato nella parte bassa nella modalità RAFFRESCAMENTO o DEUMIDIFICAZIONE per un lungo periodo di tempo, si potrebbe formare della condensa.

Non regolate il deflettore di regolazione orizzontale all'estrema sinistra o all'estrema destra nella modalità RAFFRESCAMENTO con la velocità della ventola impostata su "MINIMA (🌀)" per un periodo di tempo prolungato.

Si potrebbe formare della condensa sui deflettori.

FUNZIONAMENTO A PIENA POTENZA

In questa modalità, il condizionatore d'aria funziona a piena potenza e rinfresca o riscalda l'ambiente così velocemente che potete usarlo non appena rientrate a casa.



1 Per attivare il funzionamento a PIENA POTENZA, premete il tasto di PIENA POTENZA durante il funzionamento.

- Il telecomando attiverà il display “”.
- Il display della temperatura scomparirà.

PER ANNULLARE

Premete nuovamente il tasto di PIENA POTENZA.

- Il funzionamento a PIENA POTENZA verrà annullato anche quando si cambia il modo di funzionamento o si spegne l'unità.

NOTA:

- Non potete impostare la temperatura o la velocità del ventilatore durante il funzionamento a PIENA POTENZA.

TIMER DI SPEGNIMENTO DOPO UN'ORA

Quando è impostato il TIMER DI SPEGNIMENTO DOPO UN'ORA, l'unità si spegnerà automaticamente dopo un'ora.

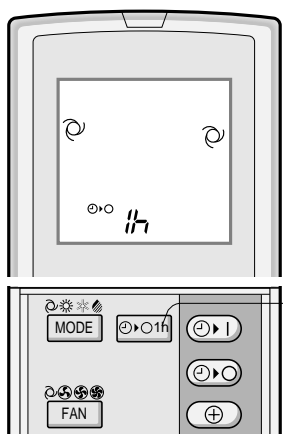

1 Premete il tasto TIMER DI SPEGNIMENTO DOPO UN'ORA.

- Il telecomando consente di visualizzare “ 1h”.
- La spia arancione TIMER () sull'unità si illuminerà.
- L'unità smetterà di funzionare dopo un'ora.

PER ANNULLARE

Premete il tasto ANNULLAMENTO TIMER (SET/C).

- La spia arancione TIMER () sull'unità si spegnerà.

In alternativa, spegnete l'unità premendo il tasto d'ACCENSIONE/SPEGNIMENTO.

- La spia rossa di FUNZIONAMENTO () e la spia arancione TIMER () sull'unità si spegneranno.

NOTE:

- La modalità TIMER DI SPEGNIMENTO DOPO UN'ORA ha priorità sulle modalità TIMER ATTIVATO e TIMER DISATTIVATO.
- Se il TIMER DI SPEGNIMENTO DOPO UN'ORA viene impostato mentre l'unità non è in funzione, l'unità funzionerà per un'ora in base alle condizioni impostate precedentemente.
- Se desiderate operare l'unità per un'altra ora prima che la modalità TIMER DI SPEGNIMENTO DOPO UN'ORA si attivi, premete il tasto durante il funzionamento.
- Se sono impostati TIMER ATTIVATO e/o TIMER DISATTIVATO, il tasto ANNULLAMENTO TIMER cancella ogni impostazione.

FUNZIONAMENTO DEL TIMER

NOTA:

Prima di impostare il timer, assicuratevi che l'orologio sia impostato con l'ora giusta.

TIMER DISATTIVATO

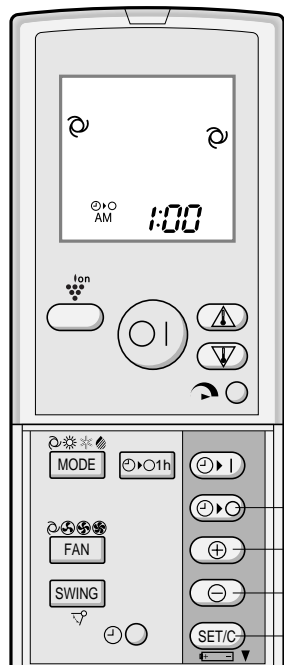

1 Premete il tasto TIMER DISATTIVATO (⌚▶○).

2 L'indicatore TIMER DISATTIVATO lampeggerà; premete i tasti di AVANZAMENTO o ARRETRAMENTO DELL'ORA per impostare l'ora desiderata (l'ora può essere impostata in incrementi di 10 minuti).

3 Puntate il telecomando verso il ricevitore del segnale sull'unità e premete il tasto IMPOSTAZIONE TIMER (SET/C).

- La spia arancione TIMER (⌚) sull'unità si illuminerà.
- Un segnale acustico "bip" verrà emesso dall'unità interna quando riceverà il segnale.

SUGGERIMENTI SULLA MODALITÀ TIMER DISATTIVATO

Quando è impostato il modo TIMER DISATTIVATO, l'impostazione della temperatura della stanza viene regolata automaticamente per evitare che la stanza diventi eccessivamente calda o fredda mentre dormite. (Funzione Auto Sleep)

MODO RAFFRESCAMENTO/DEUMIDIFICAZIONE:

- Un'ora dopo l'inizio del funzionamento con timer, la temperatura aumenta di 1°C rispetto all'impostazione originale del termostato.

MODO DI RISCALDAMENTO:

- Un'ora dopo l'inizio del funzionamento con timer, la temperatura si abbassa di 3°C rispetto all'impostazione originale del termostato.

PER ANNULLARE LA MODALITÀ TIMER

Premete il tasto ANNULLAMENTO TIMER (SET/C).

- La spia arancione TIMER (⌚) sull'unità si spegnerà.
- L'ora corrente verrà visualizzata sul telecomando.

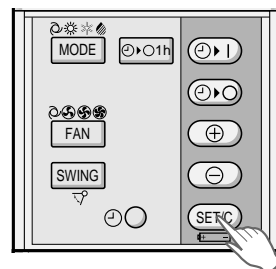

NOTA:

- Se è impostato uno dei modi TIMER ATTIVATO, TIMER DISATTIVATO e SPEGNIMENTO DOPO UN'ORA, il tasto ANNULLAMENTO TIMER (SET/C) cancella tutte le impostazioni.

PER CAMBIARE L'IMPOSTAZIONE DELL'ORA

Cancellate innanzitutto l'impostazione TIMER e poi impostate il nuovo orario.

TIMER ATTIVATO

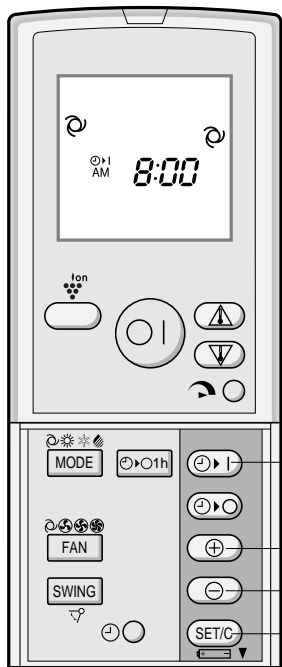

- 1 Premete il tasto TIMER ATTIVATO (⌚ |).
- 2 L'indicatore TIMER ATTIVATO lampeggerà; premete i tasti di AVANZAMENTO o ARRETRAMENTO DELL'ORA per impostare l'ora desiderata (l'ora può essere impostata in incrementi di 10 minuti).
- 3 Puntate il telecomando verso il ricevitore del segnale sull'unità e premete il tasto IMPOSTAZIONE TIMER (SET/C).
 - La spia arancione TIMER (⌚) sull'unità si illuminerà.
 - Un segnale acustico "bip" verrà emesso dall'unità interna quando riceverà il segnale.
- 4 Selezionate la modalità di funzionamento.
 - L'unità si attiverà prima del timer impostato per consentire alla stanza di raggiungere la temperatura desiderata entro l'ora programmata (funzione risveglio).

USO COMBINATO DEL TIMER ATTIVATO E DISATTIVATO

Potete usare i timer ATTIVATO e DISATTIVATO in combinazione.

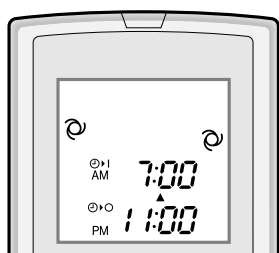

Esempio:

Per interrompere il funzionamento alle 22:00 e riprenderlo (con la stessa modalità e le stesse impostazioni della temperatura) attivando l'unità entro le 7:00.

- 1 Impostate TIMER DISATTIVATO sulle 11:00 p.m. durante il funzionamento.
- 2 Impostate TIMER ATTIVATO sulle 7:00 a.m.

La freccia (▼ oppure ▲) tra gli indicatori TIMER ATTIVATO e TIMER DISATTIVATO mostra quale timer si attiva prima.

NOTE:

- Non potete programmare il TIMER ATTIVATO e DISATTIVATO per far funzionare l'unità a temperature diverse o con altre impostazioni.
- Ciascuno dei due timer può essere programmato in modo tale che si attivi prima dell'altro.

SUGGERIMENTI SUL FUNZIONAMENTO DEL PLASMACLUSTER

Il generatore di ioni Plasmacluster all'interno del condizionatore d'aria rilascerà ioni al plasma (plasmacuster) positivi e negativi nella stanza.

Approssimativamente lo stesso numero di ioni positivi e negativi rilasciati nell'aria ridurranno alcuni funghi causati dall'aria.

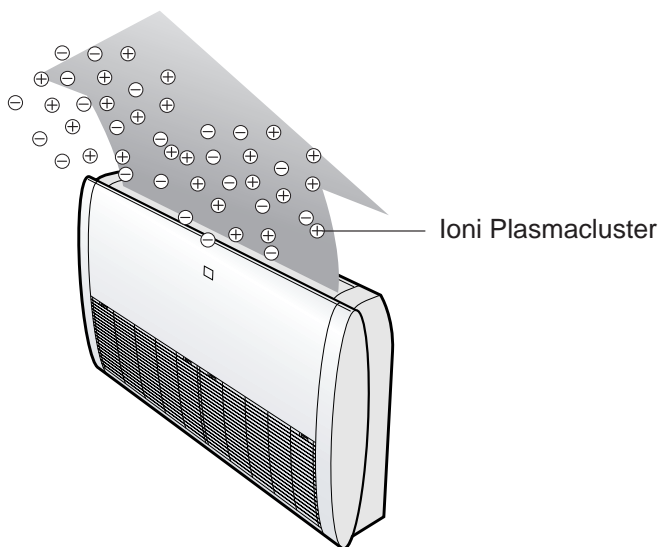

FUNZIONAMENTO DEL PLASMACLUSTER

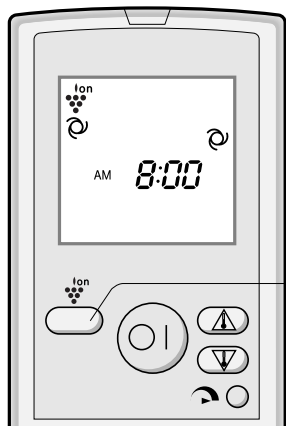

1 Durante il funzionamento, premere il tasto PLASMACLUSTER.

- Il telecomando attiverà il display “”.
- La spia blu PLASMACUSTER sull'unità si illuminerà.

PER ANNULLARE

Premete nuovamente il tasto PLASMACLUSTER.

- La spia PLASMACLUSTER sull'unità si spegnerà.

NOTE:

- L'utilizzo della funzione PLASMACLUSTER verrà memorizzato e sarà attivato la prossima volta che si accende il condizionatore d'aria.
- Quando premete il tasto PLASMACLUSTER mentre l'unità non è in funzione, l'operazione PLASMACLUSTER verrà effettuata senza l'avvio di alcuna funzione di condizionamento (ad es. RISCALDAMENTO o RAFFRESCAMENTO). Il simbolo della modalità del telecomando si spegne e la velocità del ventilatore non può essere impostata su AUTOMATICO.

MODALITÀ AUSILIARIA

Usate questo modo quando il telecomando non è disponibile.

PER ACCENDERE IL RICEVITORE

Premete il tasto AUX. sul pannello degli indicatori mediante un bastoncino.

- La spia rossa di FUNZIONAMENTO () sull'unità si illuminerà e l'unità comincerà il funzionamento nel modo AUTOMATICO.
- La velocità del ventilatore e l'impostazione della temperatura sono impostate su AUTOMATICO.

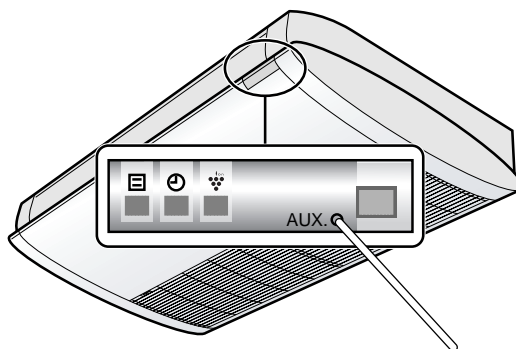

PER SPEGNERE

Premete nuovamente il tasto AUX.

- La spia rossa di FUNZIONAMENTO () sull'unità si spegnerà.

NOTA:

Se viene premuto il tasto AUX. durante il normale funzionamento, l'unità si spegnerà.

MANUTENZIONE

Assicuratevi di scollegare il cavo di alimentazione o di spegnere l'interruttore dell'impianto prima di eseguire qualsiasi lavoro di manutenzione.

PULIZIA DELL'UNITÀ E DEL TELECOMANDO

- Strofinateli con un panno morbido.
- Non spruzzate o gettate acqua direttamente su di essi. Ciò potrebbe causare scossa elettrica o provocare danni all'attrezzatura.
- Non usate acqua calda, diluenti, polvere abrasiva o solventi forti.

MANUTENZIONE UNA VOLTA TERMINATA LA STAGIONE DEL CONDIZIONATORE D'ARIA

- 1** Utilizzate l'unità nella modalità RAFFRESCAMENTO con un'impostazione della temperatura su 32°C per mezza giornata per consentire la completa asciugatura del meccanismo.
- 2** Arrestate il funzionamento e scollegate l'unità. Spegnete l'interruttore di circuito se ne avete uno esclusivamente per il condizionatore d'aria.
- 3** Pulite i filtri e poi reinstallateli.

MANUTENZIONE PRIMA DELLA STAGIONE DEL CONDIZIONATORE D'ARIA

- 1** Assicuratevi che i filtri dell'aria non siano sporchi.
- 2** Assicuratevi che l'entrata e l'uscita dell'aria non siano ostruite.
- 3** Controllate la cremagliera di montaggio dell'unità esterna periodicamente ed assicuratevi che sia ben fissata.

PULIZIA DEI FILTRI

I filtri dell'aria dovrebbero essere puliti ogni due settimane.

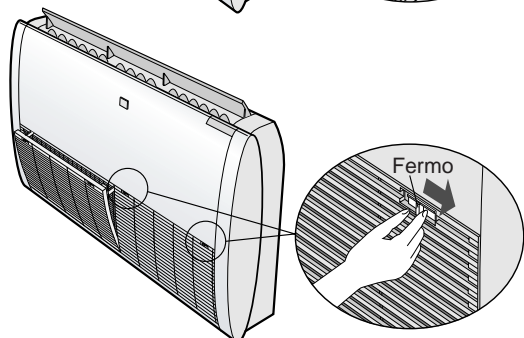
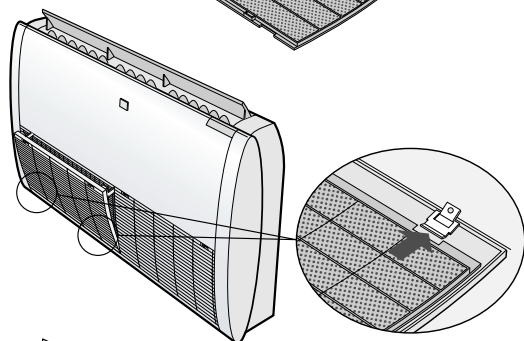
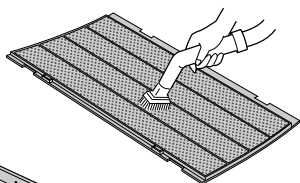
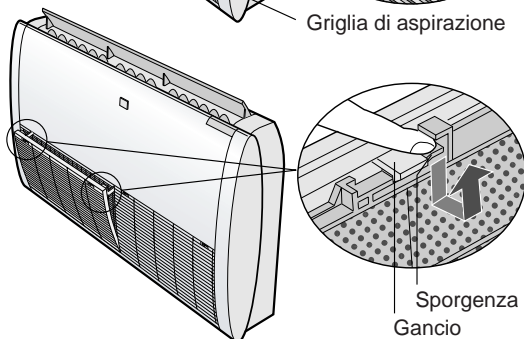
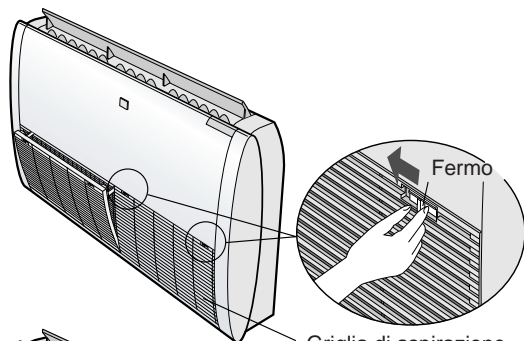

1 SPEGNETE L'UNITÀ

2 APRITE LA GRIGLIA DI ASPIRAZIONE

1 Fate scorrere i fermi sulla sinistra (OPEN ◀).

Sono presenti due fermi su ogni griglia di aspirazione.

2 Tirate delicatamente e aprite la griglia di aspirazione.

3 ESTRAETE I FILTRI DELL'ARIA

Premere leggermente entrambe le sporgenze sui filtri dell'aria e sbloccare i filtri.

4 PULITE I FILTRI DELL'ARIA

Usate un aspirapolvere per togliere la polvere. Se i filtri sono sporchi, lavateli con acqua tiepida e un detergente delicato. Asciugate i filtri all'ombra prima di reinstallarli.

5 REINSTALLATE I FILTRI DELL'ARIA

Posizionate il lato anteriore rivolto verso il basso e reinstallate il filtro nelle posizioni originali. Fissate i ganci in posizione.

6 CHIUDETE LA GRIGLIA DI ASPIRAZIONE

Fate scorrere i fermi verso destra (CLOSE ▶) e fissate la griglia di aspirazione.

PRIMA DI RICHIEDERE ASSISTENZA

Le condizioni seguenti non significano malfunzionamento

<p>L'UNITÀ NON FUNZIONA</p> <p>L'unità non funziona se accesa subito dopo averla spenta. L'unità non funziona immediatamente dopo aver cambiato la modalità. Ciò al fine di proteggere il meccanismo interno. Attendere 3 minuti prima che l'unità funzioni.</p>	<p>SIBILO</p> <p>Il suono delicato, tipo sibilo, è prodotto dal refrigerante che scorre all'interno dell'unità.</p>
<p>L'UNITÀ NON EMETTE ARIA CALDA</p> <p>L'unità è in fase di preriscaldamento o di sbrinamento.</p>	<p>VAPORE ACQUEO</p> <ul style="list-style-type: none"> • Nel modo di funzionamento RAFFRESCAMENTO e DEUMIDIFICAZIONE si può vedere del vapore acqueo fuoriuscire dall'uscita dell'aria in seguito alla differenza tra la temperatura ambiente e l'aria rilasciata dall'unità. • Nel modo di funzionamento RISCALDAMENTO, del vapore acqueo può fuoriuscire dall'unità esterna durante lo sbrinamento.
<p>ODORI</p> <p>L'unità potrebbe emettere gli odori, filtrati dentro l'unità, dei tappeti e dei mobili e gli odori dei componenti interni nelle prime fasi di installazione.</p>	<p>L'UNITÀ ESTERNA NON SI ARRESTA</p> <p>Dopo aver arrestato il funzionamento, il ventilatore dell'unità esterna girerà per circa un minuto per raffreddare l'unità.</p>
<p>SCRICCHIOLIO</p> <p>L'unità potrebbe produrre degli scricchiolii. Questi suoni sono generati dalla frizione del pannello anteriore e degli altri componenti che si espandono in seguito a cambiamento della temperatura.</p>	<p>ODORI EMESSI DAL GENERATORE PLASMACLUSTER</p> <p>Si tratta dell'odore dell'ozono generato dal generatore di ioni Plasmacluster. La concentrazione di ozono è minima, quindi non è pericolosa per la salute. La scarica di ozono nell'aria svanisce rapidamente e la sua densità all'interno della stanza non aumenta.</p>
<p>VIENE EMESSO UN LEGGERO RUMORE</p> <p>Questo è un suono emesso quando l'unità sta generando ioni Plasmacluster.</p>	

Se vi sembra che l'unità non funzioni correttamente, controllate i seguenti punti prima di richiedere assistenza.

<p>SE L'UNITÀ NON FUNZIONA</p>		
<p>Controllate che l'interruttore del circuito non sia saltato o che non sia bruciato un fusibile.</p>		

<p>SE L'UNITÀ NON RAFFREDDA (O RISCALDA) L'AMBIENTE EFFICACEMENTE</p>		
<p>Controllate i filtri. Puliteli se sono sporchi.</p>	<p>Controllate l'unità esterna e assicuratevi che l'uscita o l'entrata dell'aria non siano ostruite.</p>	<p>Controllate che il termostato sia impostato correttamente.</p>
<p>Assicuratevi che porte e finestre siano ben chiuse.</p>	<p>Se nella stanza ci sono tante persone, è possibile che l'unità non riesca a raggiungere la temperatura desiderata.</p>	<p>Controllate che nella stanza non sia in funzione un'altra fonte di calore supplementare.</p>

<p>SE L'UNITÀ NON RICEVE IL SEGNALE DEL TELECOMANDO</p>		
<p>Controllate che le batterie del telecomando non siano vecchie o deboli.</p>	<p>Provate a inviare nuovamente il segnale puntando il telecomando correttamente verso il ricevitore del segnale dell'unità.</p>	<p>Controllate che le polarità delle batterie siano allineate correttamente.</p>

Richiedete assistenza tecnica quando lampeggiano sul pannello degli indicatori la spia di FUNZIONAMENTO e quella TIMER.



Atenção: O seu produto está identificado com este símbolo. Significa que os produtos eléctricos e electrónicos não devem ser misturados com o lixo doméstico comum. Existe um sistema de recolhas específico para estes produtos.

A. Informações sobre a Eliminação de Produtos para os Utilizadores (particulares)

1. Na União Europeia

Atenção: Se quiser eliminar este equipamento, não o deve fazer juntamente com o lixo doméstico comum!

O equipamento eléctrico e electrónico deve ser tratado separadamente e ao abrigo da legislação aplicável que obriga a um tratamento, recuperação e reciclagem adequados de equipamentos eléctricos e electrónicos usados.

Após a implementação desta legislação por parte dos Estados-membros, todos os cidadãos residentes na União Europeia poderão entregar o seu equipamento eléctrico e electrónico usado em estações de recolha específicas a título gratuito*. Em alguns países* o seu revendedor local também pode recolher o seu equipamento usado a título gratuito na compra de um novo equipamento. *) Contacte as entidades locais para mais informações.

Se o seu equipamento eléctrico e electrónico usado funcionar a pilhas ou baterias, deverá eliminá-las em separado, conforme a legislação local, e antes de entregar o seu equipamento.

Ao eliminar este produto correctamente estará a contribuir para que o lixo seja submetido aos processos de tratamento, recuperação e reciclagem adequados. Desta forma é possível evitar os efeitos nocivos que o tratamento inadequado do lixo poderia provocar no ambiente e na saúde.

2. Em outros Países fora da UE

Se quiser eliminar este produto, contacte as entidades locais e informe-se sobre o método correcto para proceder à sua eliminação.

Na Suíça: O equipamento eléctrico e electrónico é aceite, a título gratuito, em qualquer revendedor, mesmo que não tenha adquirido um novo produto. Poderá encontrar uma lista das estações de recolha destes equipamentos na página da Web www.swicho.ch ou www.sens.ch.

B. Informações sobre a Eliminação de Produtos para Utilizadores-Empresas.

1. Na União Europeia

Se o produto for usado para fins comerciais e quiser eliminá-lo:

Contacte o seu revendedor SHARP que irá informá-lo sobre a melhor forma de eliminar o produto. Poderá ter de pagar as despesas resultantes da recolha e reciclagem do produto. Alguns produtos mais pequenos (e em pequenas quantidades) poderão ser recolhidos pelas estações locais.

Na Espanha: Contacte o sistema de recolhas público ou as entidades locais para mais informações sobre a recolha de produtos usados.

2. Em outros Países fora da UE

Se quiser eliminar este produto, contacte as entidades locais e informe-se sobre o método correcto para proceder à sua eliminação.

Agradecemos-lhe ter adquirido um aparelho de ar condicionado SHARP. Por favor, leia cuidadosamente este manual antes de fazer funcionar o aparelho.

CONTEÚDO

• INSTRUÇÕES DE SEGURANÇA IMPORTANTES	P-1	• TEMPORIZADOR DE UMA HORA	P-11
• NOTAS ADICIONAIS SOBRE A OPERAÇÃO	P-3	• FUNCIONAMENTO COM TEMPORIZADOR	P-12
• SUGESTÕES PARA POUPAR ENERGIA	P-3	• SUGESTÕES SOBRE O FUNCIONAMENTO DO PLASMACLUSTER	P-14
• NOMES DAS PEÇAS	P-4	• FUNCIONAMENTO DO PLASMACLUSTER	P-14
• UTILIZAÇÃO DO CONTROLO REMOTO	P-6	• MODO DE FUNCIONAMENTO AUXILIAR	P-15
• FUNCIONAMENTO BÁSICO	P-8	• MANUTENÇÃO	P-15
• REGULAÇÃO DA DIRECÇÃO DO FLUXO DO AR	P-10	• ANTES DE SOLICITAR ASSISTÊNCIA	P-17
• MODO DE FUNCIONAMENTO A PLENA FORÇA	P-11		

INSTRUÇÕES DE SEGURANÇA IMPORTANTES

CUIDADOS PARA A SUA UTILIZAÇÃO

- 1** Não puxar ou deformar o cabo de fornecimento de energia. Puxar o cabo de fornecimento de energia e a sua má utilização podem resultar em danos para a unidade e causar choque eléctrico.
- 2** Ser cuidadoso em não expor o seu corpo directamente sob a saída de ar durante um período prolongado. Poderá afectar a sua condição física.
- 3** Quando utilizar o ar condicionado para bebés, crianças, idosos, acamados ou pessoas deficientes, assegure-se de que a temperatura ambiente é apropriada para os que se encontrarem na sala.
- 4** Nunca introduzir objectos na unidade. A introdução de objectos poderá resultar em ferimentos devidos à elevada velocidade de rotação das ventoinhas interiores.
- 5** Não se esquecer de ligar o aparelho de ar condicionado à terra. Não ligar o fio de terra à tubagem de gás, canalização de água, pára-raios ou cabo de terra telefónico. A ligação de terra incompleta poderá causar choque eléctrico.
- 6** Se algo estiver anormal com o ar condicionado (p. ex. um cheiro a queimado), parar imediatamente o funcionamento e DESLIGAR o disjuntor corta-circuitos.
- 7** O aparelho deverá ser instalado de acordo com os regulamentos nacionais de instalações eléctricas. A ligação inadequada do cabo poderá causar o sobreaquecimento do cabo de fornecimento de energia, da ficha e da tomada eléctrica de parede e causar um incêndio.
- 8** Se o cabo de alimentação estiver danificado, deverá ser substituído pelo fabricante ou pelo seu agente de serviço ou pessoa identicamente qualificada a fim de evitar uma situação de perigo. Para substituição, utilizar apenas o cabo de energia especificado pelo fabricante.

ATENÇÃO PARA A INSTALAÇÃO/REMOÇÃO/REPARAÇÃO

- Não tente instalar/remover/reparar a unidade você mesmo(a). Um trabalho incorrecto poderá provocar choque eléctrico, fugas de água, fogo etc. Consulte o seu revendedor ou outro pessoal de assistência qualificado para a instalação/remoção/reparação do aparelho.



Este equipamento cumpre os requisitos das Directivas 89/336/CEE e 73/23/CEE conforme a sua emenda 93/68/CEE.

INSTRUÇÕES DE SEGURANÇA IMPORTANTES

PRECAUÇÕES COM A UTILIZAÇÃO

- 1** Abrir periodicamente uma janela ou uma porta para ventilar a sala, especialmente quando utilizar electrodomésticos a gás. A ventilação insuficiente poderá causar redução de oxigénio.
- 2** Não utilizar os botões com as mãos molhadas. Poderá causar choque eléctrico.
- 3** Para segurança, desligar o disjuntor corta-circuitos quando não utilizar a unidade por um período longo de tempo.
- 4** Verificar periodicamente o desgaste do chassis de montagem da unidade exterior e certificar-se de que se encontra firmemente na posição.
- 5** Não colocar nada sobre a unidade exterior nem a pisar. O objecto ou a pessoa podem cair, causando ferimentos.
- 6** Esta unidade foi concebida para utilização residencial. Não utilizar para outras aplicações tais como num canil ou estufa para criação de animais ou plantas.
- 7** Não colocar um recipiente com água na unidade. Se a água penetrar na unidade, os isolamentos eléctricos poder-se-ão deteriorar e causar choque eléctrico.
- 8** Não bloquear as entradas nem as saídas de ar da unidade. Poderá causar um desempenho insuficiente ou problemas.
- 9** Assegure-se que o aparelho não está em funcionamento e desligue o disjuntor corta-circuitos antes de executar qualquer manutenção ou limpeza. Uma ventoinha roda no interior da unidade e você poderá ficar ferido.
- 10** Não espalhar ou verter água directamente sobre a unidade. A água poderá causar choque eléctrico ou danos do equipamento.
- 11** Este electrodoméstico não foi concebido para utilização por crianças pequenas ou pessoas doentes sem supervisão.
As crianças pequenas devem ser supervisionadas para assegurar que elas não brincam com o electrodoméstico.

PRECAUÇÕES COM A COLOCAÇÃO/INSTALAÇÃO

- Assegurar-se de que liga o ar condicionado ao fornecimento de energia de tensão e frequência taxadas.
A utilização de corrente com tensão e frequência inadequadas poderá resultar em danos no equipamento e possível incêndio.
- Não instalar a unidade num local onde possam existir fugas de gás inflamável. Poderá causar um incêndio.
Instalar a unidade num local com um mínimo de poeira, vapores e humidade no ar.
- Dispor o tubo de drenagem para assegurar uma boa drenagem. Uma drenagem insuficiente poderá provocar que a sala, mobiliário, etc. fiquem molhados.
- Assegurar-se de que se encontra instalado um disjuntor diferencial ou um corta-circuitos, dependendo do local de instalação, para evitar o choque eléctrico.

NOTAS ADICIONAIS SOBRE A OPERAÇÃO

GAMA DE TEMPERATURA DE SERVIÇO

		TEMP. INTERIOR	TEMP. EXTERIOR
ARREFECI- MENTO	limite superior	32°C D.B. 23°C W.B.	43°C D.B. -
	limite inferior	21°C D.B. 15°C W.B.	21°C D.B. -
AQUECI- MENTO	limite superior	27°C D.B. -	24°C D.B. 18°C W.B.
	limite inferior	20°C D.B. -	-7°C D.B. -8°C W.B.

D.B. = Ampola seca W.B. = Ampola húmida

- O dispositivo de protecção instalado pode impedir o funcionamento da unidade ao ser usada fora desta gama.
- Se o ar tiver uma humidade superior a 80% pode formar-se condensação na saída de ar se a unidade for usada constantemente no modo FRIO ou SECAR.

AO OCORRER UMA FALTA DE CORRENTE

Este ar condicionado tem uma função de memória para o caso de haver uma falta de corrente. Depois de a corrente voltar, a unidade é automaticamente reiniciada com as mesmas regulações que estavam activas antes da falta de corrente, excepto as regulações do temporizador. Se os temporizadores estiverem activados, têm de ser reactivados depois de a corrente ter voltado.

FUNÇÃO DE PRÉ-AQUECIMENTO

No modo de funcionamento CALOR, a ventoinha interior pode não ligar por dois a cinco minutos depois da unidade ser ligada, a fim de evitar a circulação de ar frio.

FUNÇÃO DE DESCONGELAÇÃO

- Se durante o funcionamento em CALOR se formar gelo no permutador térmico dentro da unidade exterior, um descongelador automático gera calor por cinco a dez minutos afim de remover esse gelo. Durante o processo da descongelação, as ventoinhas exterior e interior, deixam de funcionar.
- Depois da descongelação estar terminada, a unidade retoma automaticamente o funcionamento no modo CALOR.

EFICÁCIA DO AQUECIMENTO

- A unidade dispõe de uma bomba de calor que puxa o calor do ar exterior e liberta-o para o interior. Por consequência, a eficácia do aquecimento depende em grande parte da temperatura do ar exterior.
- Se a temperatura exterior for muito baixa, diminui a eficácia do aquecimento, demorando algum tempo a aquecer o espaço a climatizar.
- Demora algum tempo até o aparelho aquecer e, por sua vez, aquecer a sala, dado que esta unidade funciona com um sistema de circulação de ar forçado.

SUGESTÕES PARA POUPAR ENERGIA

A seguir, encontrará algumas maneiras simples de poupar energia ao usar o seu ar condicionado.

REGULAR A TEMPERATURA CORRECTA

- Regulando o termostato no modo FRIO para uma temperatura 1°C acima da temperatura desejada e 2°C abaixo no modo CALOR pode economizar-se aproximadamente 10 por cento de electricidade.
- Regulando a temperatura durante o arrefecimento para um valor mais frio do que o necessário, o consumo de corrente será mais elevado.

EVITAR EXPOSIÇÃO DIRECTA AO SOL E CORRENTES DE AR

- Evitando que os raios de sol entrem directamente na sala durante o arrefecimento, pode reduzir-se o consumo de corrente.
- Feche portas e janelas durante as operações de arrefecimento e aquecimento.

REGULE A DIRECÇÃO DO FLUXO DE AR PARA OBTER A MELHOR CIRCULAÇÃO DO AR

MANTENHA O FILTRO LIMPO PARA ASSEGURAR O FUNCIONAMENTO PERFEITO

APROVEITE AO MÁXIMO A FUNÇÃO DESLIGAR POR TEMPORIZADOR

RETIRE O CABO DE ALIMENTAÇÃO DE REDE SEMPRE QUE A UNIDADE NÃO SEJA UTILIZADA POR UM PERÍODO PROLONGADO

- A unidade interior continua a consumir um pouco de corrente mesmo não estando a funcionar.

NOMES DAS PEÇAS

UNIDADE INTERIOR

(Quando instalada no chão)

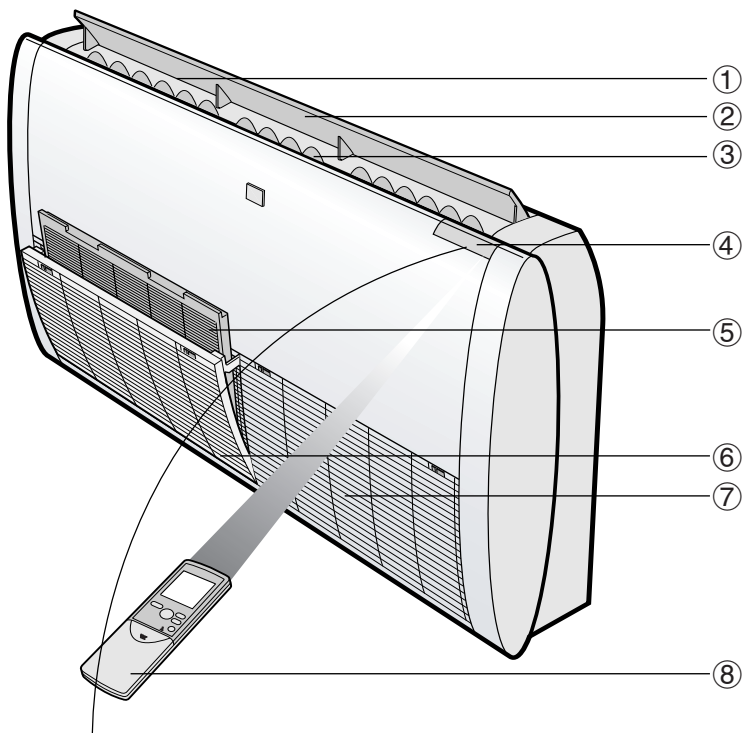

- ① Saída (Ar)
- ② Persiana reguladora vertical
- ③ Persiana reguladora horizontal
- ④ Painel indicador
- ⑤ Filtros de ar
- ⑥ Grelha de entrada
- ⑦ Entrada (Ar)
- ⑧ Controlo remoto
- ⑨ Lâmpada de FUNCIONAMENTO (vermelha )
- ⑩ Lâmpada de TEMPORIZADOR (laranja )
- ⑪ Lâmpada PLASMACLUSTER (azul)
- ⑫ Janela RECEPTORA
- ⑬ Botão AUX.

(Quando instalada no tecto)

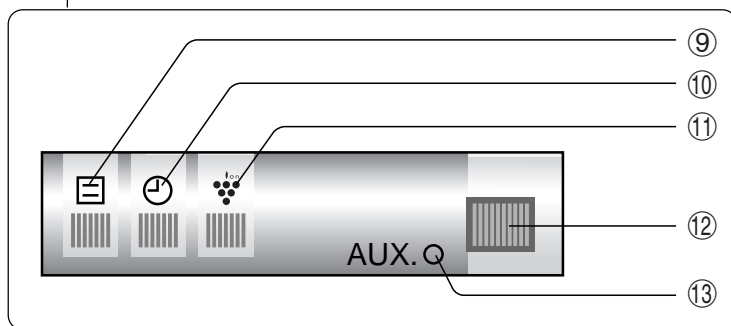
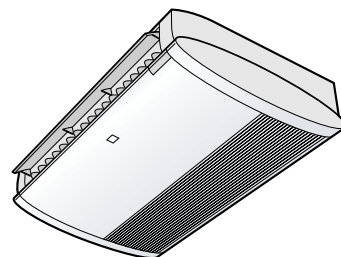

- ⑭ Entrada (Ar)
- ⑮ Cabo de interligação e tubo de refrigeração
- ⑯ Manga de escoamento
- ⑰ Saída (Ar)

UNIDADE EXTERIOR

AE-X7FR
AE-X9FR
AE-X12FR

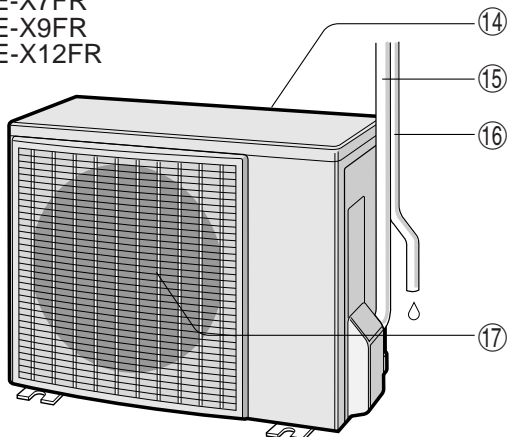

GU-XR18FR
GU-XR24FR
GU-XR27FR

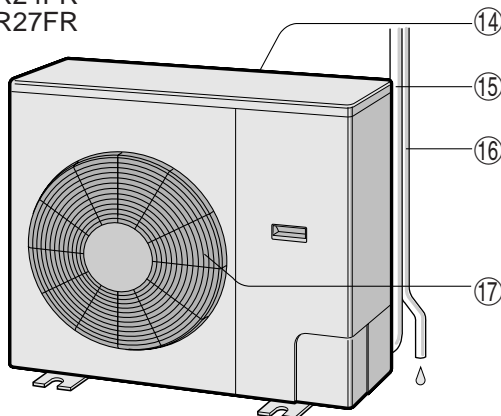

NOTA: As unidades reais podem divergir ligeiramente daquelas acima ilustradas.

CONTROLO REMOTO

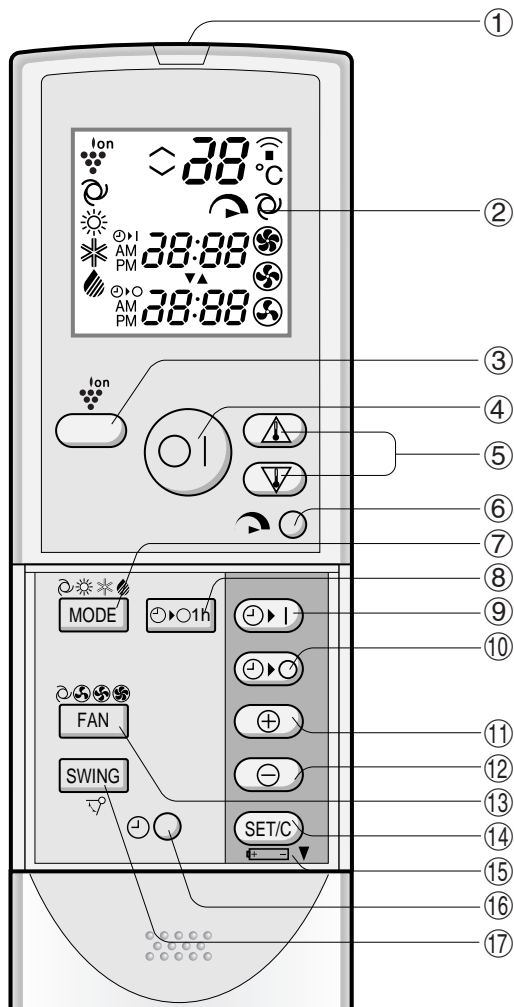

- ① TRANSMISSOR
- ② MOSTRADOR LCD (de cristais líquidos)
- ③ Botão PLASMACLUSTER
- ④ Botão LIGAR/DESLIGAR
- ⑤ Botão do TERMOSTATO
- ⑥ Botão de PLENA FORÇA
- ⑦ Botão MODE
- ⑧ Botão TEMPORIZADOR DE UMA HORA
- ⑨ Botão LIGAR POR TEMPORIZADOR (para regular o temporizador)
- ⑩ Botão DESLIGAR POR TEMPORIZADOR (para regular o temporizador)
- ⑪ Botão AVANÇAR HORA
- ⑫ Botão RECUAR HORA
- ⑬ Botão VENTONHA (FAN)
- ⑭ Botão ACTIVAR/CANCELAR TEMPORIZADOR (SET/C)
- ⑮ Indica que o COMPARTIMENTO DAS PILHAS se encontra debaixo desta marca
- ⑯ Botão RELÓGIO
- ⑰ Botão DIRECCIONAR (SWING)

L.C.D. MOSTRADOR DO CONTROLO REMOTO

- ⑱ SÍMBOLO PLASMACLUSTER
- ⑲ SÍMBOLOS DE MODOS DE FUNCIONAMENTO

 : AUTO	 : FRIO
 : CALOR	 : SECAR
- ⑳ REGULAÇÃO DO TERMOSTATO PARA MODOS DE FUNCIONAMENTO AUTOMÁTICO E SECAR
- ㉑ INDICADOR DA TEMPERATURA
- ㉒ SÍMBOLO DE TRANSMISSÃO
- ㉓ SÍMBOLO DE PLENA FORÇA
- ㉔ SÍMBOLOS DA VELOCIDADE DA VENTONHA

 : AUTO	 : LENTO
 : RÁPIDO	 : SUAVE

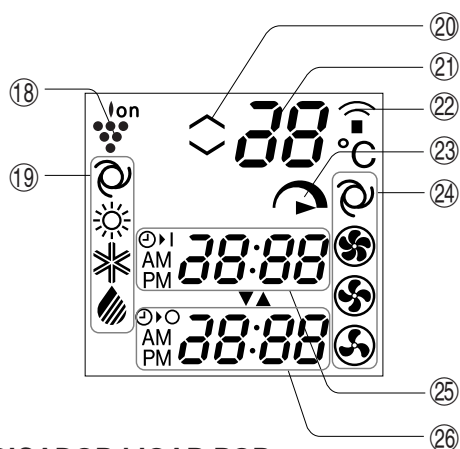

- ㉕ INDICADOR LIGAR POR TEMPORIZADOR/RELÓGIO
Indica o tempo de ligação do temporizador ou a hora actual.
- ㉖ INDICADOR DESLIGAR POR TEMPORIZADOR
Indica o tempo de desligamento do temporizador ou a regulação do temporizador de uma hora.

UTILIZAÇÃO DO CONTROLO REMOTO

INSTALAR AS PILHAS Use duas pilhas AAA (R03).

- 1** Retire a tampa do controlo remoto.
- 2** Insira as pilhas no compartimento assegurando que os pólos \oplus e \ominus fiquem correctamente posicionados.
 - Se as pilhas estiverem devidamente instaladas aparecerá no mostrador "AM 6:00".
- 3** Recoloque a tampa.

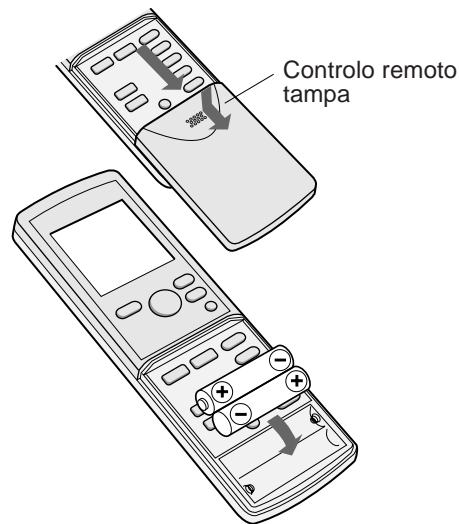

NOTAS:

- A duração de vida útil da pilha é de aproximadamente um ano sob condições normais de utilização.
- Ao substituir estas pilhas, faça-o sempre por duas novas e use sempre do mesmo tipo.
- Se o controlo remoto não funcionar normalmente, depois de ter substituído as pilhas, tire-as e volte a colocá-las após 30 segundos.
- Se não pretender utilizar a unidade por um período mais prolongado, retire as pilhas do controlo remoto.

COMO UTILIZAR O CONTROLO REMOTO

Aponte o controlo remoto na direcção do receptor da unidade e carregue no botão que pretende accionar. Ouvir-se-á um som quando a unidade receber o sinal.

- Assegure-se de que não há qualquer objecto, como por ex., cortinas, entre o controlo remoto e a unidade.
- O controlo remoto funciona até uma distância de sete metros.

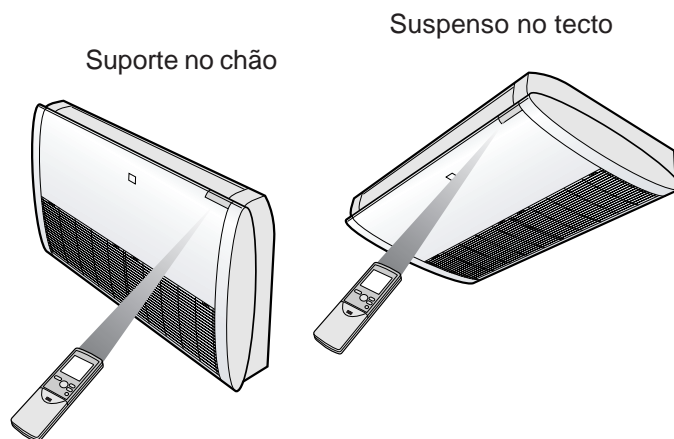

ATENÇÃO

- Não exponha a janela receptora à insolação demasiado forte ou directa, pois os raios solares podem afectar o funcionamento correcto. Caso seja necessário, feche as cortinas para evitar essa exposição directa.
- Se utilizar uma lâmpada fluorescente com um arrancador rápido na mesma sala em que se encontra o ar condicionado, podem surgir interferências durante a transmissão do sinal.
- A unidade pode ser afectada por sinais emitidos pelo telecomando de um televisor, de um videogravador ou de outro equipamento que seja utilizado na mesma sala.
- Não deixe o controlo remoto exposto à insolação directa ou perto de um aquecimento. Proteja também a unidade e o controlo remoto contra humidade e impactos, pois estes podem provocar a sua descoloração ou danificá-los.

ACERTAR AS HORAS DO RELÓGIO

Existem dois tipos de funcionamento: relógio de 12 horas e relógio de 24 horas.

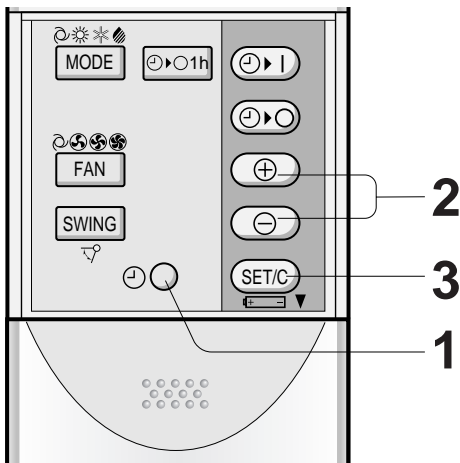

Exemplo: 5 horas da tarde

Relógio	Mostrador
Relógio de 12 horas	PM 5:00
Relógio de 24 horas	17:00

- 1** Para activar o relógio de 12 horas carregue uma vez no botão RELÓGIO no primeiro passo.
Para activar o relógio de 24 horas, carregue duas vezes no botão RELÓGIO no primeiro passo.
- 2** Carregue nos botões AVANÇAR ou RECUAR A HORA para acertar a hora do relógio.
 - Mantenha o respectivo botão premido para avançar ou recuar rapidamente a hora visualizada.
- 3** Carregue no botão SET/C.
 - Os dois pontos (:) piscam para indicar que o relógio está a funcionar.

NOTA:

- Estando programado o modo de temporizador, o relógio não pode ser acertado.

FUNCIONAMENTO BÁSICO

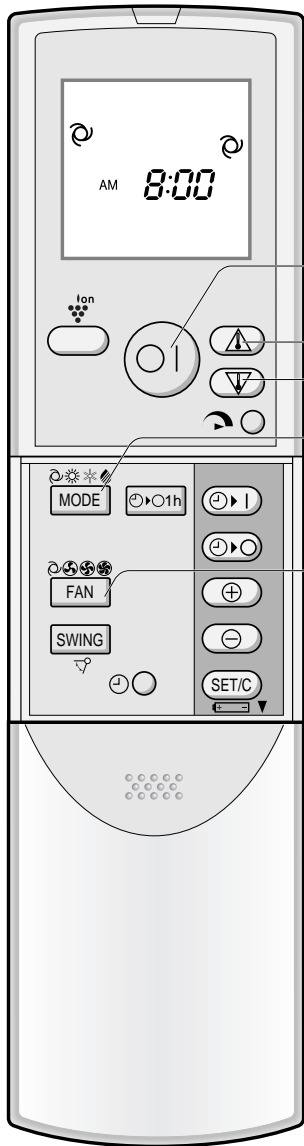

1

Carregue no botão MODE para escolher o modo de funcionamento.

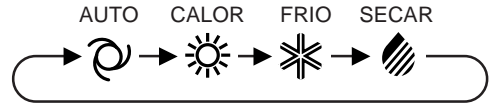

2

Carregue no botão LIGAR/DESLIGAR para activar a função.

- A lâmpada vermelha () de FUNCIONAMENTO da unidade acender-se-á.

2

5

3

Carregue no botão do TERMOSTATO para regular a temperatura desejada.

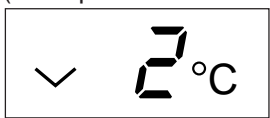
- Em modos AUTO e SECAR, a temperatura pode ser alterada em incrementos de 1°C dentro da gama de 2°C acima a 2°C abaixo da temperatura automaticamente determinada pelo ar condicionado. (Exemplo: 1°C mais alta)
- 
- Nos modos FRIO e CALOR, a temperatura pode ser definida dentro da gama de 18 a 32°C. (Exemplo: 2°C mais baixa)
- 

3

1

4

4

Carregue no botão FAN para determinar a velocidade desejada da ventoinha.

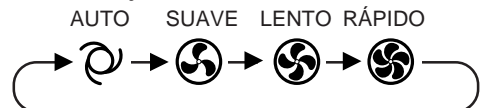

- No modo SECAR, a velocidade da ventoinha encontra-se ajustada em AUTO e não pode ser alterada.

5

Para desligar a unidade, carregue novamente no botão LIGAR/DESLIGAR.

- A lâmpada vermelha () de FUNCIONAMENTO na unidade apaga-se.

SUGESTÕES SOBRE O MODO AUTO

No modo AUTO, a temperatura e o modo são seleccionados automaticamente consoante a temperatura ambiente e a temperatura exterior no momento em que a unidade é ligada.

Modos e regulações de temperatura

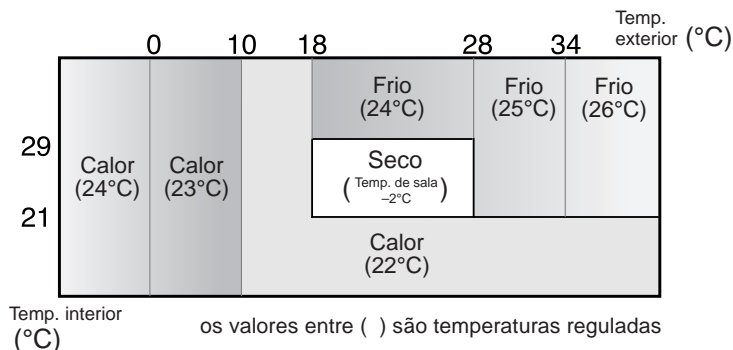

Durante o funcionamento, se se alterar a temperatura exterior, as regulações da temperatura deslocar-se-ão automaticamente conforme mostra a tabela.

MODO MUDANÇA

Durante as estações em que necessita ARREFECIMENTO durante o dia e AQUECIMENTO à noite ou se a temperatura ambiente se tornar extremamente mais elevada do que a temperatura regulada, devido a equipamento de aquecimento suplementar, o modo trocará automaticamente entre os modos de AQUECER e ARREFECER para manter a temperatura ambiente confortável.

REGULAÇÃO DA DIRECÇÃO DO FLUXO DO AR

DIRECÇÃO DO FLUXO VERTICAL DO AR

COMO REGULAR A DIRECÇÃO DO FLUXO DO AR

Carregue uma vez no botão SWING no controlo remoto.

- A persiana reguladora vertical modifica continuamente o seu ângulo.

Carregue mais uma vez no botão SWING assim que a persiana reguladora vertical alcançar a posição desejada.

- A persiana pára dentro da margem apresentada no diagrama.
- A posição ajustada será memorizada e será automaticamente regulada na mesma posição quando funcionar na próxima vez.

Margem de regulação

Modos FRIO e SECAR

Suporte no chão



A margem de regulação é mais restrita que a margem SWING para evitar a formação de água de condensação.

Suspensão no tecto

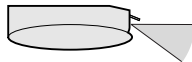

Modo CALOR

Suporte no chão

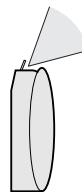

A margem é mais ampla para aumentar a circulação de ar.

Suspensão no tecto

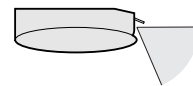

DIRECÇÃO DO FLUXO HORIZONTAL DO AR

Segure na persiana reguladora horizontal como ilustrado e regule a direcção do fluxo do ar.

Suporte no chão

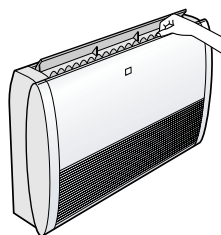

Suspensão no tecto

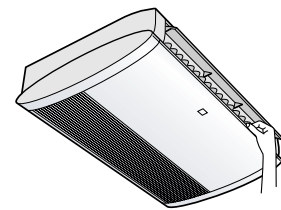

ATENÇÃO

Nunca tente ajustar a persiana reguladora vertical manualmente.

- O ajuste manual desta persiana pode mais tarde provocar o mau funcionamento da unidade ao ser comandada por controlo remoto.
- Quando os modos FRIO e SECAR são utilizados por um período prolongado com a persiana reguladora vertical ajustada numa posição muito virada para baixo, pode formar-se água de condensação.

Não regule o ajuste da persiana reguladora horizontal demasiadamente para a direita ou esquerda no modo FRIO com a velocidade de ventoinha "SUAVE ()" durante um longo período de tempo.

Condensação poderá formar-se nas persianas.

MODO DE FUNCIONAMENTO A PLENA FORÇA

Nesta operação, o ar condicionado trabalha em plena força para arrefecer ou aquecer a sala tão rapidamente que a poderá utilizar logo após chegar a casa.



1 Para activar o funcionamento de PLENA FORÇA, pressione o botão de PLENA FORÇA durante o funcionamento.

- O controlo remoto mostrará “”.
- O mostrador da temperatura desligar-se-á.

PARA CANCELAR

Pressione de novo o botão de PLENA FORÇA.

- O funcionamento de PLENA FORÇA também será cancelado quando for mudado o modo de funcionamento ou quando a unidade for desligada.

NOTA:



- Não é possível definir a temperatura nem a velocidade da ventoinha durante a operação em PLENA FORÇA.

TEMPORIZADOR DE UMA HORA

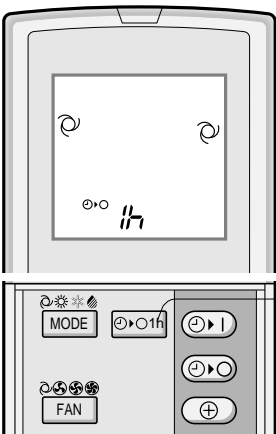
Se o TEMPORIZADOR DE UMA HORA for activado, a unidade desligará automaticamente ao fim de uma hora.



1 Carregue no botão TEMPORIZADOR DE UMA HORA.



- No mostrador do controlo remoto aparece “”.
- A lâmpada laranja de TEMPORIZADOR () iluminar-se-á na unidade.
- A unidade trabalhará durante uma hora.

PARA CANCELAR

Pressione o botão CANCELAR TEMPORIZADOR (SET/C).

- A lâmpada laranja de TEMPORIZADOR () desligar-se-á na unidade.

Alternativamente, desligue a unidade pressionando o botão LIGAR/DESLIGAR.

- A lâmpada vermelha () de FUNCIONAMENTO e a lâmpada laranja () de TEMPORIZADOR desligar-se-ão na unidade.

NOTAS:

- O funcionamento do TEMPORIZADOR DE UMA HORA tem prioridade sobre o funcionamento de LIGAR POR TEMPORIZADOR e DESLIGAR POR TEMPORIZADOR.
- Se for regulado o TEMPORIZADOR DE UMA HORA enquanto a unidade não estiver a funcionar, a unidade não funcionará durante uma hora nas condições previamente reguladas.
- Se desejar fazer funcionar a unidade durante uma outra hora antes de activar TEMPORIZADOR DE UMA HORA, pressione de novo o botão TEMPORIZADOR DE UMA HORA durante o funcionamento.
- Se estiverem ajustados LIGAR POR TEMPORIZADOR e/ou DESLIGAR POR TEMPORIZADOR, o botão CANCELAR TEMPORIZADOR cancela todos os ajustamentos.

FUNCIONAMENTO COM TEMPORIZADOR

NOTA:

Antes de acertar o temporizador, verifique primeiro se a hora do relógio está certa.

DESLIGAR POR TEMPORIZADOR

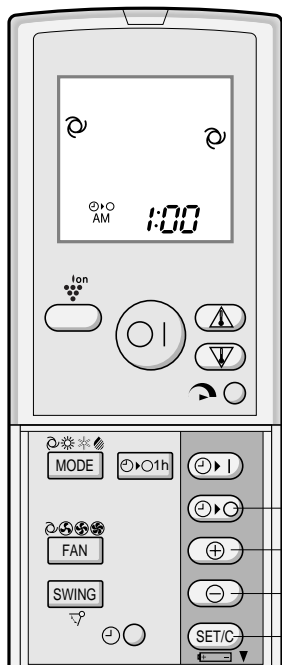

1 Carregue no botão DESLIGAR POR TEMPORIZADOR (⏸).

2 O indicador DESLIGAR POR TEMPORIZADOR fica intermitente; prima os botões AVANÇAR ou RECUAR A HORA para acertar a hora. (A hora pode ser regulada em passos de 10 minutos.)

3 Aponte o controlo remoto para a janela receptora da unidade e carregue no botão ACTIVAR TEMPORIZADOR (SET/C).

- A lâmpada laranja de TEMPORIZADOR (⏸) na unidade acender-se-á.
- Ouve-se um som a título de confirmação de que a unidade está a receber o sinal.

SUGESTÕES SOBRE DESLIGAR POR TEMPORIZADOR

Quando está activo o modo de funcionamento DESLIGAR POR TEMPORIZADOR a temperatura da sala é regulada automaticamente para evitar que a sala fique demasiado quente ou demasiado frio enquanto você está a dormir. (Função automática nocturna)

MODOS FRIO/SECAR:

- Uma hora depois do temporizador ter começado a funcionar, a temperatura sobe 1°C para além da temperatura regulada.

MODOS CALOR:

- Uma hora depois de o temporizador ter começado a funcionar, a temperatura passa 3°C abaixo da temperatura regulada no termostato.

PARA CANCELAR O MODO TEMPORIZADOR

Pressione o botão CANCELAR TEMPORIZADOR (SET/C).

- A lâmpada laranja de TEMPORIZADOR (⏸) desligar-se-á na unidade.
- No controlo remoto é visualizada a hora actual.

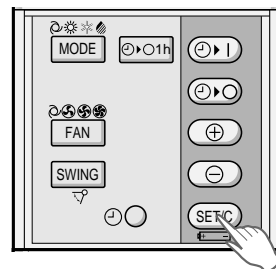

NOTA:

- De qualquer modo se o LIGAR POR TEMPORIZADOR, DESLIGAR POR TEMPORIZADOR e TEMPORIZADOR DE UMA HORA estiver activado, o botão de CANCELAR TEMPORIZADOR cancela todos os ajustamentos.

PARA MODIFICAR A HORA

Primeiro cancele o TEMPORIZADOR e, a seguir, volte a activá-lo.

LIGAR POR TEMPORIZADOR

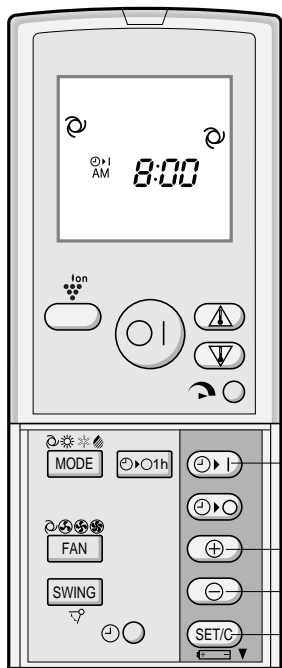

1 Carregue no botão LIGAR POR TEMPORIZADOR (☉ |).

2 O indicador LIGAR POR TEMPORIZADOR fica intermitente; prima os botões AVANÇAR ou RECUAR A HORA para acertar a hora. (A hora pode ser regulada em passos de 10 minutos.)

3 Aponte o controlo remoto para a janela receptora da unidade e carregue no botão ACTIVAR TEMPORIZADOR (SET/C).

- A lâmpada laranja de TEMPORIZADOR (☉) na unidade acender-se-á.
- Ouve-se um som a título de confirmação de que a unidade está a receber o sinal.

4 Escolha a condição de funcionamento.

- A unidade ligar-se-á antes da hora pré-definida para assim possibilitar que a temperatura desejada na sala seja realmente alcançada na hora programada. (Função de acordar)

UTILIZAÇÃO COMBINADA LIGAR E DESLIGAR POR TEMPORIZADORES

Pode-se combinar a utilização dos temporizadores LIGAR e DESLIGAR.

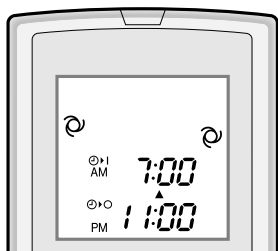

Exemplo:

Parar o funcionamento às 11:00 da noite e retomar o funcionamento (utilizando as mesmas regulações de modo e temperatura) ligando a unidade às 7:00 da manhã.

1 Regule, estando o aparelho em funcionamento, DESLIGAR POR TEMPORIZADOR para as 11:00 da noite.

2 Regule LIGAR POR TEMPORIZADOR para as 7:00 da manhã.

As setas (▼ ou ▲) entre o indicador LIGAR POR TEMPORIZADOR e o indicador DESLIGAR POR TEMPORIZADOR mostram qual será o primeiro temporizador a ser ativado.

NOTAS:

- Não se pode programar LIGAR POR TEMPORIZADOR e DESLIGAR POR TEMPORIZADOR para temperaturas ou outras regulações diferentes.
- Qualquer um dos temporizadores pode ser programado com prioridade em relação ao outro.

SUGESTÕES SOBRE O FUNCIONAMENTO DO PLASMACLUSTER

O gerador de iões Plasmacluster dentro do ar condicionado libertará iões Plasmacluster positivos e negativos para dentro da sala.

Aproximadamente o mesmo número de iões positivos e negativos libertados reduzem os fungos no ar.

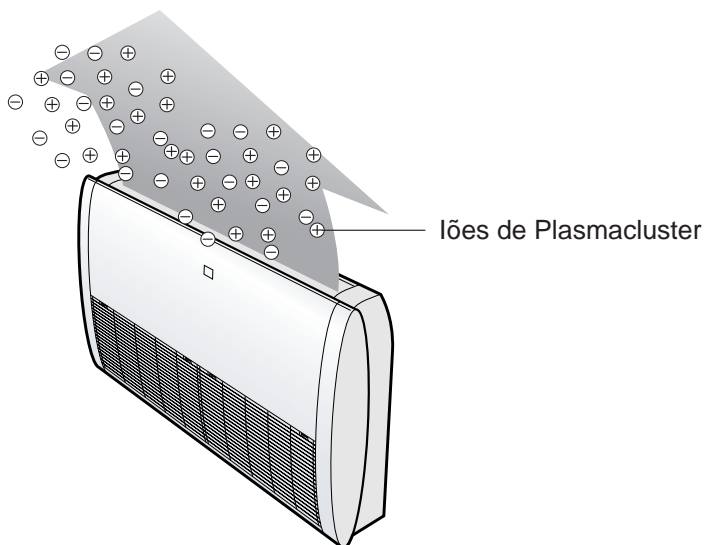

FUNCIONAMENTO DO PLASMACLUSTER

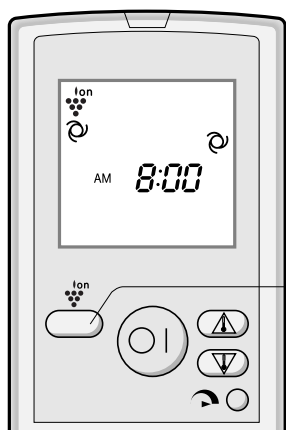

1 Durante a operação, prima o botão PLASMA-CLUSTER.

- O controlo remoto mostrará “”.
- A lâmpada azul PLASMACLUSTER iluminar-se-á na unidade.

PARA CANCELAR

Pressione de novo o botão PLASMACLUSTER.

- A lâmpada PLASMACLUSTER da unidade apaga.

NOTAS:

- A utilização da operação PLASMACLUSTER será memorizada e será activada na próxima vez que ligar o ar condicionado.
- Quando o botão PLASMACLUSTER é premido enquanto o aparelho não estiver a funcionar, a operação PLASMACLUSTER será executada sem acompanhar o modo de ar condicionado (p.ex. AQUECIMENTO ou ARREFECIMENTO). O símbolo de modo do controlo remoto apagar-se-á e a velocidade da ventoinha não pode ser regulada em AUTO.

MODO DE FUNCIONAMENTO AUXILIAR

Use este modo de funcionamento quando não tiver o controlo remoto à disposição.

PARA ACTIVAR

Prima o botão AUX. utilizando uma ponta fina no painel indicador.

- A lâmpada vermelha de FUNCIONAMENTO () na unidade acende e a unidade começa a funcionar no modo AUTO.
- A velocidade da ventoinha e a regulação da temperatura são ajustadas em AUTO.

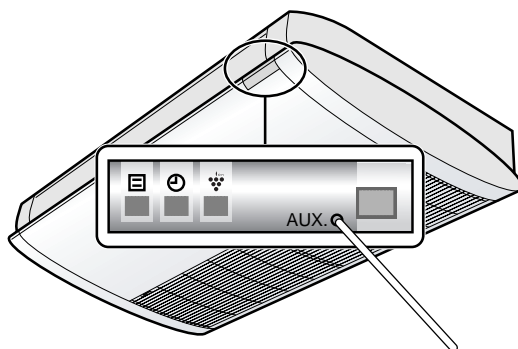

PARA DESACTIVAR

Prima novamente o botão AUX.

- A lâmpada vermelha de FUNCIONAMENTO () na unidade apaga-se.

NOTA:

Se o botão AUX. for premido durante o funcionamento normal, a unidade é desligada.

MANUTENÇÃO

Antes de efectuar qualquer trabalho de manutenção no aparelho, assegure-se de que a ficha do cabo de alimentação de rede foi retirada da tomada ou desligue o disjuntor do circuito de corrente.

LIMPEZA DA UNIDADE E DO CONTROLO REMOTO

- Limpe-os com um pano macio.
- Não os salpique ou molhe directamente com água. Poderá originar um choque eléctrico ou danificar o equipamento.
- Não use água quente, diluente, pós abrasivos ou solventes fortes.

MANUTENÇÃO APÓS A ÉPOCA DE AR CONDICIONADO

- 1** Deixe a unidade trabalhar aproximadamente meio dia no modo FRIO, com a temperatura regulada em 32°C, para permitir que o mecanismo seque devidamente.
- 2** Interrompa o funcionamento e desligue a unidade. Desligue o disjuntor de corrente se tiver um exclusivamente para o ar condicionado.
- 3** Limpe os filtros e, a seguir, volte a instalá-los.

MANUTENÇÃO ANTES DE ÉPOCA DE AR CONDICIONADO

- 1** Assegure-se de que os filtros de ar não estão sujos.
- 2** Assegure-se de que não está nada a obstruir a entrada e a saída de ar do aparelho.
- 3** Controle periodicamente a armção de montagem exterior, a fim de detectar eventuais sinais de desgaste e para assegurar que fica fixa no seu lugar.

LIMPEZA DOS FILTROS

Os filtros de ar devem ser limpos de duas em duas semanas.

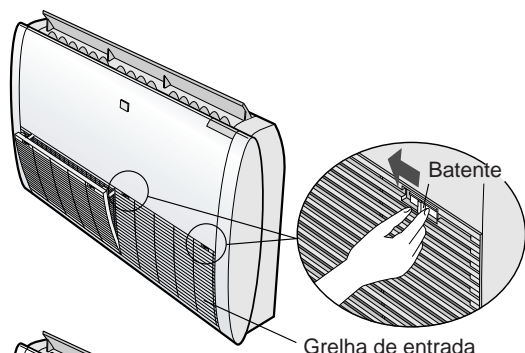

1 DESLIGAR A UNIDADE

2 ABRA A GRELHA DE ENTRADA

1 Coloque os batentes para a esquerda (OPEN ◁).

Existem dois batentes para cada grelha de entrada.

2 Puxe e abra a grelha de entrada.

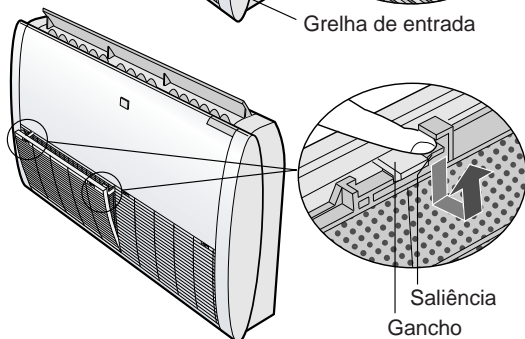

3 REMOVA OS FILTROS DE AR

Carregue nas duas saliências dos filtros de ar e desencaixe os filtros.

4 LIMPE OS FILTROS DE AR

Use um aspirador para retirar o pó. Se os filtros estiverem sujos, lave-os com água morna e um detergente suave. Seque os filtros à sombra antes de os voltar a instalar.

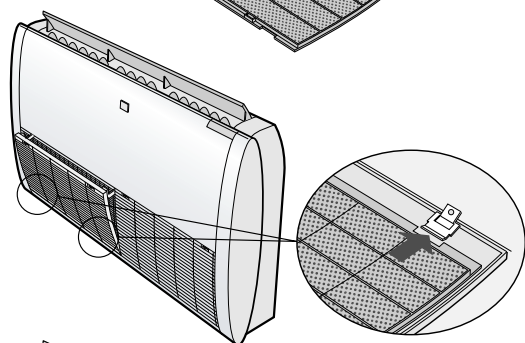
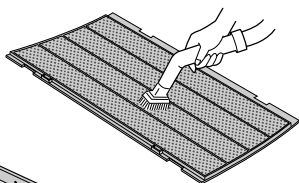

5 REINSTALE OS FILTROS DE AR

Vire a parte da frente dos mesmos para baixo e volte a colocar os filtros na sua posição original. Empurre os fixadores.

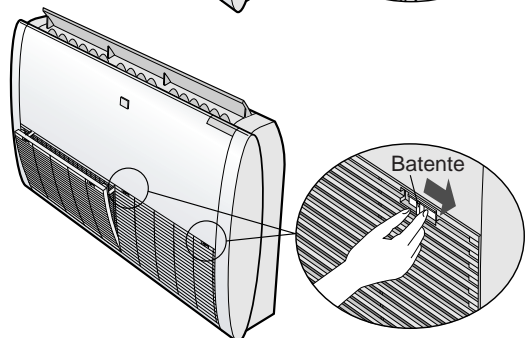

6 FECHE A GRELHA DE ENTRADA

Coloque os batentes para a direita (CLOSE ▷) e bloqueie a grelha de entrada.

ANTES DE SOLICITAR ASSISTÊNCIA

As condições de funcionamento seguidamente descritas não denunciam avarias do equipamento.

<p>UNIDADE NÃO FUNCIONA</p> <p>A unidade não funcionará se for ligada imediatamente após ter sido desligada. A unidade não funcionará imediatamente após o modo de funcionamento ter sido alterado. Esta característica é para proteger o mecanismo interno. Espere 3 minutos até colocar a unidade em funcionamento.</p>	<p>RUÍDO SIBILANTE</p> <p>O ruído suave e sibilante que se ouve é o ruído do agente de refrigeração a correr dentro da unidade.</p>
<p>NÃO SAI AR QUENTE DA UNIDADE</p> <p>A unidade está na fase de pré-aquecimento ou de descongelação.</p>	<p>VAPOR DE ÁGUA</p> <ul style="list-style-type: none"> No modo de funcionamento FRIO e SECAR, pode-se verificar por vezes a existência de vapor de água na saída de ar devido à diferença de temperatura entre o ar interior da sala e o ar descarregado pela unidade. No modo de funcionamento CALOR, pode sair vapor de água da unidade exterior durante a descongelação.
<p>CHEIROS</p> <p>Cheiros das carpetes ou dos móveis e que tenham penetrado na unidade e cheiros dos componentes mais internos do ar condicionado na fase inicial da instalação podem ser emitidos pela unidade.</p>	<p>A UNIDADE EXTERIOR NÃO PÁRA</p> <p>Após parar o funcionamento, a unidade exterior continuará a rodar a sua ventoinha durante cerca de um minuto para arrefecer a unidade.</p>
<p>RUÍDO A ESTALAR</p> <p>A unidade poderá produzir um ruído a estalar. Este som é gerado pela fricção do painel frontal e outros componentes a dilatarem-se ou a unirem-se devido à mudança de temperatura.</p>	<p>ODOR EMITIDO PELA SAÍDA DE AR DO PLASMACLUSTER</p> <p>Este é um cheiro a ozono gerado a partir do gerador de iões Plasmacluster. A concentração do ozono é muito baixa, não tendo qualquer efeito adverso sobre a sua saúde. O ozono libertado para o ar decompõe-se rapidamente, e a sua densidade na sala não aumentará.</p>
<p>É EMITIDO UM ZUMBIDO BAIXO</p> <p>Este é o som emitido quando a unidade está a gerar iões Plasmacluster.</p>	

Se o aparelho parecer estar a funcionar mal, verifique os pontos seguidamente referidos antes de solicitar assistência técnica.

<p>SE A UNIDADE NÃO FUNCIONA</p>		
<p>Verifique se o disjuntor de corrente actuou ou se o fusível se fundiu.</p>		

<p>SE A UNIDADE NÃO ARREFECER (OU AQUECER) A SALA DEVIDAMENTE</p>		
<p>Controle os filtros. Se estiverem sujos, limpe-os.</p>	<p>Controle a unidade exterior para verificar se não está alguma coisa a obstruir a entrada ou a saída de ar.</p>	<p>Verifique se o termostato está devidamente regulado.</p>
<p>Assegure-se de que as janelas e as portas estão bem fechadas.</p>	<p>Havendo muitas pessoas na sala, pode acontecer que a temperatura desejada não seja alcançada.</p>	<p>Verifique se estão quaisquer aparelhos que produzam calor a funcionar na sala.</p>

<p>SE A UNIDADE NÃO RECEBER O SINAL DO CONTROLO REMOTO</p>		
<p>Verifique se as pilhas do controlo remoto estão descarregadas ou fracas.</p>	<p>Tente emitir novamente o sinal com o controlo remoto a apontar devidamente na direcção da janela receptora do aparelho.</p>	<p>Verifique se as pilhas do controlo remoto estão colocadas com a polaridade correcta.</p>

Por favor, chame o Serviço de Assistência Técnica quando ficar intermitente a lâmpada de FUNCIONAMENTO e lâmpada de TEMPORIZADOR no painel dos indicadores.



Attention : votre produit comporte ce symbole. Il signifie que les produits électriques et électroniques usagés ne doivent pas être mélangés avec les déchets ménagers généraux. Un système de collecte séparé est prévu pour ces produits.

A. Informations sur la mise au rebut à l'intention des utilisateurs privés (ménages)

1. Au sein de l'Union européenne

Attention : si vous souhaitez mettre cet appareil au rebut, ne le jetez pas dans une poubelle ordinaire !

Les appareils électriques et électroniques usagés doivent être traités séparément et conformément aux lois en vigueur en matière de traitement, de récupération et de recyclage adéquats de ces appareils.

Suite à la mise en oeuvre de ces dispositions dans les Etats membres, les ménages résidant au sein de l'Union européenne peuvent désormais ramener gratuitement* leurs appareils électriques et électroniques usagés sur des sites de collecte désignés. Dans certains pays*, votre détaillant reprendra également gratuitement votre ancien produit si vous achetez un produit neuf similaire. *) Veuillez contacter votre administration locale pour plus de renseignements.

Si votre appareil électrique ou électronique usagé comporte des piles ou des accumulateurs, veuillez les mettre séparément et préalablement au rebut conformément à la législation locale en vigueur.

En veillant à la mise au rebut correcte de ce produit, vous contribuerez à assurer le traitement, la récupération et le recyclage nécessaires de ces déchets, et préviendrez ainsi les effets néfastes potentiels de leur mauvaise gestion sur l'environnement et la santé humaine.

2. Pays hors de l'Union européenne

Si vous souhaitez mettre ce produit au rebut, veuillez contacter votre administration locale qui vous renseignera sur la méthode d'élimination correcte de cet appareil.

Suisse : les équipements électriques ou électroniques usagés peuvent être ramenés gratuitement au détaillant, même si vous n'achetez pas un nouvel appareil. Pour obtenir la liste des autres sites de collecte, veuillez vous reporter à la page d'accueil du site www.swico.ch ou www.sens.ch .

B. Informations sur la mise au rebut à l'intention des entreprises

1. Au sein de l'Union européenne

Si ce produit est utilisé dans le cadre des activités de votre entreprise et que vous souhaitez le mettre au rebut :

Veuillez contacter votre revendeur SHARP qui vous informera des conditions de reprise du produit. Les frais de reprise et de recyclage pourront vous être facturés. Les produits de petite taille (et en petites quantités) pourront être repris par vos organisations de collecte locales.

Espagne : veuillez contacter l'organisation de collecte existante ou votre administration locale pour les modalités de reprise de vos produits usagés.

2. Pays hors de l'Union européenne

Si vous souhaitez mettre ce produit au rebut, veuillez contacter votre administration locale qui vous renseignera sur la méthode d'élimination correcte de cet appareil.

Nous vous remercions de l'achat d'un climatiseur SHARP. Lire attentivement ce manuel avant d'utiliser l'appareil.

TABLE DES MATIERES

• CONSIGNES DE SECURITE IMPORTANTES	F-1	• MINUTERIE D'ARRET APRES UNE HEURE	F-11
• AUTRES REMARQUES SUR LE FONCTIONNEMENT	F-3	• FONCTIONNEMENT DE LA MINUTERIE ...	F-12
• CONSEILS SUR LES ECONOMIES D'ENERGIE	F-3	• CONSEILS CONCERNANT LE FONCTIONNEMENT DU PLASMACLUSTER	F-14
• NOMENCLATURE	F-4	• FONCTIONNEMENT DU PLASMACLUSTER	F-14
• UTILISATION DE LA TELECOMMANDE ...	F-6	• MODE AUXILIAIRE	F-15
• FONCTIONNEMENT DE BASE	F-8	• ENTRETIEN	F-15
• REGLAGE DE LA DIRECTION DU DEBIT D'AIR	F-10	• AVANT D'APPELER LE SERVICE APRES-VENTE	F-17
• FONCTIONNEMENT A PLEIN REGIME ...	F-11		

CONSIGNES DE SECURITE IMPORTANTES

AVERTISSEMENTS

- 1** Ne pas tirer ou déformer le cordon d'alimentation. Le fait de saisir fortement ou de mal utiliser le cordon d'alimentation risque d'endommager l'appareil et de provoquer une électrocution.
- 2** Veiller à ne pas exposer votre corps directement à l'air évacué pendant une longue période. Il risque d'affecter votre état physique.
- 3** Lors de l'utilisation du climatiseur pour des nourrissons, de jeunes enfants, des personnes âgées, des personnes alitées ou handicapées, s'assurer que la température de la pièce est appropriée aux personnes qui se trouvent dans la pièce.
- 4** Ne jamais insérer d'objet dans l'appareil. Le fait d'insérer des objets peut provoquer des blessures à cause de la rotation à grande vitesse des ventilateurs internes.
- 5** Mettre le climatiseur sans faille à la terre. Ne pas connecter le fil de mise à la terre à un tuyau de gaz, une conduite d'eau, un paratonnerre ou un fil de mise à la terre du téléphone. Une mise à la terre incomplète risque de provoquer une électrocution.
- 6** Si l'on constate n'importe quelle anomalie sur le climatiseur (ex : une odeur de brûlé), l'arrêter immédiatement et couper le disjoncteur.
- 7** L'appareil doit être installé conformément aux réglementations de câblage nationales. Une connexion de câble incorrecte peut provoquer une surchauffe du cordon d'alimentation, de la fiche et de la prise électrique et provoquer un incendie.
- 8** Si le cordon d'alimentation est endommagé, il doit être remplacé par le fabricant ou son agent d'entretien ou encore une personne possédant des qualifications similaires afin d'éviter tout danger. Utiliser uniquement le cordon d'alimentation spécifié par le fabricant pour le remplacement.

MISES EN GARDE POUR L'INSTALLATION/ LE DEMONTAGE/LA REPARATION

- Ne pas essayer d'installer/démonter/réparer soi-même l'appareil. Un fonctionnement inadéquat peut provoquer des décharges électriques, des fuites d'eau, des incendies etc. Consulter votre revendeur ou un service de dépannage qualifié pour les opérations d'installation/démontage/réparation de cette unité.



Cet équipement est conforme aux exigences des Directives 89/336/CEE et 73/23/CEE modifiées par la directive 93/68/CEE.

CONSIGNES DE SECURITE IMPORTANTES

PRECAUTIONS D'EMPLOI

- 1** Ouvrir périodiquement une fenêtre ou une porte pour aérer la pièce, en particulier lors de l'utilisation d'appareils à gaz. Une ventilation insuffisante risque de provoquer un manque d'oxygène.
- 2** Ne pas utiliser les touches avec les mains mouillées. Cela risque de provoquer une électrocution.
- 3** Par mesure de sécurité, couper le disjoncteur lorsque l'appareil n'est pas utilisé pendant une période prolongée.
- 4** Vérifier périodiquement l'usure du rack de montage de l'unité extérieure afin de s'assurer qu'il est fixé fermement en place.
- 5** Ne rien placer sur l'unité extérieure et ne pas marcher dessus. L'objet ou la personne risque de basculer ou de tomber, provoquant des blessures.
- 6** Cet appareil est conçu pour une utilisation privée. Ne pas l'utiliser pour d'autres applications, par exemple dans un chenil ou une serre pour l'élevage d'animaux ou la culture des plantes.
- 7** Ne pas placer une cuvette contenant de l'eau sur l'appareil. Si de l'eau pénètre dans l'appareil, l'isolation électrique risque d'être détériorée et peut provoquer une électrocution.
- 8** Ne pas bloquer les entrées et sorties d'air de l'appareil. Cela risque de provoquer un fonctionnement insuffisant ou des pannes.
- 9** S'assurer d'arrêter le fonctionnement et de couper le disjoncteur avant d'effectuer la maintenance ou le nettoyage. Un ventilateur tourne à l'intérieur de l'appareil et risque de vous blesser.
- 10** Ne pas éclabousser ou verser de l'eau directement sur l'appareil. L'eau risque de provoquer une électrocution ou d'endommager l'appareil.
- 11** Cet appareil n'est pas destiné à être utilisé par des enfants en bas âge ou des personnes handicapées sans surveillance.
Les jeunes enfants doivent être surveillés afin de s'assurer qu'ils ne jouent pas avec l'appareil.

PRECAUTIONS POUR L'EMPLACEMENT/INSTALLATION

- S'assurer de connecter le climatiseur à une alimentation de tension et de fréquence appropriées.
L'utilisation d'une alimentation ayant une tension et une fréquence incorrectes peut endommager l'appareil et provoquer un incendie.
- Ne pas installer l'appareil dans un endroit où l'air est peu chargé en poussières, fumées et humidité. Il risque de provoquer un incendie.
Installer l'appareil dans un endroit peu poussiéreux, sans fumées ni humidité dans l'air.
- Arranger le flexible de vidange pour assurer un écoulement normal. Un écoulement insuffisant risque de mouiller la pièce, les meubles, etc.
- S'assurer qu'un disjoncteur de fuite ou un disjoncteur de circuit est installé, en fonction de l'emplacement d'installation, pour éviter une électrocution.

AUTRES REMARQUES SUR LE FONCTIONNEMENT

GAMME DE TEMPERATURES DE SERVICE

		TEMP. INT.	TEMP. EXT.
REFRODIS- SEMENT	limite supérieure	32°C S. 23°C H.	43°C S. -
	limite inférieure	21°C S. 15°C H.	21°C S. -
CHAUF- FAGE	limite supérieure	27°C S. -	24°C S. 18°C H.
	limite inférieure	20°C S. -	-7°C S. -8°C H.

S. = Ampoule sèche H. = Ampoule humide

- Le dispositif de protection intégré peut empêcher cette unité de fonctionner quand celle-ci est utilisée hors de cette portée.
- De la condensation peut se former sur la sortie d'air si cette unité fonctionne continuellement en mode FRAIS ou SEC et que l'humidité dépasse les 80 pour-cent.

EN CAS DE PANNE DE COURANT

Ce climatiseur est équipé d'une fonction de mémoire pour mémoriser les réglages en cas d'une panne de courant.

Lorsque la panne est rétablie, l'appareil redémarrera automatiquement avec les mêmes réglages qui étaient actifs avant l'alimentation de courant, excepté les réglages de la minuterie.

Si les minuteries ont été réglées avant une panne de courant, elles n'ont pas besoin d'être réglées à nouveau lorsque le courant est rétabli.

FONCTION DE PRECHAUFFAGE

En mode CHAUFFAGE, le ventilateur intérieur risque de ne pas démarrer pendant deux à cinq minutes après l'allumage de l'appareil pour éviter que de l'air froid soit soufflé de l'appareil.

FONCTION DE DEGIVRAGE

- Lorsque de la glace se forme sur l'échangeur de chaleur dans l'unité extérieure en mode CHAUFFAGE, un dégivreur automatique fournit de la chaleur pendant environ 5 à 10 minutes pour éliminer la glace. Pendant le dégivrage, les ventilateurs intérieur et extérieur s'arrêtent de fonctionner.
- Après le dégivrage, l'appareil reprend automatiquement le fonctionnement en mode CHAUFFAGE.

RENDEMENT DU CHAUFFAGE

- L'appareil utilise une pompe à chaleur qui aspire la chaleur de l'air extérieur et la libère dans la pièce. La température extérieure de l'air affecte ainsi considérablement le rendement du chauffage.
- Si le rendement du chauffage est réduit à cause de températures extérieures basses, utiliser un chauffage d'appoint.
- Il faut du temps pour préchauffer et chauffer toute la pièce, à cause du système de circulation d'air forcé.

CONSEILS SUR LES ECONOMIES D'ENERGIE

Quelques méthodes simples sont décrites ci-dessous pour économiser de l'énergie lorsque le climatiseur est utilisé.

REGLER LA TEMPERATURE APPROPRIEE

- Le fait de régler le thermostat à une température de 1°C supérieure à celle de la température souhaitée en mode FRAIS et de 2°C inférieure en mode CHAUFFAGE permet une économie d'environ 10 pour-cent de sa consommation électrique.
- Le fait de régler la température à un niveau plus bas que nécessaire pendant la climatisation augmente la consommation électrique.

BLOQUER LES RAYONS DIRECTS DU SOLEIL ET EVITER LES COURANTS D'AIR

- Le fait de bloquer les rayons directs du soleil pendant la climatisation réduira la consommation électrique.
- Fermer les fenêtres et les portes pendant les opérations de refroidissement et de chauffage.

REGLER LA DIRECTION APPROPRIEE DU DEBIT D'AIR POUR OBTENIR LA MEILLEURE CIRCULATION D'AIR

MAINTENIR LE FILTRE PROPRE AFIN D'ASSURER UN FONCTIONNEMENT OPTIMAL

OPTIMISER L'UTILISATION DE LA FONCTION DE MINUTERIE D'ARRET

DEBRANCHER LE CORDON D'ALIMENTATION LORSQUE L'APPAREIL N'EST PAS UTILISE PENDANT UNE PERIODE PROLONGEE

- L'unité intérieure continue à consommer une faible quantité de courant lorsqu'elle ne fonctionne pas.

NOMENCLATURE

UNITE INTERIEURE

(Si installée sur le sol)

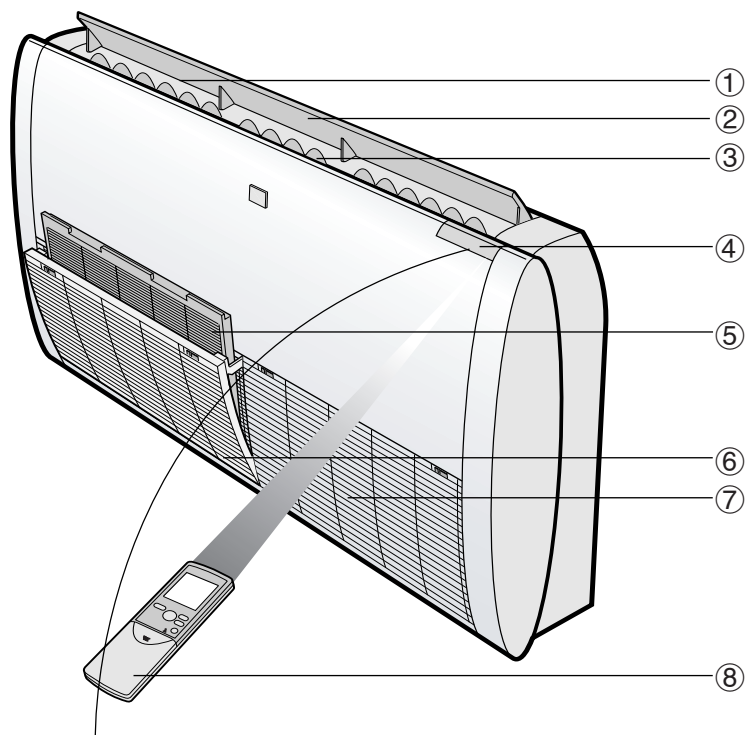

- ① Bouche de sortie (Air)
 - ② Volets d'aération à réglage vertical
 - ③ Volets d'aération à réglage horizontal
 - ④ Panneau d'indicateurs
 - ⑤ Filtres à air
 - ⑥ Grille d'admission de l'air
 - ⑦ Bouche d'entrée (Air)
 - ⑧ Télécommande
 - ⑨ Voyant de MARCHÉ (rouge)
 - ⑩ Voyant de la MINUTERIE (orange)
 - ⑪ Voyant de PLASMA-CLUSTER (bleu)
 - ⑫ Fenêtre de RECEPTION
 - ⑬ Touche AUX.
- (Si installée au plafond)

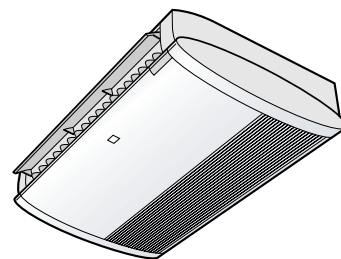
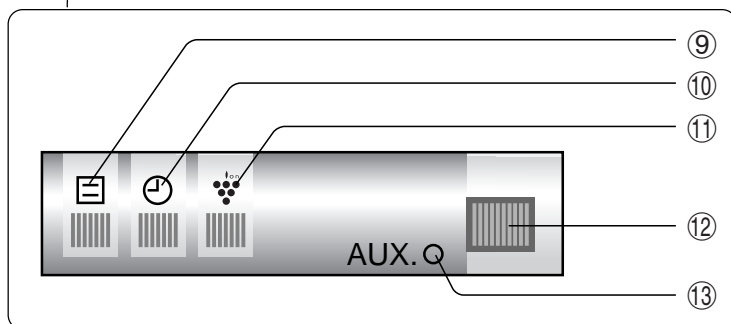

- ⑭ Bouche d'entrée (Air)
- ⑮ Cordon d'interconnexion et tube réfrigérant
- ⑯ Flexible de vidange
- ⑰ Bouche de sortie (Air)

UNITE EXTERIEURE

AE-X7FR
AE-X9FR
AE-X12FR

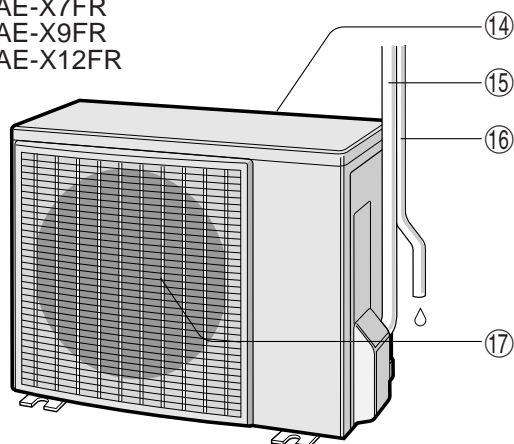

GU-XR18FR
GU-XR24FR
GU-XR27FR

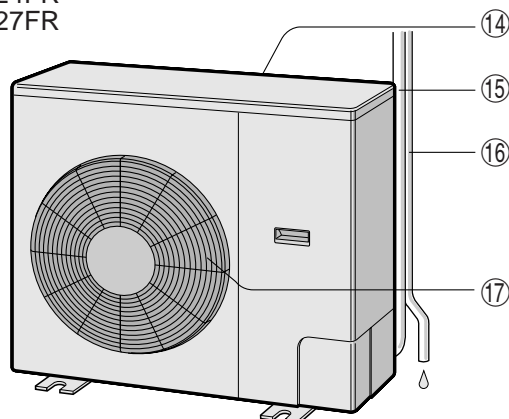

REMARQUE : Les unités réelles peuvent varier légèrement de celles montrées ci-dessus.

TELECOMMANDE

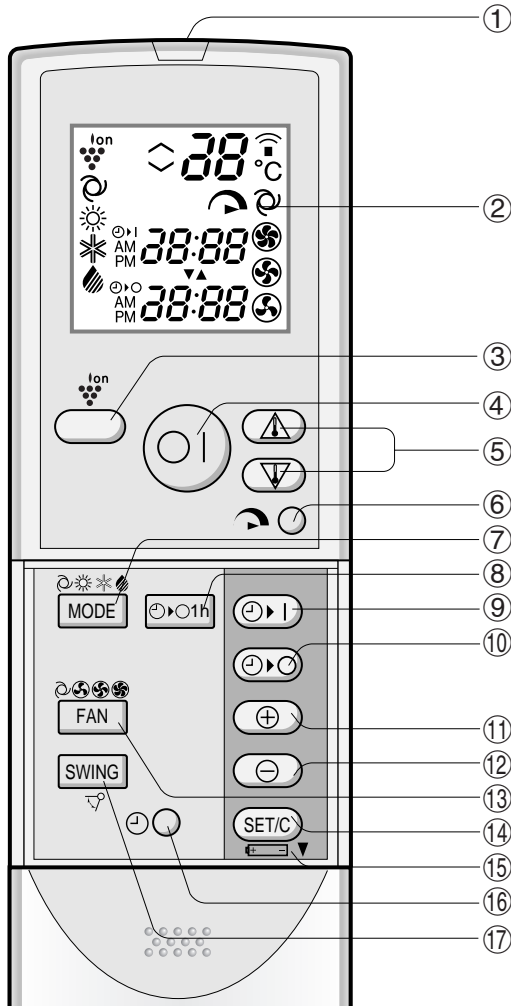

- ① **EMETTEUR**
- ② **AFFICHAGE (Affichage à cristaux liquides)**
- ③ **Touche PLASMACLUSTER**
- ④ **Touche MARCHÉ/ARRÉT**
- ⑤ **Touche de THERMOSTAT**
- ⑥ **Touche PLEIN REGIME**
- ⑦ **Touche MODE**
- ⑧ **Touche de d'ARRÊT APRES UNE HEURE**
- ⑨ **Touche MARCHÉ DE LA MINUTERIE (pour régler la minuterie)**
- ⑩ **Touche ARRÊT DE LA MINUTERIE (pour régler la minuterie)**
- ⑪ **Touche d'AVANCE DU TEMPS**
- ⑫ **Touche de REcul DU TEMPS**
- ⑬ **Touche VENTILATEUR (FAN)**
- ⑭ **Touche de REGLAGE DE LA MINUTERIE/ D'ANNULATION DE LA MINUTERIE (SET/C)**
- ⑮ **Indique que le COMPARTIMENT DES PILES est en dessous de cette marque**
- ⑯ **Touche d'HORLOGE**
- ⑰ **Touche OSCILLATION (SWING)**

AFFICHAGE L.C.D. DE LA TELECOMMANDE

- ⑱ **SYMBOLE DU PLASMACLUSTER**
- ⑲ **SYMBOLES DE MODE**
 - ☉ : AUTO ✱ : FRAIS
 - ☀ : CHAUFFAGE 🌀 : SEC
- ⑳ **REGLAGE DU THERMOSTAT POUR LES MODES AUTO ET SEC**
- ㉑ **VOYANT DE TEMPERATURE**
- ㉒ **SYMBOLE DE TRANSMISSION**
- ㉓ **SYMBOLE PLEIN REGIME**
- ㉔ **SYMBOLES DE VITESSE DU VENTILATEUR**
 - ☉ : AUTO 🌀 : BASSE
 - 🌀 : HAUTE 🌀 : FAIBLE

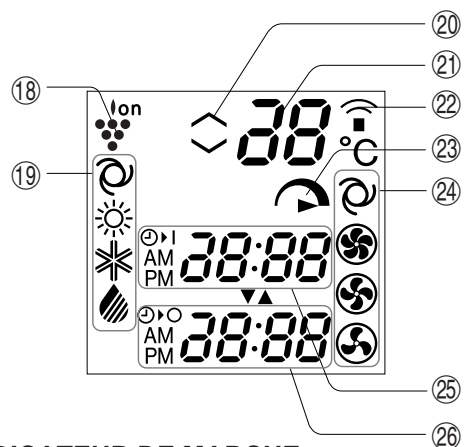

- ㉕ **INDICATEUR DE MARCHÉ DE LA MINUTERIE/HORLOGE**
Indique l'heure pré-réglée de mise en marche de la minuterie ou l'heure courante.
- ㉖ **INDICATEUR D'ARRÊT DE LA MINUTERIE**
Indique l'heure pré-réglée d'arrêt de la minuterie ou d'arrêt de la minuterie après une heure.

UTILISATION DE LA TELECOMMANDE

CHARGER LES BATTERIES Utiliser deux piles de format AAA (R03).

- 1 Retirer le couvercle de la télécommande.
- 2 Insérer les piles dans le compartiment, en s'assurant que les polarités \oplus et \ominus sont alignées correctement.
 - L'affichage indique "AM 6:00" lorsque les piles sont insérées correctement.
- 3 Remettre le couvercle en place.

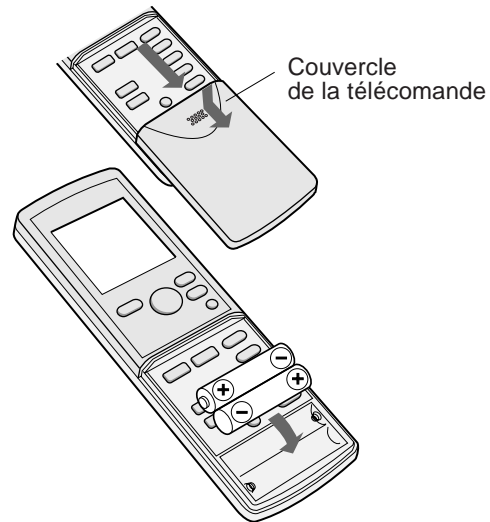

REMARQUES :

- La durée de service des piles est d'environ un an dans des conditions d'utilisation normales.
- Lors du remplacement des piles, toujours remplacer les deux piles en même temps, et s'assurer qu'elles sont du même type.
- Si la télécommande ne fonctionne pas correctement après le remplacement des piles, sortir les piles et les remettre en place 30 secondes plus tard.
- Si l'appareil ne sera pas utilisé pendant une longue période, enlever les piles de la télécommande.

COMMENT UTILISER LA TELECOMMANDE

Pointer la télécommande vers la fenêtre de réception du signal de l'appareil et appuyer sur la touche désirée. L'appareil émet un bip lorsqu'il reçoit le signal.

- S'assurer qu'il n'y a pas de rideau ou d'autre objet entre la télécommande et l'appareil.
- La télécommande peut envoyer des signaux d'une distance de 7 mètres.

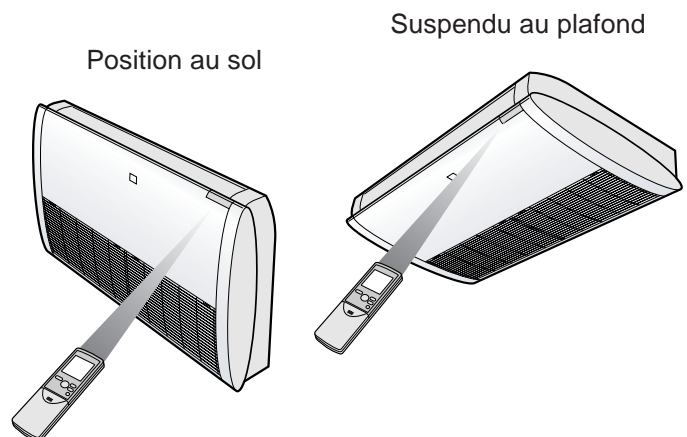

ATTENTION

- Ne pas exposer la fenêtre de réception du signal aux rayons directs du soleil, étant donné qu'ils peuvent gêner son fonctionnement. Si la fenêtre de réception du signal est exposée aux rayons directs du soleil, tirer le rideau pour bloquer la lumière.
- Le fait d'utiliser une lampe fluorescente avec un démarreur rapide dans la même pièce risque de créer des interférences avec la transmission du signal.
- L'appareil peut être affecté par les signaux transmis par la télécommande d'un téléviseur, d'un magnétoscope ou d'un autre équipement utilisé dans la même pièce.
- Ne pas laisser la télécommande exposée aux rayons directs du soleil ou près d'un radiateur. Protéger également l'appareil et la télécommande contre l'humidité et les chocs qui peuvent décolorer ou endommager l'appareil.

REGLER L'HEURE ACTUELLE DE L'HORLOGE

Il y a deux modes d'horloge : le mode 12 heures et le mode 24 heures.

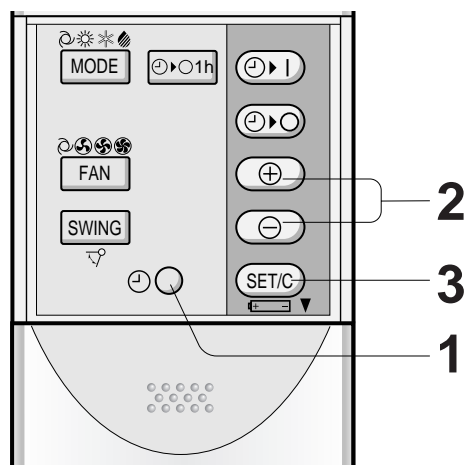

Exemple : 5 heures de l'après-midi

Horloge	Affichage
Mode 12 heures	PM 5:00
Mode 24 heures	17:00

1 Pour régler le mode 12 heures, appuyer une fois sur la touche d'HORLOGE durant la première étape.

Pour régler le mode 24 heures, appuyer deux fois sur la touche d'HORLOGE durant la première étape.

2 Appuyer sur la touche d'AVANCE DU TEMPS ou de REcul DE TEMPS pour régler l'heure courante.

- Maintenir la touche enfoncée pour avancer ou reculer rapidement l'affichage de l'heure.

3 Appuyer sur la touche SET/C.

- Les deux points (:) clignotent pour indiquer que l'horloge fonctionne.

REMARQUE :

- L'heure courante ne peut pas être réglée lorsque la minuterie fonctionne.

FONCTIONNEMENT DE BASE

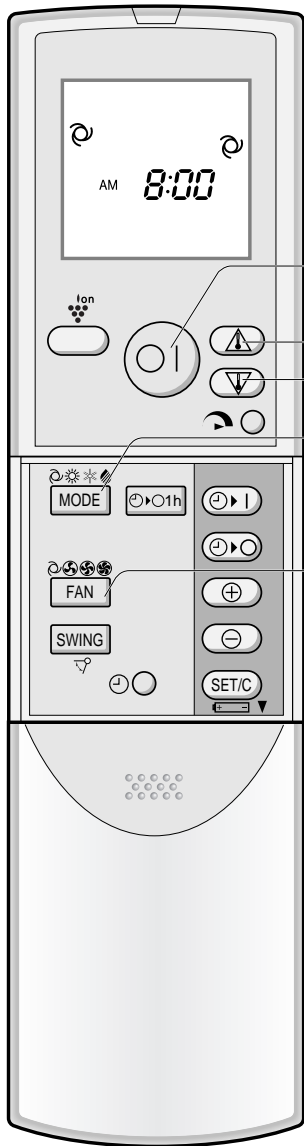

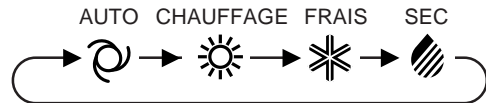

1 Appuyer sur la touche MODE pour sélectionner le mode de fonctionnement.



2 Appuyer sur la touche MARCHE/ARRET pour commencer l'utilisation.

- Le voyant rouge de MARCHE () s'allume sur l'appareil.

3 Appuyer sur la touche de THERMOSTAT pour régler la température souhaitée.

- En modes AUTO et SEC, la température peut être changée par pas de 1°C dans une plage allant de 2°C en plus à 2°C en moins par rapport à la température déterminée automatiquement par le climatiseur.
 - (Exemple : 1°C plus élevé)  1°C
 - (Exemple : 2°C plus faible)  2°C

- En mode FRAIS et CHAUFFAGE, la température peut être réglée entre 18 et 32°C.

4 Appuyer sur la touche FAN pour régler la vitesse désirée du ventilateur.



- En mode SEC, la vitesse du ventilateur est pré-réglée sur AUTO et ne peut pas être modifiée.

5 Pour éteindre l'appareil, appuyer à nouveau sur la touche MARCHE/ARRET.

- Le voyant rouge de MARCHE () s'éteint sur l'appareil.

CONSEILS A PROPOS DU MODE AUTO

En mode AUTO, les réglages de température et de mode sont sélectionnés automatiquement selon la température de la pièce et la température extérieure lorsque l'appareil est allumé.

Modes et réglages de température

		Temp. extérieure (°C)				
		0	10	18	28	34
Temp. intérieure (°C)	29	Chauf- fage (24°C)	Chauf- fage (23°C)	Frais (24°C)	Frais (25°C)	Frais (26°C)
	21			Sec (Temp. de la pièce -2°C)		
		Chauffage (22°C)				

Les chiffres entre () sont les réglages de température

Pendant le fonctionnement, si la température extérieure varie, les réglages de température glisseront automatiquement comme indiqué sur le tableau.

CHANGEMENT DE MODE

Pendant les saisons où l'on doit CLIMATISER la journée et CHAUFFER la nuit ou si la température ambiante est extrêmement plus élevée que la température réglée, à cause d'un appareil de chauffage supplémentaire, le mode commute automatiquement entre le mode CHAUFFAGE et le mode FRAIS afin de maintenir la température de la pièce à un niveau confortable.

REGLAGE DE LA DIRECTION DU DEBIT D'AIR

DEBIT D'AIR VERTICAL

VOICI COMMENT AJUSTER LA DIRECTION DU DEBIT D'AIR

Appuyer une fois sur la touche SWING de la télécommande.

- Le volet de réglage vertical d'aération change continuellement d'angle.

Appuyer à nouveau sur la touche SWING lorsque volet de réglage vertical est à la position désirée.

- Le volet d'aération arrête de se déplacer dans l'intervalle indiqué sur le schéma.
- La position ajustée sera mémorisée et réglée automatiquement à la même position lors de l'utilisation suivante.

Intervalle de réglage

Modes FRAIS et SEC

Position au sol



L'intervalle de réglage est plus étroit que l'intervalle SWING afin d'éviter une condensation.

Suspendu au plafond

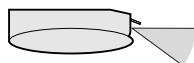

Mode CHAUFFAGE

Position au sol

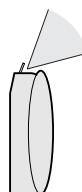

L'intervalle est large, de sorte que le débit d'air puisse être dirigé vers le sol.

Suspendu au plafond

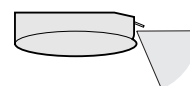

DIRECTION HORIZONTALE DU DEBIT D'AIR

Tenir le volet de réglage horizontal de l'aération comme indiqué sur le schéma et ajuster la direction du débit d'air.

Position au sol

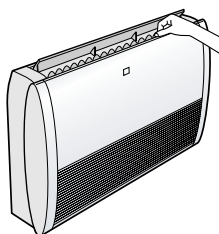

Suspendu au plafond

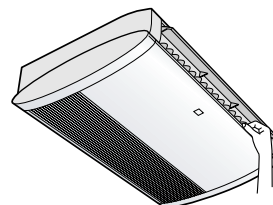

ATTENTION

Ne jamais essayer d'ajuster les volets de réglage de débit d'air vertical manuellement.

- Un réglage manuel du volet de réglage vertical peut provoquer un mauvais fonctionnement de l'appareil lorsque la télécommande est utilisée pour le réglage.
- Lorsque le volet de réglage vertical est positionné à la position la plus basse en mode FRAIS ou en mode SEC pendant une période prolongée, une condensation risque de se produire.

Ne pas placer le volet de réglage horizontal en position extrême de gauche ou de droite en mode FRAIS lorsque la vitesse du ventilateur est réglée sur "FAIBLE ()" pendant une longue durée.

De la condensation risque de se former sur les volets d'aération.

FONCTIONNEMENT A PLEIN REGIME

Dans ce mode de fonctionnement, le climatiseur fonctionne à plein régime pour rafraîchir ou réchauffer l'atmosphère de la pièce si rapidement que vous pouvez vous contenter de le mettre en marche juste au moment où vous rentrez chez vous.



1 Pour activer le fonctionnement en PLEIN REGIME, appuyer sur la touche PLEIN REGIME pendant le fonctionnement.

- La télécommande affiche "☀️".
- L'affichage de température s'éteint.

POUR ANNULER

Appuyer à nouveau sur la touche PLEIN REGIME.

- Le fonctionnement en PLEIN REGIME est également annulé lorsque le mode de fonctionnement est modifié ou quand l'appareil est éteint.

REMARQUE :

- Il n'est pas possible de régler la température ou la vitesse du ventilateur en mode de fonctionnement à PLEIN REGIME.

MINUTERIE D'ARRET APRES UNE HEURE

Lorsque la minuterie d'ARRET APRES UNE HEURE est activée, l'appareil s'arrête de fonctionner après une heure.

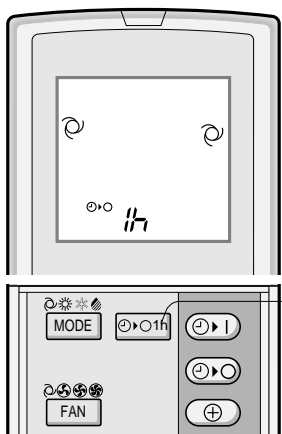

1 Appuyer sur la touche d'ARRET APRES UNE HEURE.

- La télécommande affiche "🕒 1h".
- Le voyant orange de la MINUTERIE (🕒) s'allume sur l'appareil.
- L'appareil s'arrête après une heure.

POUR ANNULER

Appuyer sur la touche d'ANNULATION DE LA MINUTERIE (SET/C).

- Le voyant lumineux orange de la MINUTERIE (🕒) s'éteint sur l'appareil.

Enfin appuyer à nouveau sur la touche MARCHE/ARRET pour éteindre l'appareil.

- Le voyant lumineux rouge de MARCHE (🔴) et le voyant lumineux orange de la MINUTERIE (🕒) s'éteignent sur l'appareil.

REMARQUES :

- Le fonctionnement de la minuterie d'ARRET APRES UNE HEURE a la priorité sur les fonctionnements MARCHE DE LA MINUTERIE et ARRET DE LA MINUTERIE.
- Lorsque la minuterie d'ARRET APRES UNE HEURE est réglée pendant que l'appareil ne fonctionne pas, l'appareil fonctionne pendant une heure avec la condition réglée précédemment.
- Si l'on veut utiliser l'appareil une autre heure avant que la minuterie d'ARRET APRES UNE HEURE soit activée, appuyer à nouveau sur la touche d'ARRET APRES UNE HEURE pendant l'utilisation.
- Si MARCHE DE LA MINUTERIE et/ou ARRET DE LA MINUTERIE sont réglés, la touche d'ANNULATION DE LA MINUTERIE annule chaque réglage.

FONCTIONNEMENT DE LA MINUTERIE

REMARQUE :

Avant de régler la minuterie, s'assurer que l'horloge est réglée correctement à l'heure courante.

ARRET DE LA MINUTERIE

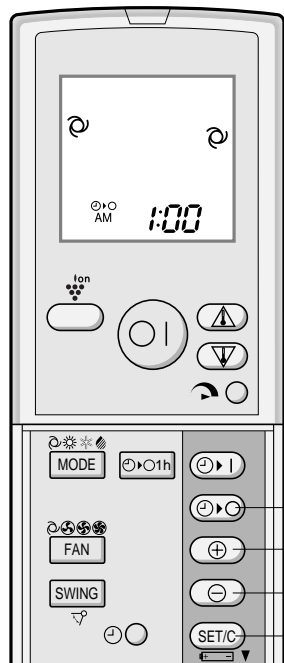

1 Appuyer sur la touche d'ARRET DE LA MINUTERIE (⌚➡).

2 Le voyant ARRET DE LA MINUTERIE commence à clignoter ; appuyer sur la touche d'AVANCE DU TEMPS ou de REcul DE TEMPS pour régler l'heure courante. (L'heure peut être réglée par incréments de 10 minutes.)

3 Pointer la télécommande sur la fenêtre de réception du signal de l'appareil et appuyer sur la touche de REGLAGE DE LA MINUTERIE (SET/C).

- Le voyant orange de la MINUTERIE (⌚) s'allume sur l'appareil.
- L'appareil émet un bip lorsqu'il reçoit le signal.

CONSEILS A PROPOS DE L'ARRET DE LA MINUTERIE

Lorsque le mode ARRET DE LA MINUTERIE est réglé, le réglage de température est automatiquement ajusté pour éviter que la pièce devienne excessivement chaude ou trop froide pendant votre sommeil. (Fonction de veille automatique)

MODE FRAIS/SEC :

- Une heure après le début du fonctionnement, la température augmente de 1°C plus haut que le réglage original du thermostat.

MODE DE CHAUFFAGE :

- Une heure après le début du fonctionnement, la température chute de 3°C plus bas que le réglage original du thermostat.

POUR ANNULER LE MODE MINUTERIE

Appuyer sur la touche d'ANNULATION DE LA MINUTERIE (SET/C).

- Le voyant lumineux orange de la MINUTERIE (⌚) s'éteint sur l'appareil.
- L'heure d'horloge courante sera affichée sur la télécommande.

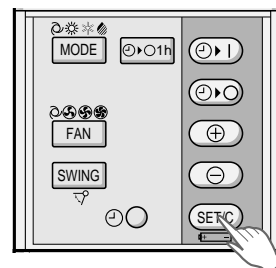

REMARQUE :

- Si MARCHE DE LA MINUTERIE, ARRET DE LA MINUTERIE ou ARRET APRES UNE HEURE est réglé, la touche d'ANNULATION DE LA MINUTERIE annule tous les réglages.

POUR MODIFIER LE REGLAGE D'HEURE

Annuler d'abord le réglage MINUTERIE, puis le régler à nouveau.

MARCHE DE LA MINUTERIE

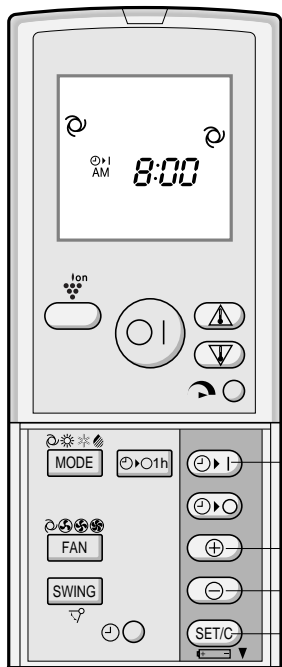

1 Annuler d'abord le réglage (|) MARCHÉ DE LA MINUTERIE, puis le régler à nouveau.

2 Le voyant MARCHÉ DE LA MINUTERIE commence à clignoter ; appuyer sur la touche d'AVANCE DU TEMPS ou de REcul DE TEMPS pour régler l'heure courante. (L'heure peut être réglée par incréments de 10 minutes.)

3 Pointer la télécommande sur la fenêtre de réception du signal de l'appareil et appuyer sur la touche de REGLAGE DE LA MINUTERIE (SET/C).

- Le voyant orange de la MINUTERIE () s'allume sur l'appareil.
- L'appareil émet un bip lorsqu'il reçoit le signal.

4 Sélectionner la condition de fonctionnement.

- L'unité s'allume avant l'heure réglée sur la minuterie afin que la température à l'intérieur de la pièce puisse atteindre celle voulue à l'heure prévue. (Fonction de réveil)

UTILISATION COMBINÉE DES MINUTERIES MARCHÉ/ARRET

On peut utiliser les minuteries MARCHÉ et ARRET combinées.

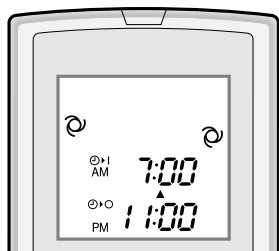

Exemple :

Pour arrêter l'appareil à 11:00 p.m. et pour le rallumer à 7:00 a.m. (avec les mêmes réglages de mode et de température).

1 Régler ARRET DE LA MINUTERIE à 11:00 p.m. pendant le fonctionnement.

2 Régler MARCHÉ DE LA MINUTERIE à 7:00 a.m.

La flèche (ou) entre le voyant MARCHÉ DE LA MINUTERIE et le voyant ARRET DE LA MINUTERIE montre quelle minuterie sera activée en premier.

REMARQUES :

- On ne peut pas programmer les minuteries MARCHÉ DE LA MINUTERIE et ARRET DE LA MINUTERIE pour faire fonctionner l'appareil à des températures différentes ou d'autres réglages.
- Chaque minuterie peut être programmée pour être activée avant l'autre.

CONSEILS CONCERNANT LE FONCTIONNEMENT DU PLASMACLUSTER

L'ionisateur Plasmacluster à l'intérieur du climatiseur va délivrer des ions dans la pièce.

Une même quantité d'ions négatifs et positifs permettent de réduire la quantité de champignons de moisissure formés dans l'air.

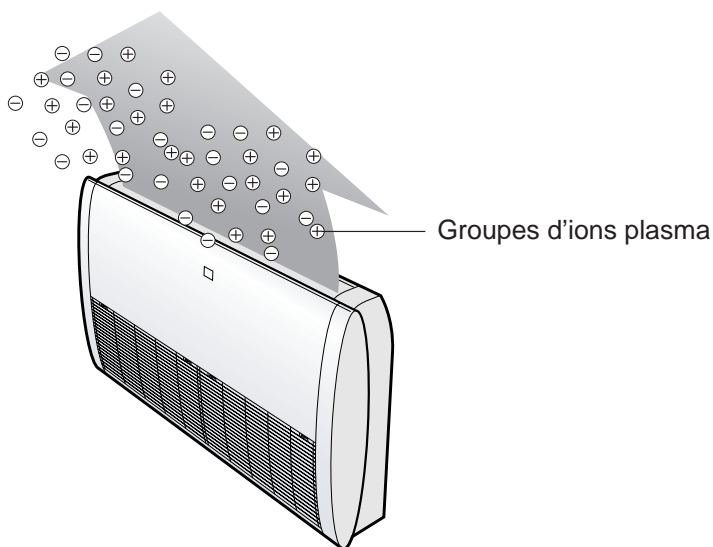

FONCTIONNEMENT DU PLASMACLUSTER

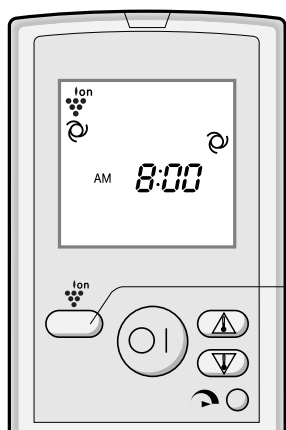

1 Pendant le fonctionnement, appuyer sur la touche PLASMACLUSTER.

- La télécommande affiche "Ion".
- Le voyant bleu de PLASMACLUSTER s'allume sur l'appareil.

POUR ANNULER

Appuyer à nouveau sur la touche PLASMACLUSTER.

- Le voyant de PLASMACLUSTER situé sur l'appareil s'éteindra.

REMARQUES :

- Le réglage du fonctionnement du PLASMACLUSTER sera mémorisé et fonctionnera dans le même mode, à la prochaine activation du climatiseur.
- Lorsqu'on appuie sur la touche PLASMACLUSTER alors que l'appareil ne fonctionne pas, le fonctionnement de PLASMACLUSTER démarrera sans le mode de climatisation de l'air (c-à-d, CHAUFFAGE ou REFROIDISSEMENT). Le symbole de mode sur la télécommande disparaîtra et la vitesse du ventilateur ne pourra pas être réglée sur AUTO.

MODE AUXILIAIRE

Utiliser ce mode si la télécommande n'est pas disponible.

POUR ALLUMER

Appuyer sur la touche AUX. à l'aide d'une pointe fine sur le panneau indicateur.

- Le voyant rouge de MARCHE () s'allume sur l'appareil et l'appareil commence à fonctionner en mode AUTO.
- La vitesse du ventilateur et le réglage de température sont en position AUTO.

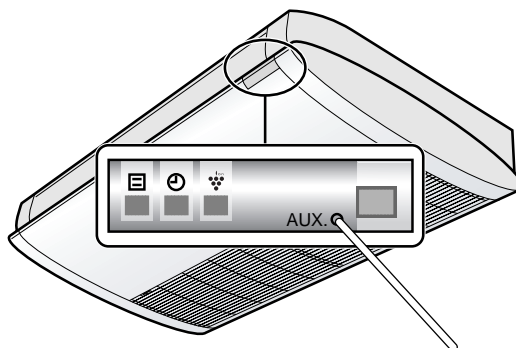

POUR ETEINDRE

Appuyer de nouveau sur la touche AUX.

- Le voyant rouge de MARCHE () s'éteint sur l'appareil.

REMARQUE :

Si la touche AUX. est enfoncée pendant le fonctionnement normal, l'appareil s'éteint.

ENTRETIEN

S'assurer de débrancher le cordon d'alimentation de la prise murale ou de couper le disjoncteur avant d'effectuer les travaux d'entretien.

NETTOYER L'APPAREIL ET LA TELECOMMANDE

- Les essuyer avec un chiffon doux.
- Ne pas les éclabousser ou verser de l'eau dessus. Cela peut provoquer une électrocution ou endommager l'appareil.
- Ne pas utiliser de l'eau chaude, un diluant, des poudres abrasives ou des solvants forts.

ENTRETIEN APRES LA SAISON DE CLIMATISATION

- 1** Faites fonctionner l'unité en mode FRAIS avec un réglage de température à 32°C pendant environ une demi-journée pour permettre au mécanisme de sécher complètement.
- 2** Arrêter le fonctionnement et débrancher l'appareil. Couper le disjoncteur, s'il est exclusivement dédié au climatiseur.
- 3** Nettoyer les filtres, puis les réinstaller.

ENTRETIEN AVANT LA SAISON DE CLIMATISATION

- 1** S'assurer que les filtres à air ne sont pas encrassés.
- 2** S'assurer qu'aucun objet ne bloque l'entrée ou la sortie d'air.
- 3** Vérifier périodiquement l'usure du rack de montage extérieur afin de s'assurer qu'il est fermement mis en place.

NETTOYAGE DES FILTRES

Les filtres à air doivent être nettoyés toutes les deux semaines.

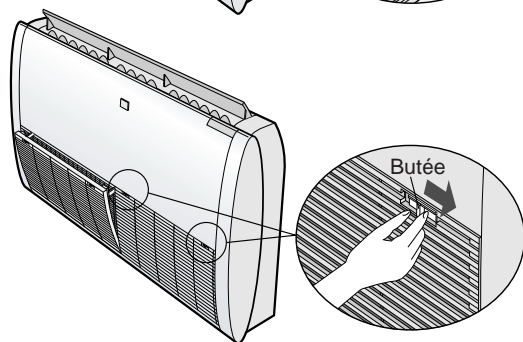
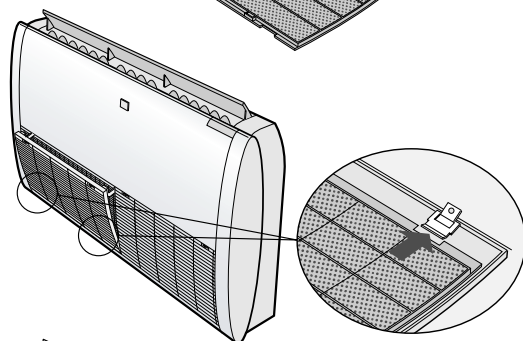
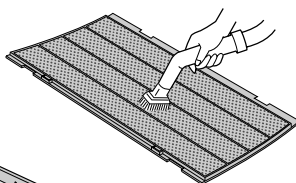
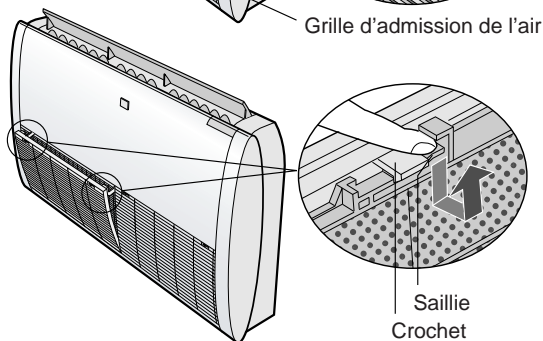
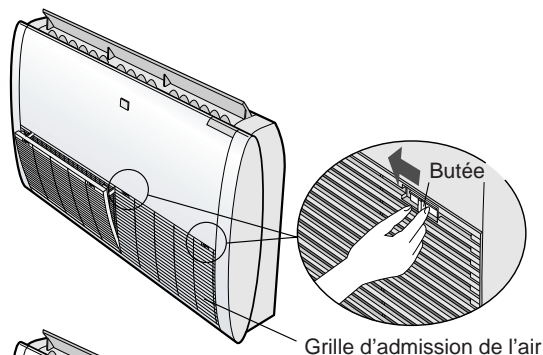

1 ETEINDRE L'APPAREIL

2 OUVRIR LA GRILLE D'ADMISSION DE L'AIR

1 Faire glisser les butées vers la gauche (OPEN ◁).

Deux butées sont fournies pour chaque grille d'entrée d'air.

2 Tirer doucement et ouvrir la grille d'entrée d'air.

3 RETIRER LES FILTRES A AIR

Appuyer doucement sur les deux saillies des filtres à air pour les décrocher.

4 NETTOYER LES FILTRES A AIR

Utiliser un aspirateur pour éliminer la poussière. Si les filtres sont encrassés, les laver avec de l'eau chaude et un détergent doux. Sécher les filtres à l'ombre avant de les remettre en place.

5 RÉINSTALLER LES FILTRES À AIR

Placer le côté avant en bas et réinstaller les filtres dans leur emplacement d'origine. Poussez les crochets de manière à ce qu'ils soient bien fixés.

6 FERMER LA GRILLE D'ENTREE D'AIR

Faire glisser les butées sur la droite (CLOSE ▷) et verrouiller la grille d'entrée d'air.

AVANT D'APPELER LE SERVICE APRES-VENTE

Les conditions suivantes ne signifient pas un mauvais fonctionnement de l'appareil.

<p>L'APPAREIL NE FONCTIONNE PAS</p> <p>L'appareil ne fonctionne pas s'il est allumé immédiatement après sa mise hors circuit. L'appareil ne fonctionne pas immédiatement après le changement de mode. Cela sert à protéger le mécanisme interne. Attendre 3 minutes avant de faire fonctionner l'appareil.</p>	<p>LEGER BRUISSEMENT</p> <p>Le bruit de bruissement doux est produit par le réfrigérant se propageant à l'intérieur de l'appareil.</p>
<p>L'APPAREIL N'ENVOIE PAS D'AIR CHAUD</p> <p>L'appareil est en cours de préchauffage ou de dégivrage.</p>	<p>VAPEUR D'EAU</p> <ul style="list-style-type: none"> • Dans les modes FRAIS et SEC, de la vapeur d'eau peut parfois être constatée à la bouche de sortie d'air en raison de la différence entre la température ambiante et celle de l'air dégagé par l'appareil. • En mode CHAUFFAGE, de la vapeur d'eau risque de s'échapper de l'unité extérieure pendant le dégivrage.
<p>ODEURS</p> <p>Des odeurs de moquette et de meubles qui entrent dans l'appareil et des odeurs des composants internes du climatiseur au début de l'installation peuvent être dégagées de l'appareil.</p>	<p>L'UNITE EXTERIEURE NE S'ARRETE PAS</p> <p>Après l'arrêt du fonctionnement, l'unité extérieure fait tourner le ventilateur pendant environ une minute pour refroidir l'appareil.</p>
<p>BRUIT DE CRAQUEMENT</p> <p>L'appareil risque de produire un bruit de craquement. Ce son est généré par la friction du panneau avant et par la dilatation ou la connexion des autres composants dus à une variation de température.</p>	<p>ODEUR EMISE PAR LA SORTIE D'AIR DU PLASMACLUSTER</p> <p>Cette odeur est celle de l'ozone généré par le générateur d'ions plasma. La densité d'ozone est très faible et n'affectera pas votre santé. L'ozone dispersée dans l'air se décomposera rapidement et sa densité dans la pièce n'augmentera pas.</p>
<p>UN FAIBLE BOURDONNEMENT EST EMIS</p> <p>Ce son se fait entendre lorsque l'appareil génère des groupes d'ions plasma.</p>	

Si l'appareil semble mal fonctionner, vérifier les points suivants avant de faire appel au service après-vente.

<p>SI L'APPAREIL NE FONCTIONNE PAS</p>
<p>Vérifier si le disjoncteur a été déclenché ou si le fusible est grillé.</p>

<p>SI L'APPAREIL NE REFROIDIT PAS (OU NE CHAUFFE PAS) LA PIECE CORRECTEMENT</p>		
<p>Vérifier les filtres. S'ils sont encrassés, les nettoyer.</p>	<p>Vérifier l'unité extérieure pour s'assurer que rien ne bloque l'entrée ou la sortie d'air.</p>	<p>Vérifier si le thermostat est réglé correctement.</p>
<p>S'assurer que les fenêtres et les portes sont bien fermées.</p>	<p>La présence d'un grand nombre de personnes dans la pièce peut empêcher que l'appareil atteigne la température désirée.</p>	<p>Vérifier si des appareils qui génèrent de la chaleur fonctionnent dans la pièce.</p>

<p>SI L'APPAREIL N'ARRIVE PAS A RECEVOIR LE SIGNAL DE LA TELECOMMANDE</p>		
<p>Vérifier que les piles de la télécommande ne sont pas usagées ou faibles.</p>	<p>Essayer d'envoyer à nouveau le signal avec la télécommande pointée correctement vers la fenêtre de réception du signal de l'appareil.</p>	<p>Vérifier si les piles de la télécommande sont mises en place et si elles sont alignées correctement selon leur polarité.</p>

Contactez le service après-vente si les voyants de MARCHE et de la MINUTERIE clignotent sur le panneau d'indicateurs.

SHARP

SHARP ELECTRONICS (Europe) GmbH
Sonninstraße 3, D-20097 Hamburg

SHARP CORPORATION